

# **MODE D'EMPLOI ARMOIRES CABINETS INSTRUCTION MANUAL**



Manuel d'installation et guide pour l'utilisateur



Installation and user manual

## **Cher installateur, cher client**

Ce manuel contient toutes les informations nécessaires pour installer, utiliser et entretenir correctement l'appareil. Nous vous conseillons donc de le lire attentivement avant de le monter et de l'utiliser et de le conserver soigneusement pour toute consultation future. Si même un seul passage n'est pas clair, le fabricant est disponible pour fournir toutes les informations techniques nécessaires.

Bon travail

## **Dear Installer, dear customer**

this manual contains all the information necessary for installing, using and servicing the appliance correctly.

We recommend that you read it carefully before installing and using the appliance and to store it properly for future reference. In case of doubts, the manufacturer is available to provide any technical information.

Enjoy!



• **p. 5** MISES EN GARDE  
• **p. 5** WARNINGS

• **p. 19** INSTALLATION  
• **p. 19** INSTALLATION

• **p. 37** UTILISATION  
• **p. 37** USE

• **p. 67** ENTRETIEN  
• **p. 67** MAINTENANCE

MISES EN GARDE  
WARNINGS

INSTALLATION  
INSTALLATION

UTILISATION  
USE

ENTRETIEN  
MAINTENANCE

# MISES EN GARDE

Partie dédiée aux installateurs professionnels et qualifiés, autorisés par le fabricant.

# WARNINGS









Section reserved to professional, qualified and authorised installers



### 1.1. CONSIGNES DE SÉCURITÉ POUR L'INSTALLATION









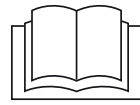



Le non-respect des normes suivantes peut provoquer des dommages et des lésions mêmes mortelles, annule la garantie et dégage le fabricant de toute responsabilité.

-  Avant de procéder à l'installation et à l'entretien extraordinaire de l'appareil, lire attentivement ce manuel et le conserver soigneusement pour toute consultation future de la part des différents opérateurs.
-  Si une partie de ce manuel n'a pas été comprise, contacter au préalable le fabricant.
-  Toutes les opérations d'installation et d'entretien extraordinaire doivent être effectuées uniquement par un personnel qualifié et autorisé par le fabricant, selon les normes en vigueur dans le pays d'utilisation et en respectant les normes relatives aux installations et à la sécurité sur le lieu de travail.
-  Avant d'installer l'appareil, vérifier la conformité des installations aux normes en vigueur dans le pays d'utilisation et aux indications de la plaque d'identification.
-  Débrancher l'appareil de l'alimentation électrique avant d'effectuer une quelconque intervention d'installation ou d'entretien, ordinaire ou extraordinaire.
-  Toute intervention, manipulation ou modification expressément autorisée et ne respectant pas le contenu de ce manuel en annule la garantie.
-  Une installation ou un entretien différent de ceux indiqués dans le manuel peuvent provoquer des dommages, des lésions ou des accidents mortels.
-  La machine n'a pas été conçue pour être installée dans une atmosphère à risque d'explosion. Il ne faut pas conserver de substances explosives, comme les récipients sous pression à gaz propulseur inflammable, à l'intérieur de cet appareil.

### 1.1. SAFETY RULES FOR THE INSTALLER



Failure to comply with these rules may result in damage and injury or death, renders the warranty null and void, and relieves the manufacturer of any liability.

-  Read this manual carefully before installing or servicing the appliance. Store this manual with care for future reference.
-  Please contact the manufacturer if you do not understand the contents of this manual.
-  All installation and special maintenance operations must be performed exclusively by qualified and authorised technicians, in compliance with the regulations in force in the user's country, and in compliance with the regulations concerning systems and safety in the workplace.
-  Make sure that the systems comply with the regulations in force in the user's country and the specifications on the rating plate before installing the appliance.
-  Unplug the appliance before performing any installation or special/routine maintenance operation.
-  Any work, tampering or modifications that are not specifically authorised and which do not comply with the instructions given in this manual shall invalidate the warranty.
-  Installation or maintenance that fails to respect the indications in this manual may cause damage, injury or fatal accidents.
-  This appliance has not been designed to be installed in a potentially explosive atmosphere. Do not store explosive substances, such as pressurised containers with flammable propellant, in this appliance.
-  Do not transit or stay near the installation area if you are not authorised. Use personal protection equipment (e.g. gloves, accident-prevention shoes, etc.) and comply with the occupational safety and health standards in force (e.g. do not approach live parts with wet hands or bare feet, etc.).
-  The appliance must be easy to handle for special maintenance purposes. Make sure

 Durant l'installation de l'appareil, le passage ou la permanence de personnes étrangères à l'installation dans la zone de travail est interdit, utiliser des équipements de protection individuelle (gants, chaussures de sécurité, etc.), travailler en respectant les normes relatives à la sécurité sur le lieu de travail (ne pas s'approcher des pièces électriques avec les mains mouillées ou pieds nus, etc.).

 L'appareil doit pouvoir être facilement déplacé pour les éventuelles maintenances extraordinaires : s'assurer que les éventuelles grosses maçonneries successives à l'installation (construction de murs, remplacement des portes avec d'autres plus étroites, restructurations, etc.) ne gênent pas les déplacements.

 Vérifier, avant installation :

- que les locaux d'installation sont conformes à la préparation d'aliments ;
- que les installations sont conformes aux normes en vigueur dans le pays d'utilisation et aux indications de la plaque d'identification ;
- qu'un disjoncteur à haute sensibilité (30 mA) a déjà été prévu et branché obligatoirement à la machine ;
- une prise de courant avec une connexion à la terre du type utilisé dans le pays d'utilisation a été prévue dans les alentours de l'appareil ;
- l'horizontalité de la surface d'appui de la machine, notamment si elle est montée sur des roulettes.

 NOUS RECOMMANDONS L'UTILISATION DE PIÈCES DE RECHANGE D'ORIGINE. Le fabricant décline toute responsabilité pour l'utilisation de pièces de rechange non originales.

 Le transport de l'appareil doit être effectué avec des moyens conformes aux poids et aux dimensions de ce dernier est équipé de protections personnelles (EPI - gants, chaussures de sécurité, etc.).

 Il ne faut pas retourner ou coucher l'appareil sur un côté pour la maintenance ou la fixation des pieds et/ou des roulettes.

 Le remplacement du câble d'alimentation doit être effectué uniquement par technicien qualifié et autorisé. Le câble peut être

that any building work following installation (e.g. walls built, doors replaced with narrower models, renovation work) does not hinder movement.

 Before installing the appliance, make sure that:

- the installation areas are suitable for preparing and processing food;
- the facilities comply with the regulations in force in the user's country and with the rating plate;
- a highly sensitive differential circuit breaker (30 mA) to which the appliance must be connected is installed;
- a socket with a compliant earth connection is installed near the appliance;
- the surface withstanding the appliance is flat, especially if the latter is mounted on wheels.

 WE RECOMMEND THAT YOU USE ORIGINAL SPARE PARTS. The manufacturer declines any responsibility if non-original spare parts are used.

 The appliance must be transported using lifting equipment suitable for its size and weight, and personal protective equipment (PPE - gloves, safety footwear, etc.) must be worn.

 Do not turn the appliance upside down or lay it on its side for maintenance purposes or to fix the feet and/or wheels.

 The power supply cable must be replaced only by a qualified and authorised technician. The cable must be replaced only with one having same characteristics and a yellow/green earthing cable.

 The rating plate provides important technical information. This information is essential to perform maintenance and repair the appliance. For this reason, do not remove, damage or modify it.

 The packaging material is potentially dangerous and should be kept out of the reach of children and animals. Dispose of it properly according to local regulations.

remplacé uniquement avec un autre possédant les mêmes caractéristiques et muni de câble de mise à la terre jaune/vert.



La plaque d'identification fournit d'importantes informations techniques :elles sont indispensables pour toute demande d'intervention pour la maintenance et la réparation de l'appareil, il est donc interdit de l'enlever, de l'endommager ou de la modifier.



Le matériel d'emballage, étant potentiellement dangereux, doit être conservé hors de la portée des enfants ou des animaux et correctement éliminé selon les normes locales.

## 1.2. CONSIGNES DE SÉCURITÉ POUR L'UTILISATEUR



Le non-respect des normes suivantes peut provoquer des dommages et des lésions mêmes mortelles, annule la garantie et dégage le fabricant de toute responsabilité.



Avant d'utiliser l'appareil, lire attentivement ce manuel.



Ce manuel fait partie intégrante de l'appareil et, en tant que tel, il doit être conservé soigneusement pour toute consultation future de la part des différents opérateurs.



Si une partie de ce manuel n'a pas été comprise, contacter au préalable le fabricant.



Toutes les opérations d'installation et d'entretien extraordinaire doivent être effectuées uniquement par un personnel qualifié et autorisé par le fabricant, selon les normes en vigueur dans le pays d'utilisation et en respectant les normes relatives aux installations et à la sécurité sur le lieu de travail.



En cas de cession de l'appareil, remettre ce manuel au nouvel utilisateur.



Une utilisation et un nettoyage différents de ceux indiqués et prévus dans ce manuel doivent être considérés comme impropres et peuvent provoquer des dommages, des lésions ou des accidents mortels, annulent la garantie et dégagent le fabricant de toute responsabilité.

## 1.2. SAFETY REGULATIONS FOR THE USER

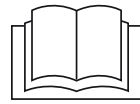

Failure to comply with these rules may result in damage and injury or death, renders the warranty null and void, and relieves the manufacturer of any liability.



Read this booklet carefully before using the appliance.



This booklet is an integral part of the appliance and must be stored carefully for future reference.



Please contact the manufacturer if you do not understand the contents of this manual.



All installation and special maintenance operations must be performed exclusively by qualified and authorised technicians, in compliance with the regulations in force in the user's country, and in compliance with the regulations concerning systems and safety in the workplace.



Deliver this booklet to the new user, should the equipment be sold.



Applying use and cleaning procedures other than those indicated in this manual is considered inappropriate and may cause damage, injury or death and may invalidate the warranty and relieve the manufacturer of all liability.



This appliance must be used only by qualified personnel that attend scheduled training courses.



Do not approach live parts with wet hands or bare feet.



DO NOT tamper with or remove the safety devices (protection grids, danger adhesives, etc.) installed. The manufacturer declines any responsibility if these instructions are not followed.



Do not insert screwdrivers or any other tool (fan protection devices, evaporators, etc.) between the protection devices.





Never obstruct air vents to ensure proper operation of the compressor and evaporator units.



In case of fire, do not use water but a CO2

 L'utilisation est réservée uniquement au personnel apte est formé, ayant suivi les cours de formation périodiques.

 Il ne faut pas s'approcher aux pièces électriques avec les mains mouillées ou pieds nus.

 IL EST strictement interdit de modifier ou de démonter les dispositifs de sécurité prévus (grille de protection, autocollants de danger, etc...). Le fabricant décline toute responsabilité dans le cas où ces consignes ne sont pas respectées.

 Il ne faut pas introduire de tournevis ou autre objet entre les protections (protections des ventilateurs, évaporateurs, etc.).

 Pour un fonctionnement correct du groupe compresseur et évaporateur, il ne faut jamais obstruer les prises d'air.

 Ne pas utiliser l'eau en cas d'incendie, se munir d'extincteur à CO<sub>2</sub> (anhydride carbonique) et refroidir rapidement possible la zone du compartiment moteur.

 Cet appareil est considéré comme une machine agroalimentaire (règlement CE n° 1935/2004), destinée au traitement des produits alimentaires dans les cuisines industrielles et professionnelles, toute autre utilisation n'est pas conforme. Le fabricant décline toute responsabilité et ne reconnaît aucun droit de garantie en cas d'usage impropre.

 Cet appareil n'est pas conforme à la conservation des produits pharmaceutiques, chimiques ou tout autre produit non alimentaire.

 Le respect des consignes suivantes est indispensable pour obtenir les meilleures performances de l'appareil :

Il ne faut pas introduire à l'intérieur de l'appareil des aliments chauds ou des liquides non couverts, des animaux vivants, toutes sortes d'objets et des produits corrosifs.

Emballer ou couvrir les aliments notamment ceux à base d'arômes et d'épices.

Ranger les denrées à l'intérieur de l'appareil de façon à ne pas limiter la circulation de

(carbon dioxide) fire extinguisher and immediately cool off the motor compartment area.

 This appliance is considered as a food-processing machine (EC regulation no. 1935/2004), intended for processing food in industrial and professional kitchens. Any other use is considered improper. Any improper use will invalidate the warranty.

 This appliance is not suitable for storing pharmaceutical, chemical or non-food grade products.

 Follow the instructions below to get the best of the appliance:

Do not introduce warm food or uncovered liquids, live animals, various objects or corrosive products into the appliance.

Place the food in packages or protect it especially if it contains flavours and spices.

Place foodstuff inside the appliance in a way so as not to obstruct air ventilation. Avoid placing paper, cardboard, chopping boards on the grids not to obstruct air ventilation.

 Avoid opening and closing the door(s) frequently.

 If the door has been opened, wait a few seconds before opening it again.

 Place the foodstuff from bottom to top and remove it from top to bottom.

 Cooling appliances have been designed and manufactured to ensure safety and health to the user. They do not feature sharp edges and surfaces or protruding elements. Their stability is ensured even when the doors are open. However, it is prohibited to hang on the doors.

 Failure to observe these rules may cause damage, injury or death, and also invalidates the warranty.

 If the appliance does not function or if there are any functional or structural alterations, disconnect it from the power and water (if any) supply and contact a customer assistance service authorised by the manufacturer. Do not attempt to repair the appliance yourself. We recommend that you use original spare

l'air, en évitant de disposer sur les grilles du papier, des cartons, des planches à découper, etc. pouvant gêner le passage de l'air.



Éviter d'ouvrir fréquemment et longtemps la ou les portes.



Si la porte a déjà été ouverte, attendre quelques instants avant de la rouvrir.



Disposer graduellement les aliments en partant du bas vers le haut ; vice-versa, prélever les aliments en partant du haut vers le bas.



Les appareils frigorifiques ont été réalisés et conçus dans le respect des mesures garantissant la sécurité et la santé de l'utilisateur et ne présentent pas d'angles dangereux, de surfaces tranchantes ou d'éléments en saillie. Leur stabilité est garantie même lorsque les portes sont ouvertes, il est interdit de se pendre aux portes.



Le non-respect de ces normes peut provoquer des dommages et des lésions mêmes mortelles et annule la garantie.



Si l'appareil ne fonctionne pas ou en présence d'altérations fonctionnelles ou structurelles, il faut le débrancher de l'alimentation électrique et hydrique (si prévue) et contacter un service après-vente par le fabricant sans essayer de le réparer. Nous recommandons l'utilisation de pièces de rechange d'origine. Le fabricant décline toute responsabilité pour l'utilisation de pièces de rechange non originales.



Nous conseillons, pour s'assurer que l'appareil se trouve en conditions d'utilisation et de sécurité optimales, de le soumettre tous les 4 mois à l'entretien et au contrôle de la part d'un service après-vente.



Si l'appareil est équipé de roulettes, il faut faire attention durant les déplacements de ne pas pousser violemment l'appareil pour éviter qu'il ne se renverse et qu'il ne s'endommage, faire également attention aux éventuelles irrégularités du sol. L'appareil équipé de roulettes ne peut pas être nivelé, il faut s'assurer que la surface d'appui est parfaitement horizontale et plate. Durant l'utilisation normale, bloquer toujours les roulettes avec les freins prévus à cet effet.



parts. The manufacturer declines any responsibility if non-original spare parts are used.

To ensure perfect conditions of the appliance in terms of use and safety, we recommend submitting it to maintenance and inspections, which must be carried out by an authorised service centre, every 4 months.



If the appliance is fitted on wheels, pay attention not to push the appliance violently to prevent it from overturning and damaging. Also pay attention to any harsh edge of the surface. The appliance fitted with wheels cannot be levelled. Therefore, make sure that the surface is perfectly horizontal and flat. Always lock the wheels during its normal operation.



Once positioned, the cabinet must be locked using brackets, as the weight it contains may make it overturn. Cabinets mounted on wheels cannot be anchored. Therefore, we recommend paying the utmost attention when you open the door, especially if the appliance is empty.



Electrical hazards have been solved by designing the electric systems in compliance with IEC EN 60335-1. "High Voltage" adhesives identify the areas featuring electrical hazards.



Pay attention not to crush your fingers when closing the door.



The materials used and the construction of the appliances comply with EU safety directives. All appliances are fully tested to ensure the quality of each individual product.



The manufacturer will not be held liable in the following cases:

- improper use of the appliance;
- failure to comply with the installation procedures described in this document;
- power supply defects;
- lack of maintenance;
- unauthorised modifications or interventions;
- use of non-original spare parts or not specific for the model;
- failure to comply with the instructions, in whole or in part.



L'armoire, une fois positionnée, doit être bloquée avec les pattes de fixation car le poids de la porte pourrait le déséquilibrer vers l'avant et risquer de le renverser. Si l'armoire est montée sur roulettes, elle ne peut pas être fixée, c'est pourquoi nous demandons de faire très attention à l'ouverture de la porte, notamment si l'appareil est vide.



Les risques de nature électrique ont été résolus en concevant des installations électriques conformes à la norme CEI EN 60335-1. Des autocollants « haute tension » indiquent les zones à risque de nature électrique.



Faire attention à ne pas s'écraser les doigts en fermant la porte.



Le choix des matériaux et la fabrication des produits sont conformes aux directives de sécurité CE. Un essai à 100% de chaque machine en garantit la qualité.



Le fabricant décline toute responsabilité dans les cas suivants :

- utilisation impropre de l'appareil ;
- installation incorrecte, non effectuée selon les instructions du manuel ;
- défauts d'alimentation ;
- négligences graves dans l'entretien prévu ;
- modifications ou interventions non autorisées ;
- utilisation de pièces de rechange non originales ou non conformes au modèle ;
- non-respect partiel ou total des instructions.

### 1.3. ANALYSES DES RISQUES

#### 1.3.1. Liste des dangers :

- Pièces électriques
- Parties tranchantes
- Manutention de la machine
- Ventilateurs en marche
- Gaz inflammable
- Gaz réfrigérant
- Flux d'air
- Eau non potable
- Contamination des aliments
- Tubes de gaz non accessibles

### 1.3. RISK ANALYSIS

#### 1.3.1. List of hazards:

- Electric parts
- Sharp parts
- Handling the appliance
- Fan in operation
- Flammable gases
- Cooling gas
- Airflow
- Non-drinking water
- Food contamination
- Non-accessible gas tubes
- Accessible gas tubes
- Lamps (not applicable)
- Cold environments
- Slippery floors and platform (not applicable)
- Glass or Plexiglas parts
- Plexiglas covers in operation (not applicable)

#### 1.3.2. Warnings concerning electric parts. Risk of electric shock, burns and fire.

Risk of electric shock, burns and fire:

- Only qualified technicians must be authorised to access electric parts.
- Do not touch the appliance with wet hands or feet.
- Do not operate on the appliance with bare feet.
- Do not introduce your fingers or objects through the grids and air vents.
- Do not pull out the power cable.
- Do not wash the appliance using water jets.
- Disconnect the appliance from the power supply before cleaning or servicing the appliance.
- In the event of flooding, contact an authorised service centre to repair the appliance.
- Disconnect the appliance from the power supply in case it is not used.

#### 1.3.3. Warnings concerning general hazards. Risk of injuries.

- Presence of sharp parts. Use suitable gloves to operate on the appliance.
- Handle the appliance always under safe conditions, using suitable equipment and paying the utmost attention to prevent damage.
- Presence of fans in operation. Do not remove the protection grids.

- Tubes de gaz accessibles
- Lampes (non applicable)
- Environnements froids
- Sol et plateforme glissants (non applicable)
- Éléments en verre ou plexiglas
- Couverture en plexiglas amovible (non applicable)

### **1.3.2. Mises en garde sur les risques liés aux pièces électriques. Risque de décharges électriques, brûlures et incendie.**

Risque de décharges électriques, brûlures et incendie :

- L'accès aux pièces électriques doit être confié exclusivement aux techniciens qualifiés.
- Ne pas toucher l'appareil avec les mains ou les pieds mouillés.
- Ne pas intervenir sur l'appareil pieds nus.
- Ne pas introduire les doigts ou un quelconque objet à travers les grilles ou les prises d'air.
- Ne pas tirer sur le câble d'alimentation.
- Ne pas laver l'appareil par jets d'eau.
- Durant les interventions d'entretien ou de nettoyage, débrancher la machine de la ligne électrique.
- En cas d'inondation de la machine avec de l'eau, contacter le service après-vente pour la réparation avant de l'utiliser à nouveau.
- En cas d'inutilisation de la machine, débrancher le câble d'alimentation.

### **1.3.3. Mises en garde sur les risques génériques. Risque d'accident.**

- Présence de parties tranchantes. Utiliser des gants de protection pour intervenir sur l'appareil.
- La manutention de la machine doit être effectuée en toute sécurité, en adoptant les mesures et les précautions nécessaires pour éviter les dommages physiques et matériels.
- Présence de ventilateurs en mouvement. Ne pas démonter les grilles de protection.
- Lire attentivement sur la plaque d'identification de la machine le type de gaz réfrigérant, il peut s'agir de gaz inflammable.
- En cas de fuites de gaz inflammable du circuit frigorifique de la machine, débrancher le cordon d'alimentation, ouvrir les fenêtres pour aérer la pièce et contacter immédiatement le service après-vente.

- Read the type of cooling gas used on the appliance identification plate, as it can be flammable.
- In case of flammable gas leaking from the appliance cooling circuit, disconnect the appliance from the power supply, open the windows to ensure air ventilation and immediately contact the technical service.
- In the presence of cooling gas leaking, do not touch or inhale the leaked gas.
- After installation or repair of the appliance, always make sure that the cooling gas does not leak.
- Presence of airflows. Do not expose people to cold or hot airflows.
- Do not block the airflow inlets and outlets.
- Presence of non-drinking water. Do not drink the water leaking from the appliance.
- To prevent contamination, foods must not come in contact with the appliance but must be placed in suitable containers.
- Presence of gas tubes with high and low temperatures. Before touching the tubes, make sure they are not too hot or cold. Wear suitable protection gloves.
- Presence of lamps. Before touching the lamps or parts near them, make sure that the surfaces are not hot. Wear suitable protection gloves.
- Presence of glass or Plexiglas parts. Do not hit glass or Plexiglas parts violently. Do not place anything on the glass or Plexiglas parts.
- Do not store, use or place flammable gas or fuels near the appliance. Disconnect the power cable in case of anomalous noise, smell, or smoke coming from the appliance.
- Protect the appliance from salty sea air and direct sunlight.

The manufacturer reserves the right to make changes to improve the appliances and accessories at any time without prior notice.

Full or partial reproduction of this manual is prohibited without the consent of the manufacturer. The measurements provided are indicative and not binding.

In case of disputes, the original language this manual was drawn up in is Italian. The manufacturer is not responsible for any translation/interpretation errors.

- En cas de fuites de gaz réfrigérant, ne pas toucher et éviter d'inhaler le gaz.
- L'installation ou la réparation de la machine, vérifier toujours l'absence de fuites de gaz réfrigérant.
- Présence de flux d'air. Ne pas exposer directement les personnes au flux d'air froid ou chaud.
- Ne pas bloquer l'entrée ou la sortie des flux d'air.
- Présence d'eau non potable. Ne pas boire l'eau qui coule de l'appareil.
- Afin d'éviter la contamination des aliments, ceux-ci ne doivent pas toucher directement la machine et doivent être conservés dans des récipients.
- Présence de tuyaux de gaz à haute ou basse température. Contrôler la température des tuyaux avant de les toucher. Utiliser des gants de protection.
- Présence de lampes. Avant de toucher les lampes ou les parties autour, s'assurer que les surfaces ont refroidi. Utiliser des gants de protection.
- Présence de pièces en verre ou plexiglas. Ne pas heurter violemment les pièces en verre ou plexiglas. - Ne rien poser sur les pièces en verre ou plexiglas.
- Ne pas conserver, utiliser ou approcher de gaz inflammables ou combustibles à proximité de la machine. - En cas de bruits, odeurs ou fumées anormaux provenant de la machine, débrancher le cordon d'alimentation.
- Ne pas installer la machine en lieux directement exposés à l'air marin chargé de sel ou sous la lumière du soleil.

Le fabricant se réserve le droit d'apporter à tout moment et sans préavis, des modifications visant à améliorer les appareils ou les accessoires.

La reproduction totale ou partielle du présent manuel sans l'autorisation du fabricant est interdite. Les mesures fournies sont à titre d'exemple et ne sont pas contraignantes.

En cas de controverses, la langue de rédaction du manuel est l'italien. Le fabricant décline toute responsabilité pour les éventuelles erreurs de traduction/interprétation.

## 1.4. DESCRIPTION DES PICTOGRAMMES

Les instructions d'installation sont valables pour tous les modèles sauf différemment indiqué sur les pictogrammes suivants :



Danger ! Situation de danger immédiat ou situation dangereuse pouvant provoquer des lésions voire le décès.



Conseils et informations utiles



Symbole de mise à la terre



Symbole d'équipotentiel



Lire le mode d'emploi

## 1.4. PICTOGRAMS

The installation instructions are valid for all models unless otherwise specified by the following pictograms:



Danger! Situation of immediate danger, or a hazardous situation which could cause injury or death.



Tips and useful information



Earthing symbol



Equipotential symbol



Read the instruction manual

# INSTALLATION

Partie dédiée aux installateurs professionnels et qualifiés, autorisés par le fabricant.

# INSTALLATION

Section reserved to professional, qualified and authorised installers



---

**p. 15** Identification des modèles  
Model identification

**p. 19** Installation  
Installation

**p. 34** Précautions concernant le gaz réfrigérant R290  
Precautions to take for the (R290) propane cooling gas

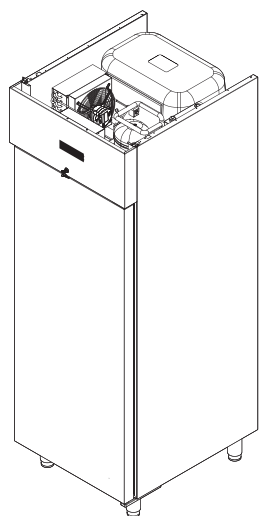

700/900 LT PC INC

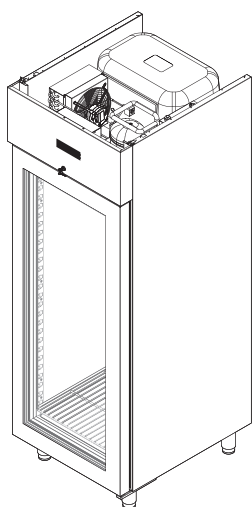

700 LT PV INC

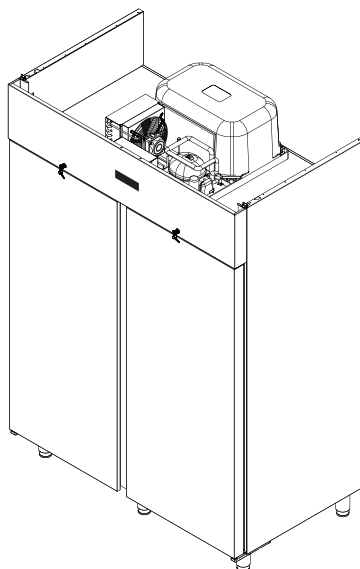

1400 LT PC INC

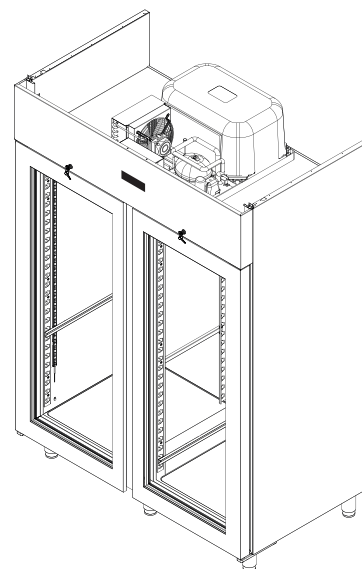

1400 LT PV INC

Ce manuel contient les instructions de montage des différents types d'appareils et illustre uniquement certains des modèles actuellement disponibles.

Sauf si expressément indiqué, les instructions s'appliquent à tous les modèles indiqués.

Ci-après, la légende des dessins de la page :

xxx LT : volume interne nominal brut (ex. 700 l = 700 litres)

PC : porte aveugle

PV : porte en verre

INC : groupe réfrigérant incorporé

REM : groupe réfrigérant à distance

This booklet provides the assembly instructions for different types of appliances; only some of the models currently available are indicated.

Unless otherwise specified, these instructions are valid for all the indicated models.

Below the key of the page drawings:

xxx LT: nominal gross internal volume (es. 700 LT= 700 litres)

PC: blind door

PV: glass door

INC: built-in cooling unit

REM: Remote cooling unit

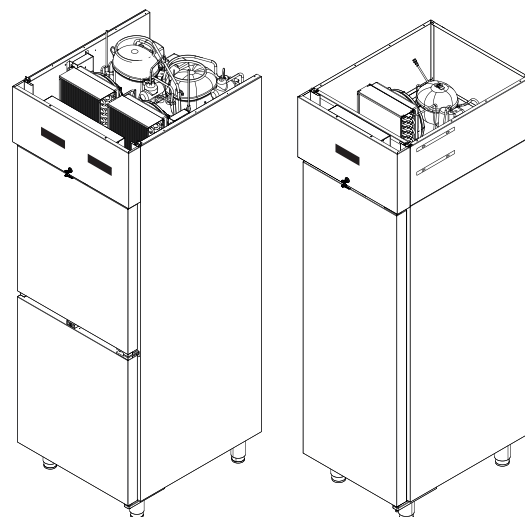

2 compartiments PC INC 400 LT PC INC  
2 PC INC compartments

Des modèles avec groupe réfrigérant à distance sont disponibles sur demande.

Models with a remote cooling unit are available upon request.



## 2.1. DONNÉES TECHNIQUES PANNEAU ENERGY

But du dispositif de commande : dispositif de commande de fonctionnement  
 Construction du dispositif de commande : dispositif électronique intégré  
 Conteneur : auto-extinguible noir  
 Catégorie de résistance à la chaleur et au feu : D  
 Dimensions : 193,0 x 59,0 x 73,0 mm (7 5/8 x 2 5/16 x 2 7/8 po)  
 Méthode de montage du dispositif de commande : avant sur panneau en plastique ou en métal avec ailettes élastiques de retenue)  
 Degré de protection fourni par l'enveloppe : IP65 (l'avant), si l'appareil est installé sur un panneau métallique d'une épaisseur de 0,8 à 1,5 mm (1/32 à 1/16 po)  
 Méthode de connexion : borniers extractibles à vis pour conducteurs jusqu'à 1,5 mm<sup>2</sup> (entrées analogiques, entrées numériques et sorties analogiques) et pour conducteurs jusqu'à 2,5 mm<sup>2</sup> (alimentation et sorties numériques), connecteur Pico-Blade (TTL MODBUS port)  
 Longueurs maximales autorisées pour les câbles de raccordement :  
 - alimentation, entrées numériques, entrées analogiques, sorties numériques : 10 m (32,8 pi)  
 - sorties analogiques : 3 m (9,84 pi)  
 Température d'utilisation : de -5 à 60 °C (de 23 à 140 °F)  
 Température de stockage : de -25 à 70 °C (de -13 à 158 °F)  
 Humidité d'utilisation : de 10 à 90 % d'humidité relative sans condensation  
 Conformité : DEEE 2012/19/UE, CEM 2014/30/UE, RoHS 2011/65/CE, règlement REACH (CE) n° 1907/2006, LVD 2014/35/UE  
 Alimentation : 115 230 VCA (+10 % -15 %), 50/60 Hz(±3 Hz), max. 10,5 VA, 6,5 W  
 Méthode de mise à la terre du dispositif de commande : aucune  
 Tension impulsive nominale : 2,5 kV.  
 Catégorie de surtension : II  
 Classe et structure du logiciel : A  
 Entrées analogiques : 3 pour sondes PTC, NTC ou Pt 1000 avec fonction configurable  
 Sondes PTC :  
 - Type de capteur : KTY 81-121(990 Ω à 25 °C, 77 °F)  
 Champ de mesure : de -50 à 150 °C (de -58 à 302 °F).  
 - Résolution : 0,1 °C (1 °F).  
 Sondes NTC :  
 - Type de capteur : β3435 (10 kΩ à 25 °C, 77 °F)  
 Champ de mesure : de -40 à 105 °C (de -40 à 221 °F).  
 - Résolution : 0,1 °C (1 °F).  
 Sondes Pt 1000 :  
 - Type de capteur : 1 kΩ à 0 °C, 32 °F  
 Champ de mesure : de -99 à 199 °C (de -146 à 390 °F).  
 - Résolution : 0,1 °C (1 °F).  
 Entrées numériques : 2 à contact propre (micro-interrupteur porte et multifonction)  
 Contact propre :  
 Type de contact : 3,3 VCC, 1 mA  
 Alimentation : aucune  
 Protection : aucune  
 Sortie PWM :  
 - Sortie : 11 VCC (±15 %), 10 mA max  
 - Fréquence : 20 150 Hz  
 - Protection : aucune  
 Sortie 0 10 V :  
 - Impédance minimale applicable : 1 kΩ  
 - Résolution : 0,1 V.  
 Sorties numériques : 5 relais électromécaniques scellés conformes à la norme EN 60079-15  
 Relais K1 : SPST de 30 A res. @ 250 VCA  
 Relais K2, K3, K4, K5 : SPDT de 8 A res. @ 250 VCA  
 Le dispositif garantit une isolation renforcée et les circuits SELV (Safety Extra Low Voltage)  
 Actions de Type 1 ou de Type 2 : Type 1  
 Caractéristiques complémentaires des actions du Type 1 ou du Type 2 : C  
 Affichages : écran personnalisé à 3 chiffres, avec icônes de fonction  
 Buzzer d'alarme : incorporé  
 Ports de communication : 1 port TTL MODBUS esclave pour application EVcon-nect ou pour système de surveillance à distance EPoCA

## 2.1. ENERGY PANEL TECHNICAL DATA

Purpose of the control device: operating control device  
 Control device construction: built-in electronic device  
 Container: black auto extinguishing  
 Heat and fire resistance category: D  
 Dimensions: 193.0 x 59.0 x 73.0 mm (7 5/8 x 2 5/16 x 2 7/8 in)  
 Control device assembly method: front on plastic or metal panel with elastic retention fins)  
 Degree of protection provided by the casing: IP65 (the front), if the device is installed on a metal panel 0.8 to 1.5 mm (1/32 to 1/16 in) thick  
 Connection method: screw-extractable: terminal blocks for conductors up to 1.5 mm<sup>2</sup> (analogue inputs, digital inputs and analogue outputs) and for conductors up to 2.5 mm<sup>2</sup> (power supply and digital outputs), Pico-Blade connector (TTL MODBUS port)  
 Maximum lengths permitted for connection cables:  
 - power supply, digital inputs, analogue inputs, digital outputs: 10 m (32.8 ft)  
 - analogue outputs: 3 m (9.84 ft)  
 Operating temperature: -5 to 60°C (d to 23 at 140°F)  
 Storage temperature: -25 to 70°C (-13 at 158°F)  
 Operating humidity: 10 to 90% non-condensing relative humidity  
 Compliance: WEEE 2012/19/EU, EMC 2014/30/EU, RoHS 2011/65/EC, REACH regulation (EC) no. 1907/2006, LVD 2014/35/EU  
 Power supply: 115... 230 VAC (+10% -15%), 50/60 Hz(±3 Hz), max. 10.5 VA, 6.5 W  
 Control device earthing method: none  
 Rated impulse voltage: 2.5 kV  
 Overvoltage category: II  
 Software class and structure: A  
 Analogue inputs: 3 for PTC, NTC or Pt 1000 probes with configurable function  
 PTC probes:  
 - Sensor type: KTY 81-121 (990 Ω @ 25°C, 77°F)  
 - Measurement range: -50 to 150°C (-58 to 302°F)  
 - Resolution: 0.1°C (1°F)  
 NTC probes:  
 - Sensor type: β3435 (10 kΩ @ 25°C, 77°F)  
 - Measurement range: -40 to 105°C (-40 to 221°F)  
 - Resolution: 0.1°C (1°F)  
 Probes Pt 1000:  
 - Sensor type: 1 kΩ @ 0°C, 32°F  
 - Measurement range: -99 to 199°C (-146 to 390°F)  
 - Resolution: 0.1°C (1°F)  
 Digital inputs: 2 with clean contact (door micro and multifunction)  
 Clean contact:  
 Contact type: 3.3 VDC, 1 mA  
 Power supply: none  
 Protection: none  
 PWM Output:  
 - Output: 11 VDC (±15%), 10 mA max  
 - Frequency: 20... 150 Hz  
 - Protection: none  
 0-10 V output:  
 - Minimum applicable impedance: 1 kΩ  
 - Resolution: 0.1 V  
 Digital outputs: 5 sealed electromechanical relays compliant with the EN 60079-15 standard  
 Relay K1: SPST 30 A res. @ 250 VAC  
 Relay K2, K3, K4, K5: SPDT 8 A res. @ 250 VAC  
 The device guarantees reinforced insulation and SELV (Safety Extra Low Voltage) circuits  
 Type 1 or Type 2 Actions: Type 1  
 Complementary characteristics of Type 1 or Type 2 actions: C  
 Displays: 3-digit custom display, with function icons  
 Alarm buzzer: built-in  
 Communication ports: 1 slave MODBUS TTL port for EVcon-nect app or EPoCA remote monitoring system

# ARTIC FROSTY COMPATTO



## 2.2. DONNÉES TECHNIQUES DU PANNEAU ARTIC/FROSTY/COMPATTO

Boîtier : auto-extincteur gris. Catégorie de résistance à la chaleur et au feu : D.

Degré de protection : IP65 (la façade)

Temp. d'exercice : de 0 à 55 °C (de 32 à 131 °F)

Humidité d'exercice : 90 % d'humidité relative sans condensation

Dimensions : 75,0 x 33,0 x 59,0 mm (2,952 x 1,299 x 2,322 in ; L x H x P) avec borniers fixes à vis

Méthode de connexion des borniers fixes à vis pour conducteurs jusqu'à 2,5 mm<sup>2</sup> (0,0038 in<sup>2</sup>) : alimentation, entrées analogiques, entrées numériques et sorties numériques

Longueurs maximales des câbles de connexion : 10 m (32,8 ft)

Situation de pollution du dispositif de commande : 2.

Alimentation : 230 VAC (+10 % -15 %), 50... 60 Hz (±3 Hz), 2 VA.

Tension impulsive nominale : 4 KV.

Catégorie de surtension : III.

Classe et structure du logiciel : A.

Entrées analogiques : 2 entrées (sonde ambiante et sonde évaporateur ou sonde condensateur) programmables via le paramètre de configuration pour sondes PTC ou NTC.

Entrées analogiques PTC (990 Ω @ 25 °C, 77 °F) Type de capteur : KTY 81-121. Champ de mesure : de -50 à 150 °C (de -58 à 302 °F). Résolution : 0,1 °C (1 °F).

Entrées analogiques NTC (10 Ω @ 25 °C, 77 °F) Type de capteur : β3435. Champ de mesure : de -40 à 105 °C (de -40 à 221 °F). Résolution : 0,1 °C (1 °F).

Entrées numériques : 1 entrée (entrée microrupteur porte ou entrée multifonctions). Entrées numériques (contact sec 5 VDC, 1,5 mA)

Affichages : écran à 3 chiffres, avec icônes de fonction.

Sorties numériques :

- 1 sortie (relais électromécanique SPST de 30 A rés. @ 250 VAC) pour la gestion du compresseur
- 1 sortie (relais électromécanique SPDT de 8 A rés. @ 250 VAC) pour la gestion du dégivrage
- 1 sortie (relais électromécanique SPST de 5 A rés. @ 250 VAC) pour la gestion du ventilateur de l'évaporateur.

Le courant maximal admis sur les charges est de 10 A.

Classement du dispositif de commande selon la protection contre la décharge électrique : classe II, selon la réglementation CEM EN 60730-1 §2.7.5.

Dispositifs de verrouillage selon ISO 14119 de type 1 ou de type 2 : type 1.

Caractéristiques complémentaires des actions du Type 1 ou du Type 2 : C.

## 2.2. TECHNICAL DATA OF THE ARTIC/FROSTY/ COMPATTO CONTROL PANEL

Container: grey self-extinguishing. Heat and fire resistance category: D.

Protection rating: IP65 (front panel)

Operating temp.: from 0 to 55 °C (from 32 to 131 °F)

Operating humidity: 90% relative humidity without condensation

Dimensions: 75.0 x 33.0 x 59.0 mm (2.952 x 1.299 x 2.322 in; L x H x P) with fixed screw terminal boards

Connection method of the fixed screw terminal boards for conductors up to 2.5 mm<sup>2</sup> (0.0038 in<sup>2</sup>): power supply, analogue inputs, digital inputs and digital outputs

Maximum length of the connection cables: 10 m (32.8 ft)

Pollution situation of the control device: 2.

Power supply: 230 VAC (+10 % -15%), 50... 60 Hz (±3 Hz), 2 VA.

Rated impulse-withstand voltage: 4 KV.

Overvoltage category: III.

Software class and structure: A.

Analogue inputs: 2 inputs (environment probe and evaporator probe or condenser probe) that can be set via the configuration parameter for PTC or NTC probes.

PTC analogue inputs (990 Ω @ 25 °C, 77 °F) Type of sensor: KTY 81-121. Measurement field: from -50 to 150 °C (from -58 to 302 °F). Resolution: 0.1 °C (1 °F).

NTC analogue inputs (10 Ω @ 25 °C, 77 °F) Type of sensor: β3435. Measurement field: from -40 to 105 °C (from -40 to 221 °F). Resolution: 0.1 °C (1 °F).

Digital inputs: 1 input (door switch or multifunction inputs). Digital inputs (potential free contact 5 VDC, 1.5 mA)

Views: 3-digit custom display, with function icons.

Digital outputs:

- 1 output (SPST 30 A res. @ 250 VAC electromechanical relay) to control the compressor
- 1 output (SPST 8 A res. @ 250 VAC electromechanical relay) to control the defrost function
- 1 output (SPST 5 A res. @ 250 VAC electromechanical relay) to control the evaporator fan.

The maximum load current allowed is of 10 A.

Control device classification according to the protection rating against electric shock: class II, pursuant to EMC EN 60730-1 §2.7.5.

Actions 1 or 2: type 1.

Complementary characteristics of actions 1 or 2: C.

1

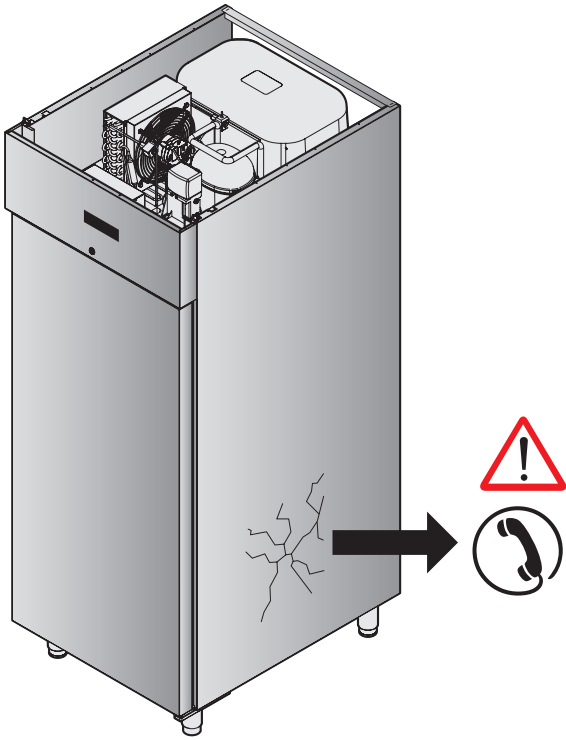

2

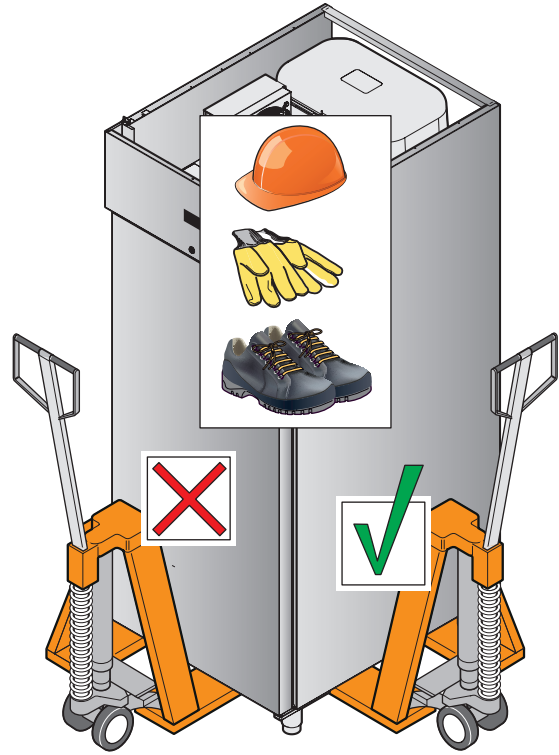

3

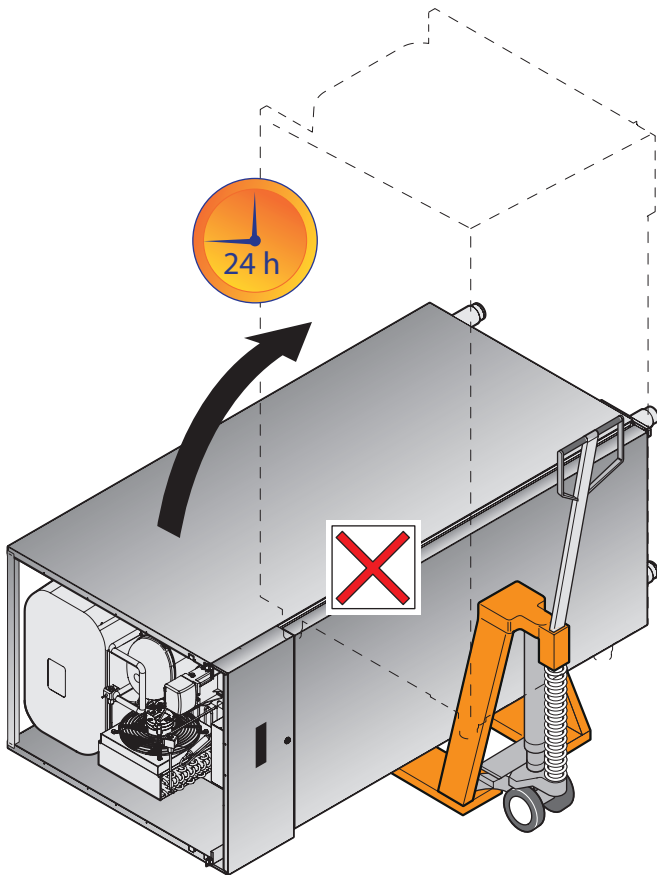

4

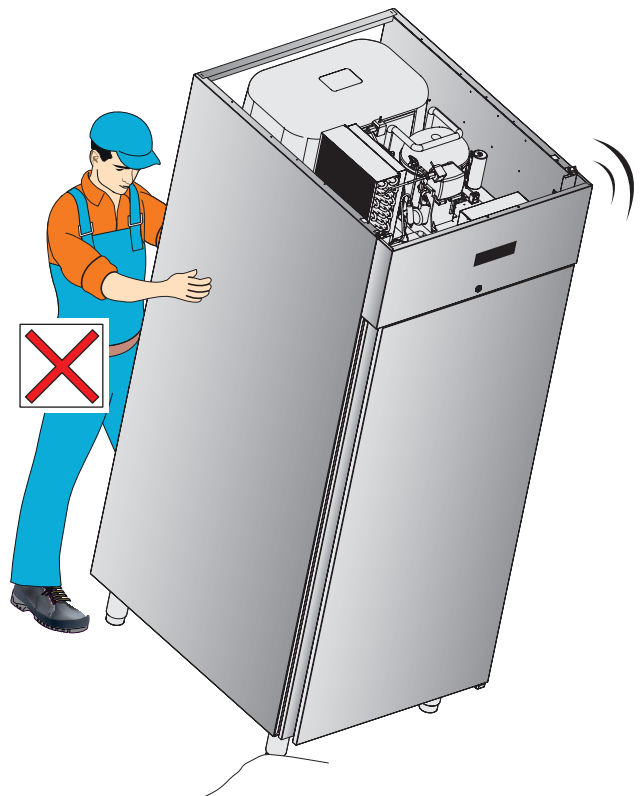

## 3.1. CONTRÔLE DE L'APPAREIL

- ▶ Après le déballage, vérifier l'état de l'appareil et l'absence de dommages provoqués par le transport. En cas de dommages ou d'anomalies, il ne faut pas procéder à l'installation mais signaler le plus rapidement possible les faits au transporteur.

 **L'appareil ne pourra en aucun cas être rendu sans préavis et sans en avoir d'abord obtenu l'autorisation écrite.**

## 3.2. TRANSPORT VERS LE LOCAL D'INSTALLATION

Le transport et la manutention de l'appareil doivent se faire exclusivement :

- ▶ en possession de toutes les capacités physiques et **munis d'EPI** (équipements de protection individuelle comme les gants et les chaussures de sécurité) dans le respect total des normes en matière de prévention des accidents et des réglementations en vigueur ;  
**avec des engins conformes à la manutention** appropriés au poids et aux dimensions de l'appareil. Si l'on utilise des systèmes de levage (chariot à fourches ou transpalette), équilibrer correctement le poids.
- ▶ **en maintenant la position verticale**, pour éviter l'introduction en circulation de l'huile contenue dans le compresseur qui comporterait la rupture des vannes et des problèmes de démarrage du moteur électrique) ; si pour une quelconque raison cette opération s'impose, **attendre 24 heures après le positionnement** de l'appareil avant de le mettre en marche.
- ▶ Durant les déplacements, il ne faut pas pousser ni tirer l'appareil pour éviter qu'il ne se renverse et qu'il endommage des éléments (les pieds par exemple).

 **Le barycentre ne coïncide pas avec le centre géométrique de l'appareil, il faut donc faire attention à l'inclinaison durant les déplacements.**

 **Le fabricant décline toute responsabilité pour les inconvénients dus au transport effectué en conditions différentes de celles indiquées précédemment.**

 **Les appareils, quel que soit le modèle, NE sont PAS empilables, ni durant le transport ni pendant le stockage.**

## 3.1. CHECKING THE APPLIANCE

- ▶ After you have unpackaged the appliance, check its integrity and the absence of damage resulting from transport. Do not install the appliance if you notice damage or anomalies but immediately inform the courier about it.

 **A damaged appliance cannot be returned to the manufacturer without prior notice and written authorisation.**

## 3.2. TRANSPORTING THE APPLIANCE TO THE INSTALLATION ROOM

The appliance must be transported and handled only:

- ▶ by operators in full physical and mental capacity and **provided with PPE** (personal protection equipment, e.g. gloves and accident-prevention shoes) in compliance with the accident-prevention regulations and laws in force;  
**using suitable handling systems** based on the weight and overall dimensions of the appliance. Pay attention to balance the weight if you use lifting systems, such as forklift trucks or transpallets.
- ▶ **keep a vertical position** to prevent the oil in the compressor from circulating and thus breaking the valves and causing problems to the electric motor upon its activation); should this operation be necessary, **wait 24 hours after having positioned** the appliance before starting it.
- ▶ Do not push or drag the appliance to prevent it from overturning or damage some of its parts (e.g. the feet).

 **The centre of gravity does not match the geometric centre of the appliance. Please pay attention to the inclination of the appliance when moving it.**

 **The manufacturer will not be held responsible for inconvenience resulting from transport carried out under conditions other than those specified above.**

 **The equipment cannot be stacked during transport or storage, regardless of the model.**

5

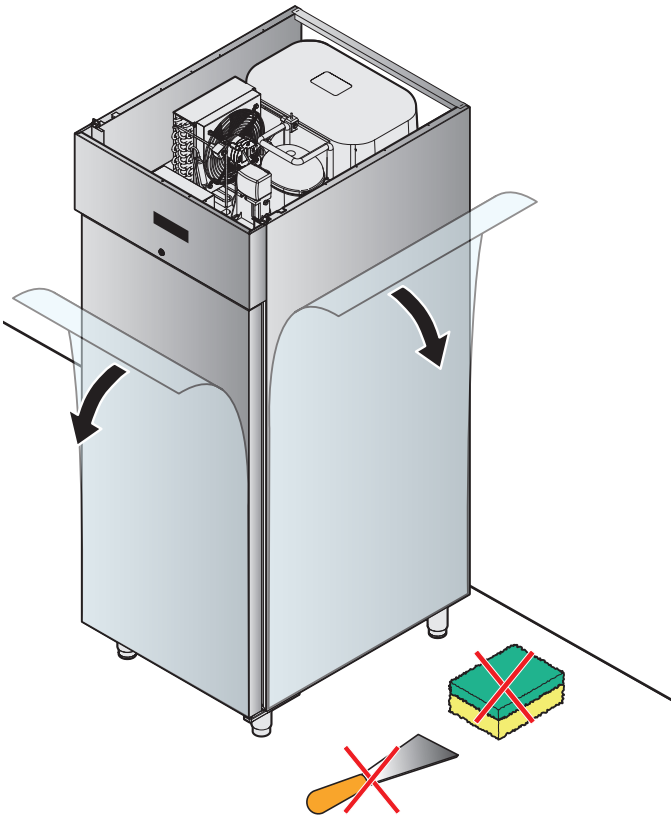

6

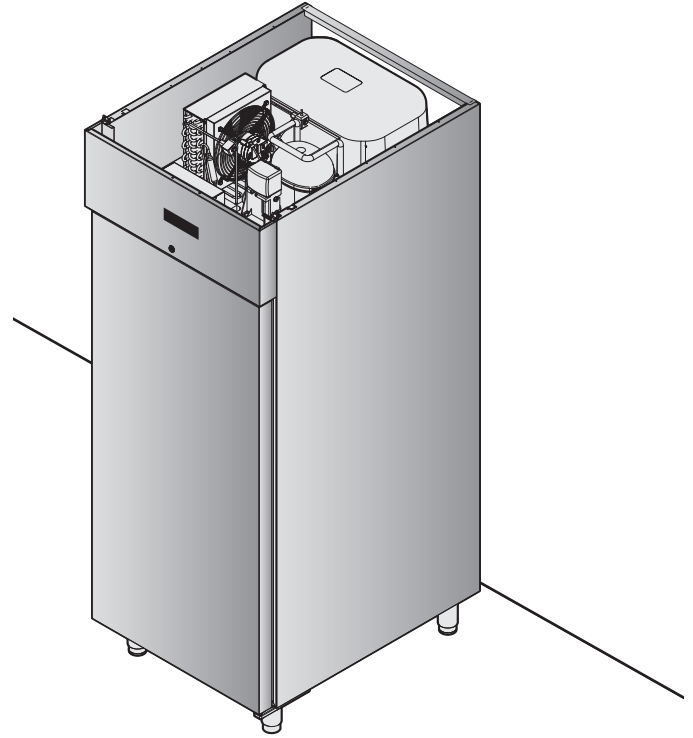
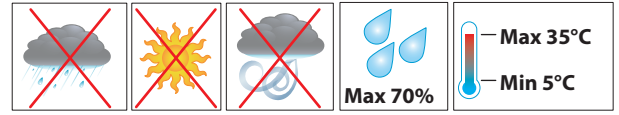

7

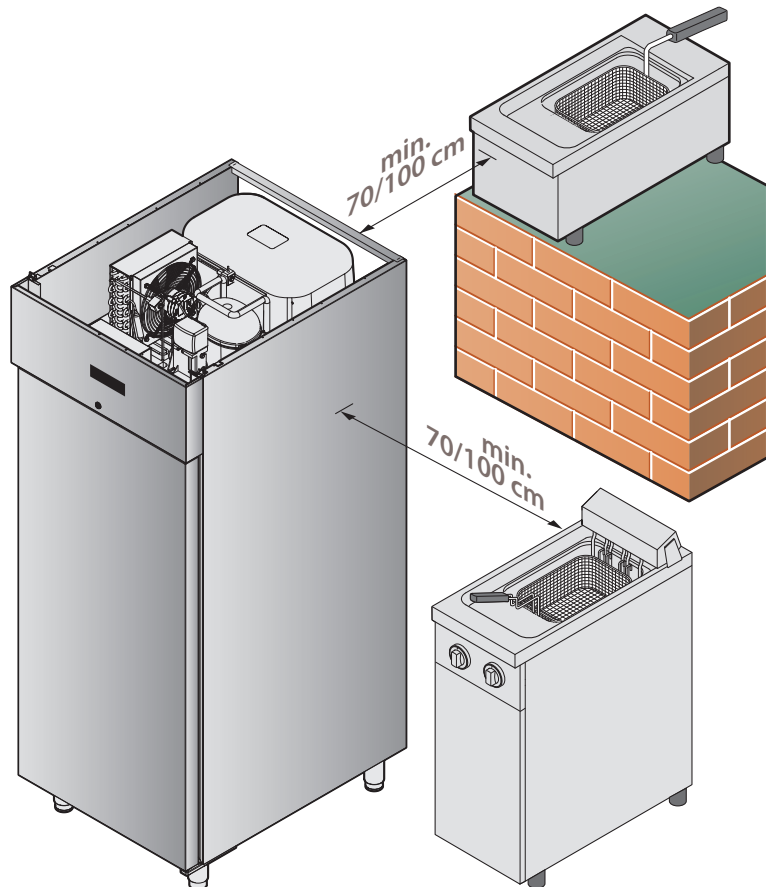
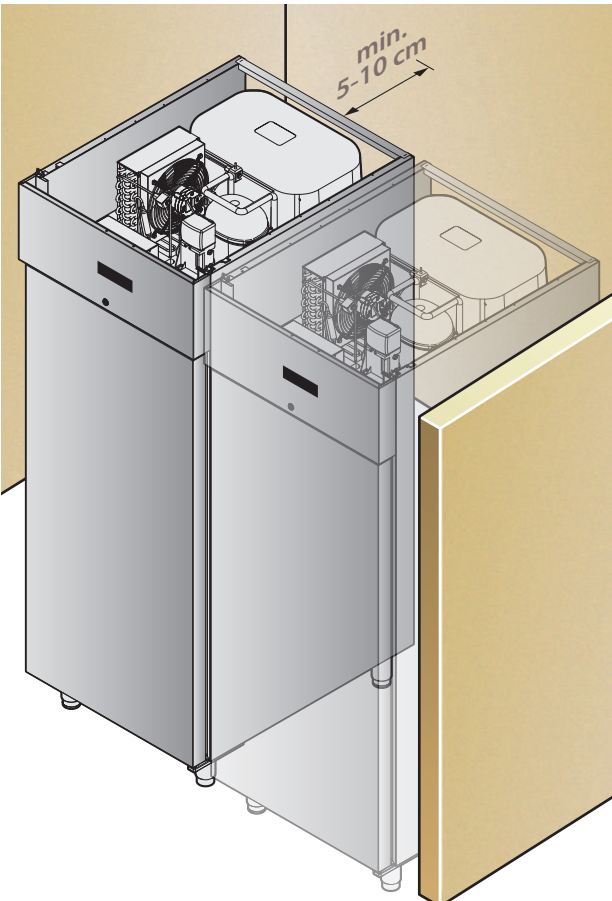

### 3.3. ENLÈVEMENT DE LA PELLICULE DE PROTECTION

- 5 ► Lorsque l'appareil est à proximité du site d'installation, retirer lentement les pellicules de protection : nettoyer les résidus de colle sans utiliser d'outils tranchants ou abrasifs qui pourraient endommager les surfaces ou des détergents abrasifs ou acides.

 **Les pellicules de protection, une fois enlevées, ne doivent pas être laissées à la portée des enfants et des animaux domestiques car elles peuvent être dangereuses. Jeter les pellicules selon les normes locales.**

### 3.4. MISE EN PLACE

#### 3.4.1. Caractéristiques du local d'installation

- 6 ► Le local accueillant l'appareil doit :
- avoir un sol régulier, **parfaitement nivelé** et en mesure de supporter le poids de l'appareil à pleine charge.
  - ne doit pas être exposé aux rayons du soleil directs ;
  - avoir un recyclage d'air correct et la possibilité d'être ventilé ;
  - répondre aux normes en vigueur en termes de sécurité sur le lieu de travail et sur les installations ;
  - ne pas contenir de matériaux ni de substances potentiellement explosives ;
  - être dédié uniquement au stockage des aliments ;
  - avoir la température et l'humidité relative comprises dans les limites indiquées dans le tableau suivant :

<b>A r m o i r e s avec...</b>	<b>température</b>	<b>hum. relative</b>
porte aveugle	comprise entre +15 °C et +40 °C	comprise entre 20 % et 40 %
portes en verre (série ENERGY)	non inférieure à +15 °C	non supérieure à 85 %
portes en verre (série ARTIC)	non inférieure à +25°C	non supérieure à 70 %

#### 3.4.2. Distances minimales

- 7 ► Installer l'appareil :
- de manière à pouvoir accéder aux branchements électriques et hydriques (si prévus) ;
  - en laissant un espace d'au moins **5 à 10 cm à l'arrière** de l'appareil ;
  - à une distance de **70 à 100 cm des appareils chauds** (comme les friteuses, les plaques de cuisson, etc.).

### 3.3. REMOVING THE PROTECTIVE FILM

- 5 ► When the appliance is near its installation site, slowly remove its protective films. Clean any glue residue using a suitable product. Do not use sharp or abrasive tools as these may damage the surface. Do not use abrasive detergents or acids.

 **Once removed, the protective films must be kept out of the reach of children and animals as they are potentially dangerous. Dispose of the films in compliance with local regulations.**

### 3.4. POSITIONING

#### 3.4.1. Characteristics of the installation room

- 6 ► The room where the equipment will be positioned must:
- have a smooth, **perfectly level floor**, which can withstand the weight of the appliance at full load.
  - not be exposed to direct sunlight;
  - have correct ventilation and the possibility to be ventilated;
  - comply with the laws in force regarding system safety and safety in the workplace;
  - not contain potentially explosive materials or substances;
  - be specifically intended for the storage of food;
  - have temperature and relative humidity ranging between certain limits (see table below):

<b>Cabinets with...</b>	<b>temperature</b>	<b>relative humidity</b>
blind door	ranging between +15°C and +40°C	ranging between 20% and 40%
glass doors (ENERGY range)	not lower than +15°C	not greater than 85%
glass doors (ARTIC range)	not lower than +25°C	not greater than 70%

#### 3.4.2. Minimum pitch

- 7 ► Install the appliance:
- so that all the water and electrical connections (if any) are accessible;
  - leaving a space of at least **5 to 10 cm at the back** of the appliance;
  - at a distance of **70-100 cm from hot appliances** (es. fryers, plates, etc.).

8

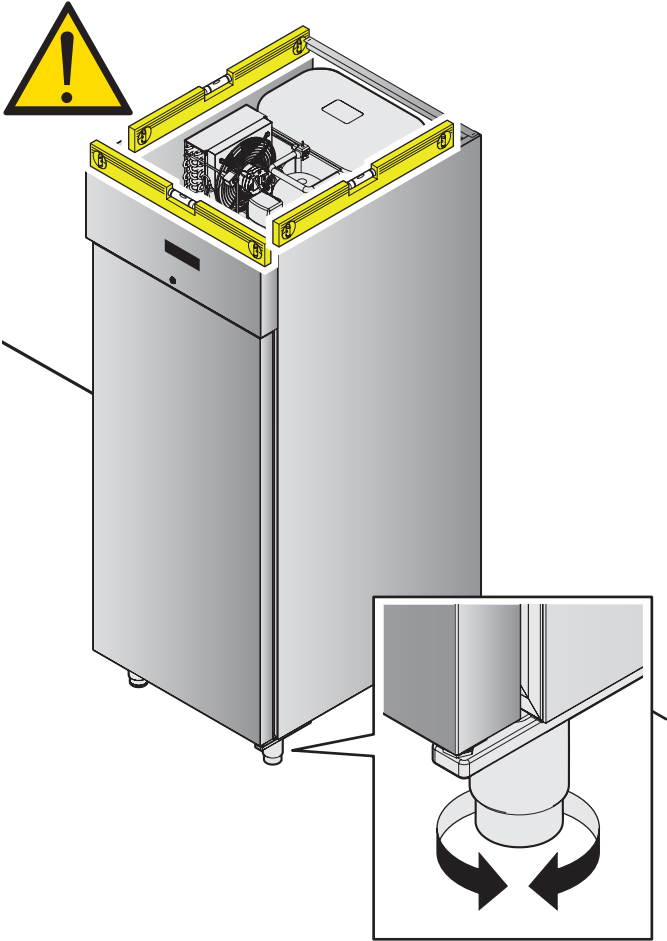

10

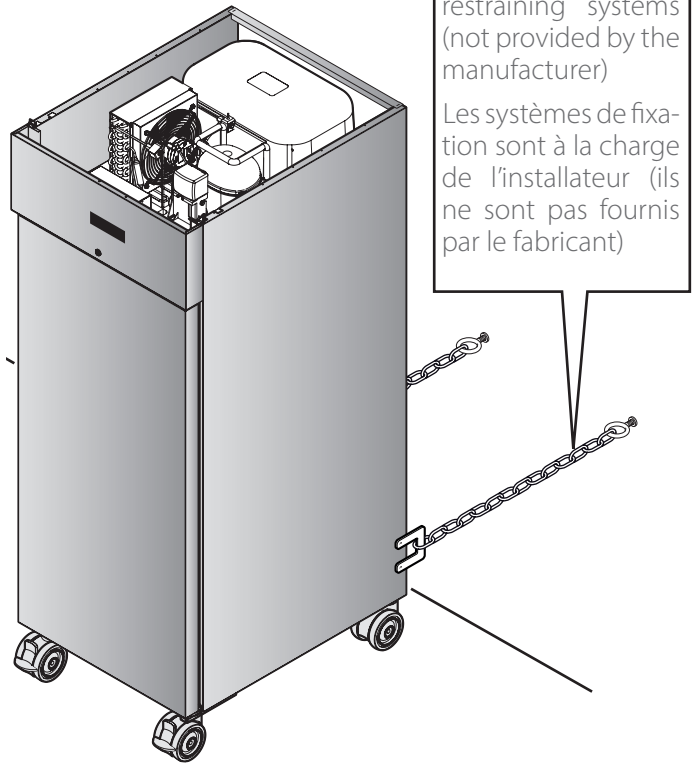

the installer is in charge of providing restraining systems (not provided by the manufacturer)  
 Les systèmes de fixation sont à la charge de l'installateur (ils ne sont pas fournis par le fabricant)

9

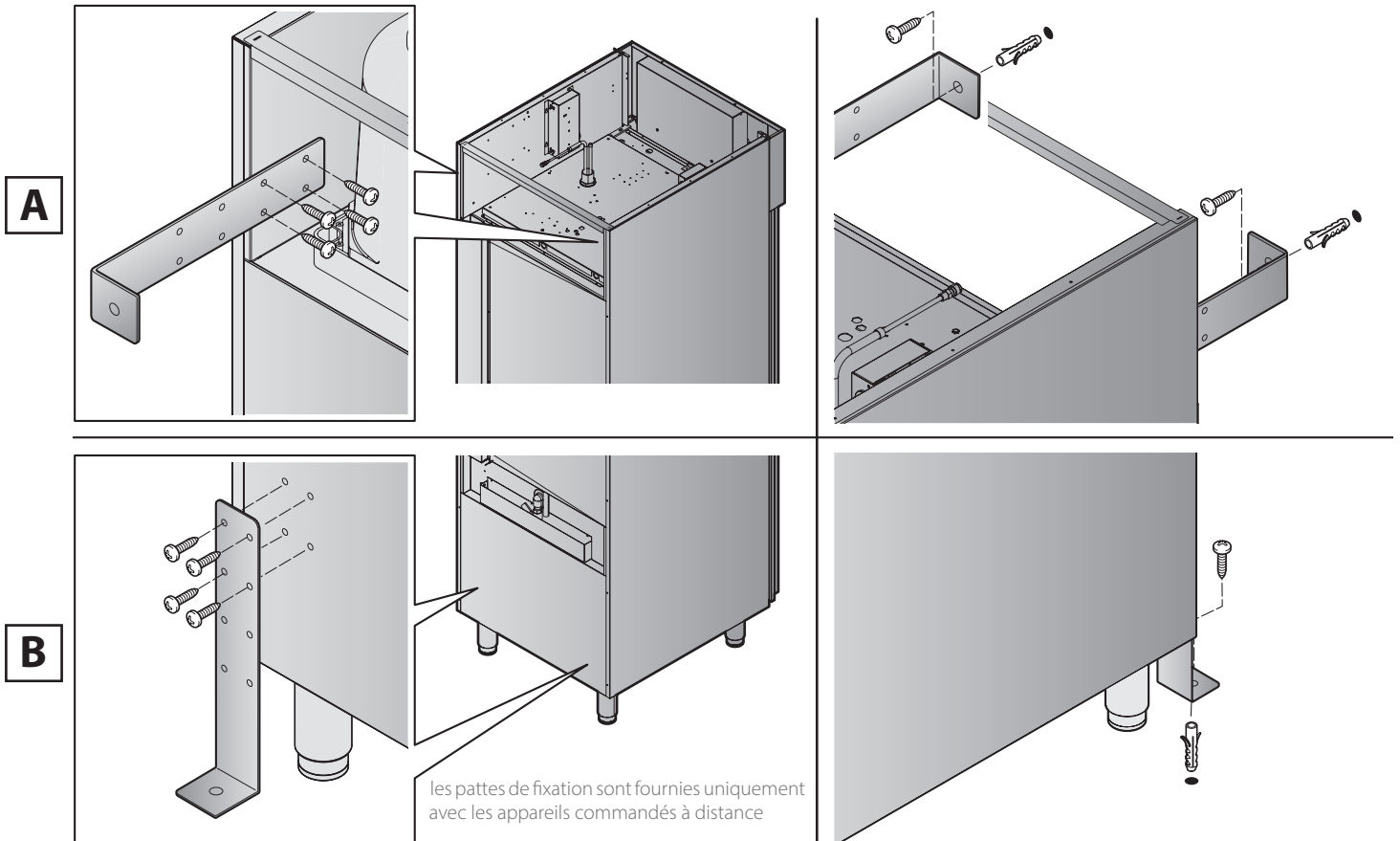

les pattes de fixation sont fournies uniquement avec les appareils commandés à distance  
 brackets provided only for remote appliances



L'appareil n'est pas encastrable. L'appareil ne doit pas être installé à proximité de matériaux ou de conteneurs de matières inflammables (mur de séparation, bouteille de gaz, etc.) à cause du risque d'incendie et d'explosion.



The appliance is not suitable for recessed installation. Do not install the appliance near flammable materials or containers of flammable materials (e.g. partitions, gas canisters, etc.) due to the risk of fire and explosion.

### 3.4.3. Positionnement et mise à niveau



Ces appareils doivent être posés uniquement au sol. Il ne faut pas introduire d'autres accessoires ni appareils au dessus ou en dessous. Il ne faut pas remplacer les pieds fournis par le fabricant avec d'autres types de pieds ou supports.



### 3.4.3. Positioning and levelling

These appliances must only be placed on the floor. Do not insert other accessories or appliances above or below them. Do not replace the feet supplied by the Manufacturer with other types of feet or supports.

8 ► L'appareil doit être posé au sol et être **parfaitement nivelé** en tournant les pieds d'appui ; toute autre solution d'installation doit être négociée et approuvée par le fabricant.

8 ► The appliance must be placed on the floor and be **perfectly levelled** rotating the supporting feet. Any other solution must be agreed and approved by the manufacturer.



Si les appareils ne sont pas nivelés leur fonctionnement et l'écoulement de la condensation peuvent être compromis !



The equipment must be levelled not to compromise its operation and the condensation drain!

### 9 ► **Seulement pour les appareils à distance (sans groupe réfrigéré intégré)**

L'appareil doit être **fixé au mur** **A** ou **au sol** **B** pour éviter les risques de renversement accidentel. Pour la fixation, utiliser uniquement les pattes fournies ; le choix des vis et des chevilles appartient à l'installateur car il dépend du type de mur d'ancrage.

### 9 ► **Only for remote appliances (without built-in cooling unit)**

The appliance must be **secured to the wall** **A** or **floor** **B** to prevent it from accidentally overturning. Only use the supplied brackets to fasten the appliance to the wall. The installer is in charge of choosing the screws and anchor bolts based on the type of wall.

### 10 ► **Seulement pour les appareils avec groupe réfrigéré intégré**

Si requis en phase de commande, les appareils peuvent être fournis déjà équipées de roulettes, les seules approuvées et testées par le fabricant. Nous conseillons, dans ce cas, de bloquer l'appareil (avec une chaîne par exemple, fournie séparément) pour ne pas endommager les branchements en cas de déplacement excessif.

### 10 ► **Only for appliances with built-in cooling unit**

If requested upon placing the order, the appliance can be provided with wheels approved and tested by the manufacturer. In this case, we recommend restraining the movement of the appliance (for example with a chain - not supplied) not to damage the connections in case of excessive movement.



Nous recommandons de ne pas monter de roulettes différentes de celles montées sur les appareils. Dans le cas où il faille les remplacer (parce qu'elles sont endommagées), demander des pièces de rechange originales au fabricant.





We recommend not using wheels other than those already mounted on the appliance. In case you need to replace them because they are damaged, request original spare parts to the manufacturer.



## 3.5. BRANCHEMENT ÉLECTRIQUE

### 3.5.1. Consignes de sécurité

 Avant de procéder au branchement électrique, lire attentivement les consignes de sécurité des premières pages de ce manuel et comparer toujours les données de l'installation avec celles indiquées sur la plaque d'identification.

 Le branchement au réseau d'alimentation électrique doit être conforme aux normes en vigueur dans le pays d'installation de l'appareil et doit être effectué par un personnel qualifié et autorisé par le fabricant : le non-respect de ces normes peut provoquer des dommages et des lésions, annule la garantie et dégage le fabricant de toute responsabilité.

 L'appareil doit être branché directement et exclusivement au réseau électrique et doit être équipé en amont d'un interrupteur facile d'accès et installé selon les normes en vigueur dans le pays d'installation de l'appareil. Cet interrupteur doit être dédié exclusivement à l'appareil et doit être séparé des contacts omnipolaires pour garantir la déconnexion complète sous la catégorie de surtension III. UNE mise à la terre correcte est obligatoire avec un seul câble sans joint ni interruption, même par l'interrupteur de protection.

 Chaque appareil doit être inclus dans un **système équipotentiel** avec un bornier portant le symbole . Ce bornier permet de brancher un câble de terre conformément aux indications des normes en vigueur. L'efficacité du système équipotentiel doit être conforme aux spécifications de la norme en vigueur.

 Quand l'appareil est en marche, la valeur de la tension d'alimentation ne doit pas différer de +/-10 % de la valeur indiquée sur la plaque d'identification



## 3.5. ELECTRICAL CONNECTION

### 3.5.1. Safety precautions

 Before proceeding with the electrical connection, read the safety warnings at the beginning of this manual carefully, and always compare the system data with those shown on the rating plate.

 The connection to the power supply must comply with the regulations in force in the country where the appliance is installed, and it must be carried out by qualified technicians, authorised by the manufacturer. Failure to comply with these regulations may cause damage and injury, invalidates the warranty and relieves the manufacturer of all liability.

 The appliance must be connected directly and exclusively to the power supply and must be fitted with an easily accessible switch, installed in the system in compliance with the regulations in force in the country where the appliance is installed. This switch must be specific for the appliance and have a contact separation in all poles so as to guarantee complete disconnection under overvoltage category III. It is mandatory to have a proper earth connection using one cable without junctions or be cut off by the protective switch for any reason.

 Every appliance must be included in an **equipotential system** using the terminal marked with the symbol . This terminal allows you to connect an earth cable according to the legal regulations in force. Check the effectiveness of the equipotential system, according to the regulations in force.

 When the appliance is operating, the supply voltage should be within +/-10% of the value displayed on the rating plate

### 3.5.2. Branchement au réseau électrique

L'appareil sort de l'usine avec le câble d'alimentation et la fiche schuko déjà montée.

- 11 ►** Brancher l'appareil à une prise équipée (en amont) d'un interrupteur dédié, facile d'accès et installé selon les normes en vigueur dans le pays d'installation de l'appareil. Il ne faut pas utiliser d'adaptateurs, de multiprises ou de rallonges.

 Il est interdit de rallonger le câble.

 Il ne faut pas enrouler le câble sur lui-même s'il est trop long et faire attention qu'il ne soit pas plié, écrasé ou qu'il gêne le passage.

 Le remplacement du câble électrique de connexion doit être effectué uniquement par technicien qualifié et autorisé.

Le câble peut être remplacé uniquement avec un autre possédant les mêmes caractéristiques. Le câble de mise à la terre doit toujours être de couleur jaune/vert et plus long d'environ 3 mm par rapport aux autres.

### 3.5.2. Connecting the appliance to the power supply

The appliance leaves the factory with a power cord and a Schüko plug already mounted.

- 11 ►** Connect to a socket upstream the dedicated switch, which must be easily accessible and installed in the system in compliance with the regulations in force in the country where the appliance is installed. Do not use adapters, multiple sockets or extensions.

 The cord cannot be extended in any way.

 Do not wind up the cord on itself if it is too long and make sure it is not pinched, crushed, or is obstructing the passage of people.

 The power cord must only be replaced by a qualified and authorised technician. The cord must only be replaced with one having the same characteristics. The earth cable must always be yellow/green and 3 mm longer than the other cables.

11

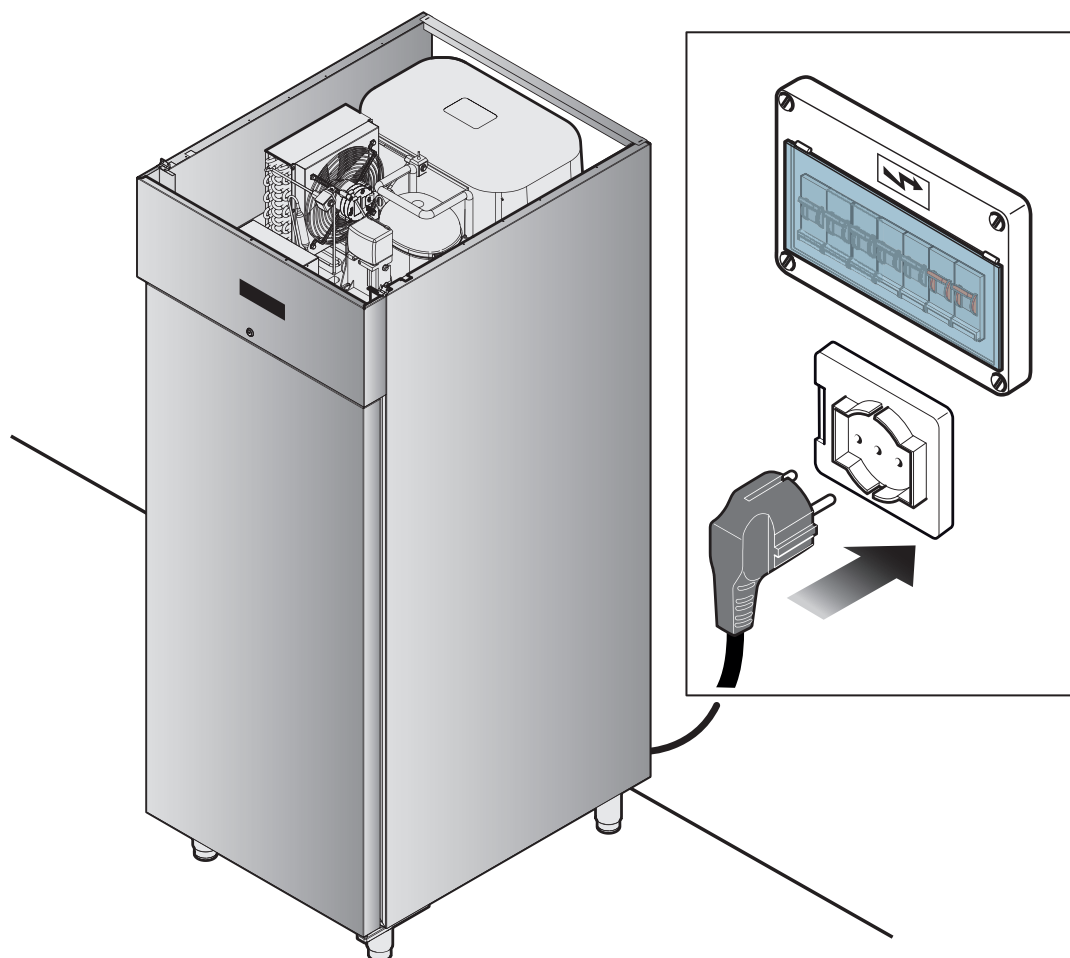

## 3.6. RACCORDEMENTS HYDRIQUES

### 3.6.1. Évacuation de la condensation

L'appareil sort généralement de l'usine sans évacuation, le fond de la cellule n'est pas troué, si demandé en phase de commande, il est possible de prévoir, dans la partie inférieure, l'installation d'un siphon à relier un tube d'évacuation.

- 12 ►** L'évacuation doit :
- monter le siphon fourni ;
  - avoir une longueur comprise entre 0,5 et 3 mètres ;
  - ne pas avoir d'étranglement ni de rétrécissement ;
  - avoir une inclinaison minimale de 5 % ;
  - avoir une distance d'au moins 25 mm de la zone d'évacuation (ex. grille). le respect de cette norme garantit que les bactéries potentiellement dangereuses NE parviennent PAS à remonter le tuyau d'évacuation et à contaminer les plats.
  - avoir un diamètre inférieur à celui du raccord d'évacuation (ø32 mm).

 La vidange doit impérativement être placée en dehors du périmètre de l'appareil.

## 3.6. WATER CONNECTIONS

### 3.6.1. Water drain

Generally, the appliance leaves the factory without a drain, meaning with the bottom of the cell not perforated. It can be prepared on the lower part in order to install a syphon to be connected to a drain pipe upon request when placing the order.

- 12 ►** The drain must:
- mount the provided syphon;
  - have a length ranging between 0.5 and 3 metres;
  - be free from bottlenecks or shrinkage;
  - have a minimum slope of 5%;
  - be at least 25 mm away from the evacuation area (e.g. grate). Compliance with this regulation ensures that potentially dangerous bacteria CANNOT go up the drain pipe and contaminate the food.
  - have a diameter that is not less than the drain attachment (ø32 mm).

 The drain must be placed outside the appliance perimeter.

12

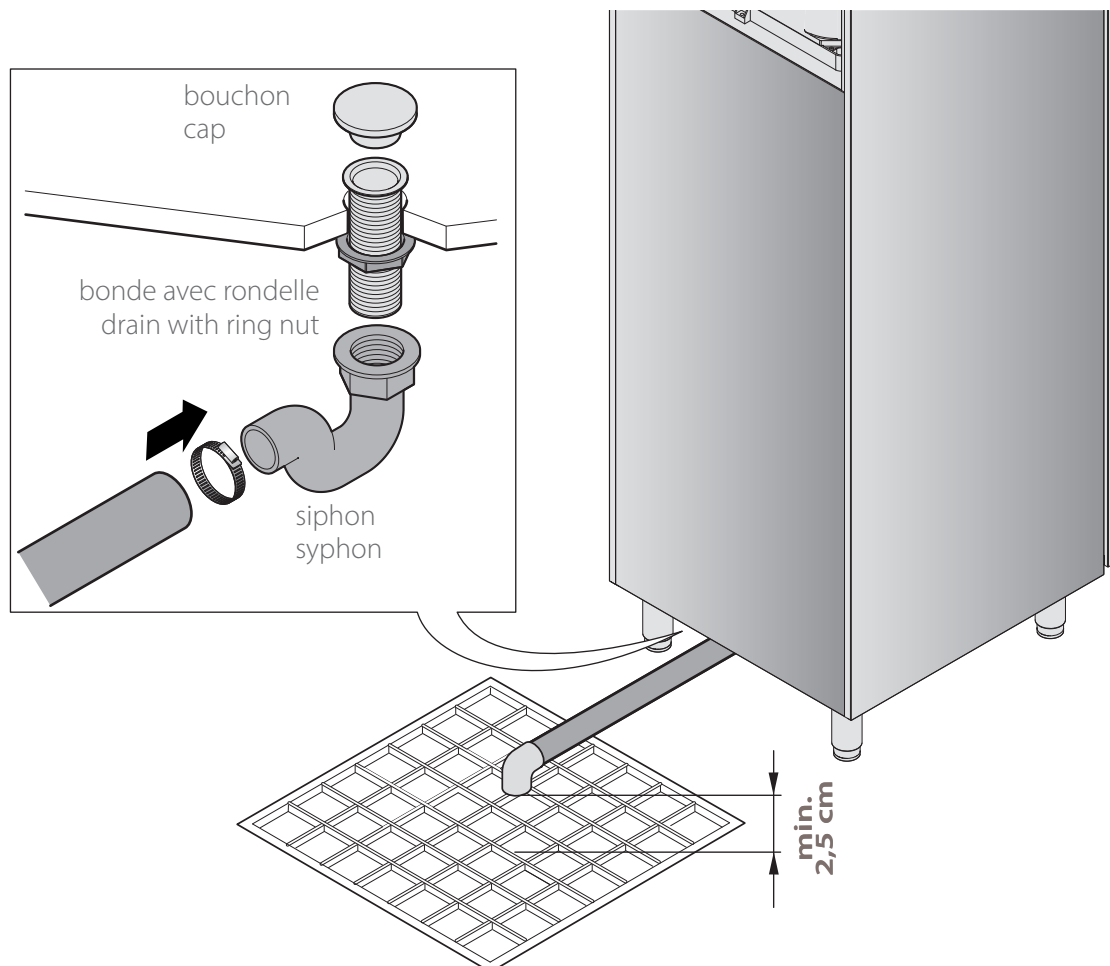

### 3.6.2. Récupération de l'eau de dégivrage

En cas d'humidité ambiante élevée, le dégivrage au gaz chaud ou avec la résistance peut ne pas suffire.

Pour résoudre ce problème, l'armoire réfrigérée peut être équipée (si demandé en phase de commande) d'un raccord coudé et d'un tuyau pour évacuer l'eau de dégivrage vers une évacuation.

Si la longueur du tuyau fourni n'est pas suffisante, il est possible de le rallonger avec un raccord rapide de jonction ayant le même diamètre (fourni séparément).

### 3.6.2. Recovering defrosting water

In the presence of high environmental humidity, defrosting using hot gas or the resistor may not be sufficient.

Upon request when placing the order, the refrigerated cabinet can be equipped with an elbow fitting and a pipe to drain the defrosting water.

If the provided pipe is too short, you can extend it using a quick coupling having suitable diameter (not supplied).

13

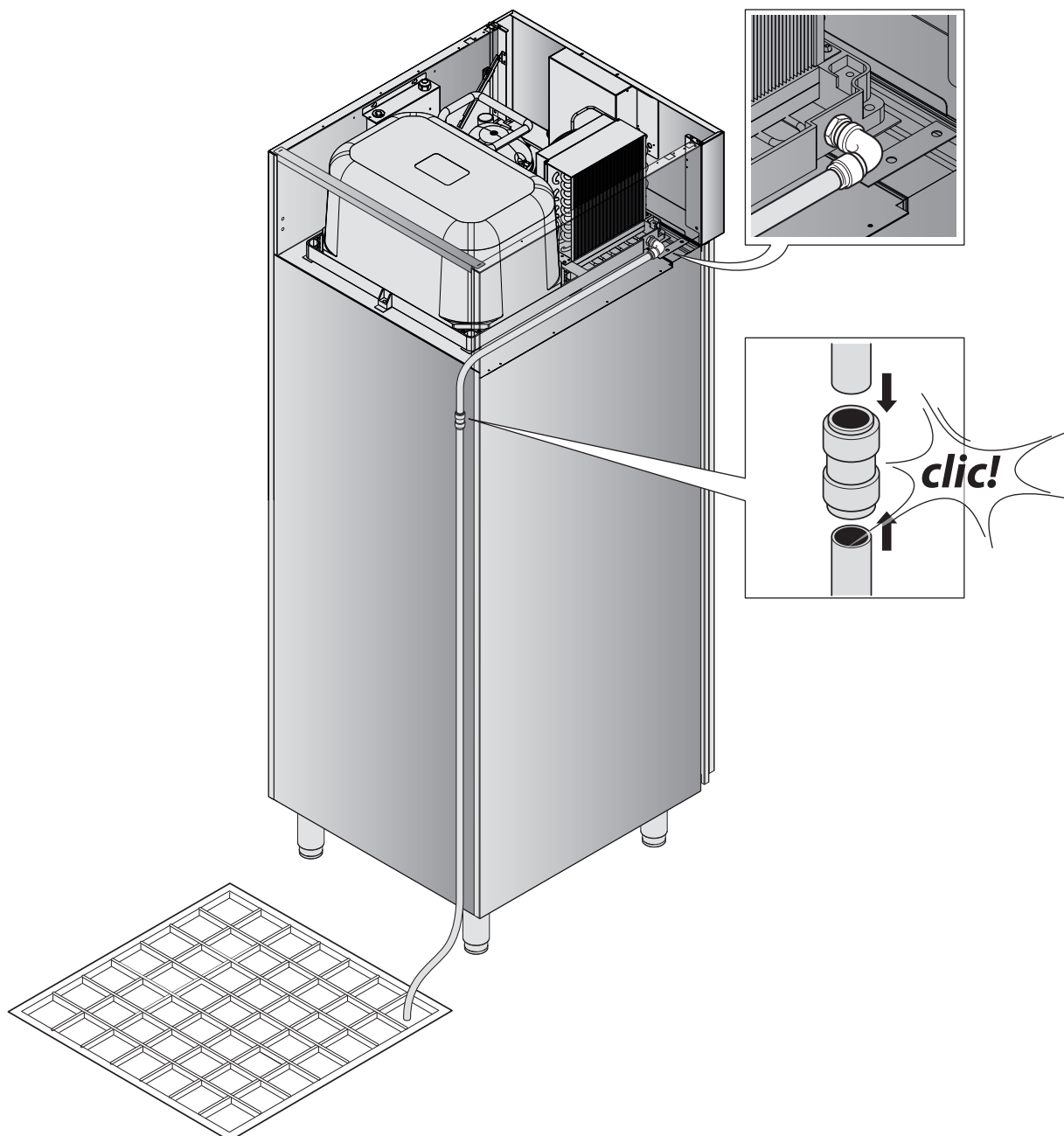

### 3.7. INVERSION DE LA PORTE

Si nécessaire, il est possible de tourner la porte pour changer le sens d'ouverture.

Description des opérations :

- 1 Soulever le panneau de commande** : en fonction du modèle, identifiable depuis le panneau de commande, l'opération est possible **A** en faisant levier avec un tournevis ou **B** en enlevant les 4 vis qui le retiennent.
- 2** Avec une pince, **enlever le gabarit** prédécoupé qui se trouve sur le panneau supérieur (en fonction des modèles, il peut avoir une forme différente de celle illustrée) ;
- 3** Utiliser le gabarit enlevé pour **fermer le trou de l'autre côté**. Pour le bloquer, nous conseillons d'utiliser du ruban toilé positionné à l'intérieur du panneau.
- 4 5 Démontez les charnières inférieures et supérieures** en faisant attention de bien retenir la porte pour éviter qu'elle ne tombe. **Enlever aussi le cache inférieur et la charnière pivot supérieure.**

### 3.7. HOW TO REVERSE THE DOOR

When needed, you can rotate the door so as to change the way the door opens.

Follow these steps:

- 1 Lift the control panel**: depending on the model (see the control panel), you can **A** lift it with the help of a screwdriver or **B** by removing the 4 screws that secure it.
- 2** remove the **pre-cut template** on the upper panel (it may have different shapes compared to the one in the figure, depending on the model);
- 3** use the removed template to **close the hole on the other side**. To keep it in position, we recommend using fabric adhesive tape inside the panel.
- 4 5 remove the upper and lower hinges** holding the door to prevent it from falling. **Remove also the lower cap and the upper pivot hinge.**

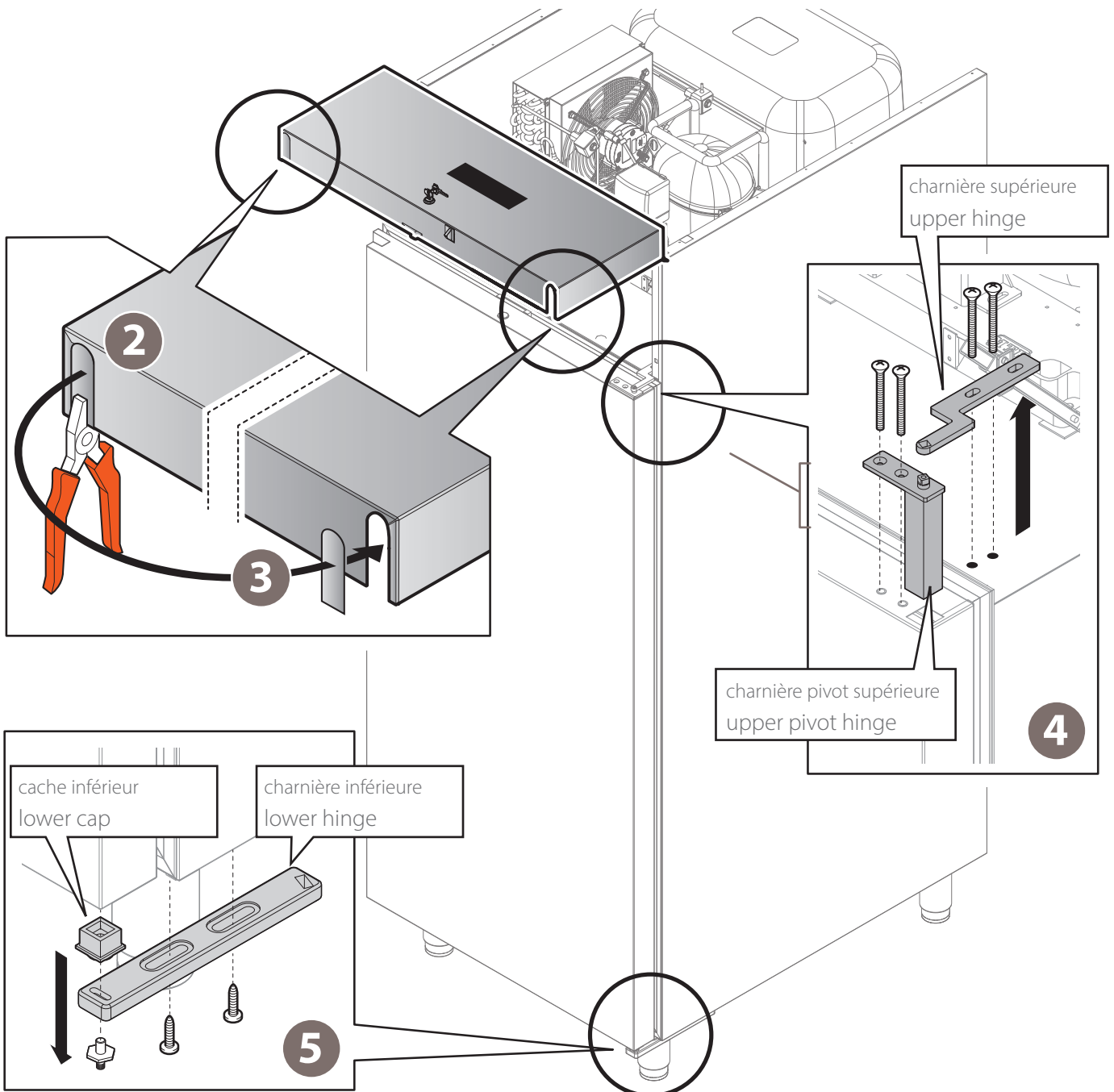
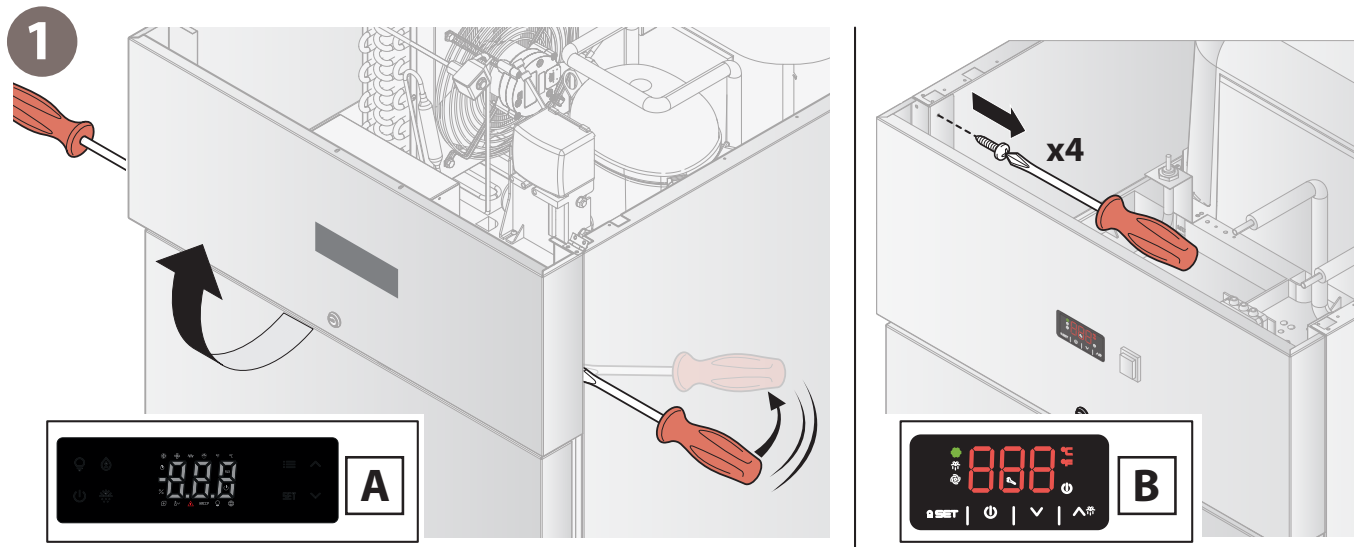

**6** **Enlever la patte** de fixation de la serrure ;

**7** **retourner sens dessus dessous la porte** avec prudence, en faisant attention de ne pas la cabosser ou la rayer ;

**8** **remonter la patte** de fixation de la serrure ;

**9** **10** **remonter les charnières inférieures et supérieures** ;

**11** **précharger le ressort pivot** en lui faisant accomplir avec la patte supérieure un arc de 180 ° comme indiqué par la flèche ;

**12** **13** **remonter la porte inversée**, contrôler le fonctionnement du ressort et serrer toutes les vis.  
Fermer ou réinstaller le panneau supérieur du tableau électrique.

**6** **remove the** locking bracket;

**7** **turn the door upside-down** paying attention not to bruise it or scratch it;

**8** **remount the** locking bracket;

**9** **10** **remount the lower and upper hinges**;

**11** **pre-charge the pivot spring** making it rotate by 180° using the upper bracket, as indicated by the arrow;

**12** **13** **install the reversed door**, checking the correct operation of the spring and tightening all the screws.  
Close or reinstall the upper panel of the electrical panel.

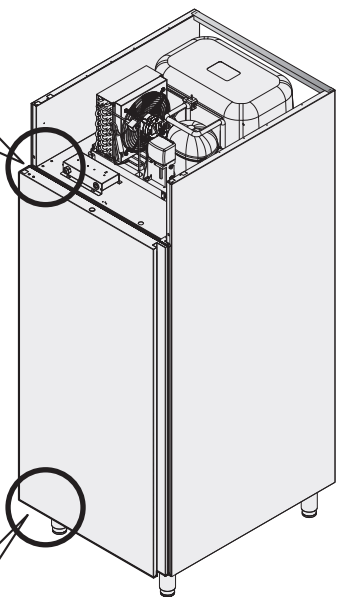
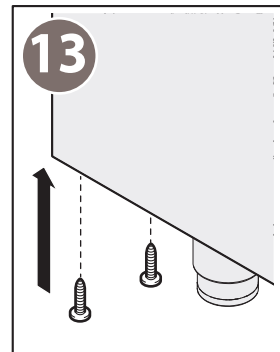
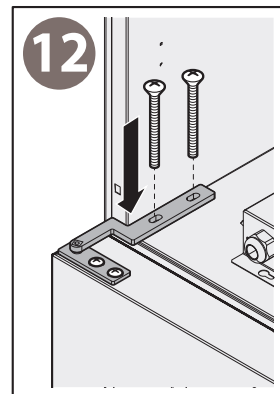
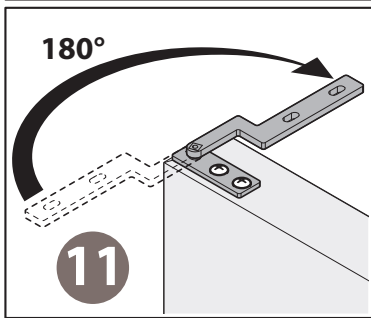
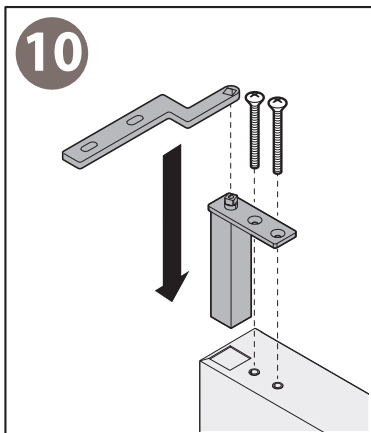
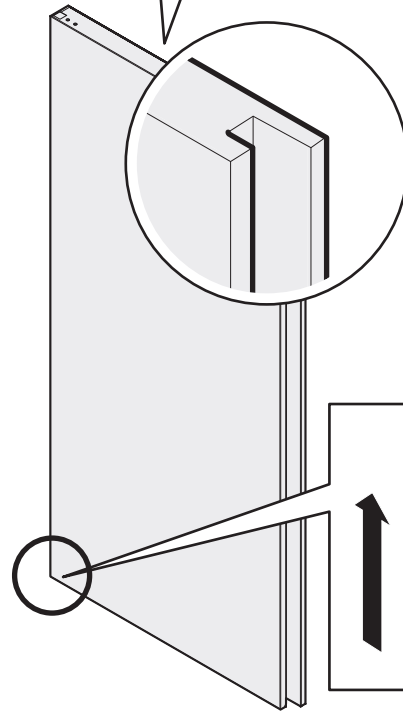
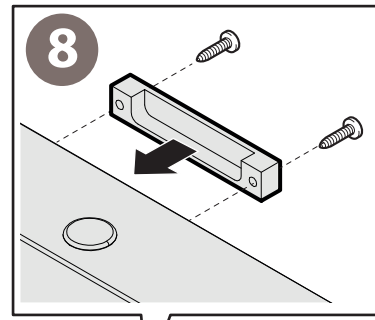
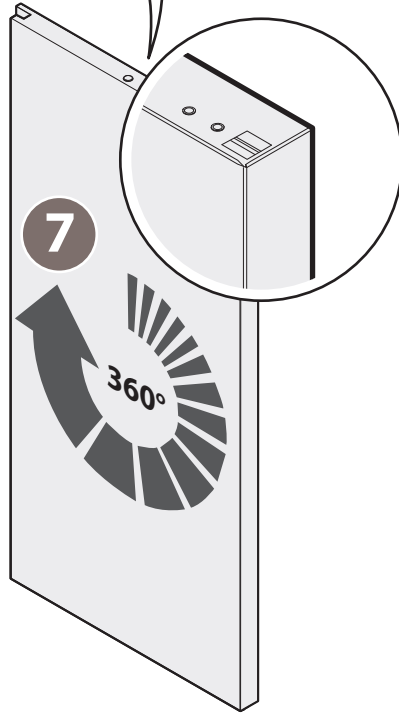
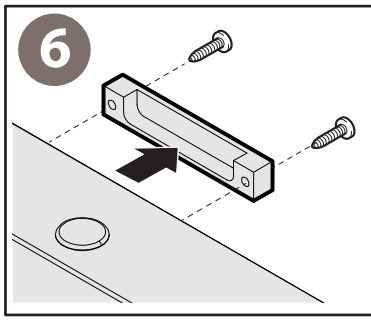

### 3.8. LECTURE DE LA PLAQUE D'IDENTIFICATION

15 ► La plaque signalétique est située à l'arrière de l'appareil et fournit des informations techniques importantes : elles sont essentielles en cas de demande d'intervention pour la maintenance ou la réparation de l'appareil : il est donc recommandé de ne pas l'enlever, l'endommager ou la modifier.

### 3.8. READING THE RATING PLATE

15 ► The rating plate is placed on the right side of the appliance and provides important technical information. This information is essential for maintenance or repair purposes. For this reason, do not remove, damage or modify it.

15

données du fabricant  
manufacturer data

numéro de série  
serial number

modèle  
model

code  
code

alimentation  
power supply

dégivrage  
defrosting

réfrigérant  
cooling gas

classe climatique  
climatic class

gaz isolant  
insulating gas

numéro de confirmation de la commande  
order confirmation number

DATI COSTRUTTORE		MADE IN ITALY	CE
MOD. ....			
CODICE CODE	MATR. S/N		
ALIMENTAZIONE RATED VOLTAGE	(V)	(Hz)	(W) (A)
SBRINAMENTO (W) DEFROSTING			
REFRIGERANTE COOLING GAS	MASSA (Kg) QUANTITY		
CLASSE CLIMATICA CLIMATIC CLASS			Max Pressure Gas
GAS ISOLAMENTO FOAMING GAS	HFO-1234ze / CO2 / 245fa		60
ORDINE CONFIRM NR.	ANNO YEAR		

masse gaz  
gas mass

pression maximale du gaz  
maximum gas pressure

année de fabrication  
year of manufacture

### 3.9. ESSAI

Après avoir installé l'appareil, vérifier et cocher tous les points du tableau : ceci confirmera que l'installation a été complétée et effectuée correctement.

Mettre l'appareil en marche en suivant les instructions de la section « Utilisation » de ce manuel et effectuer des tests.

 Durant les premières utilisations l'appareil, à cause de l'évaporation de l'humidité des matériaux d'isolation, pourrait produire des odeurs désagréables qui disparaîtront progressivement aux prochains cycles de fonctionnement.

 Si des alarmes apparaissent, vérifier la typologie dans la section « Utilisation » : si elles ne peuvent être réarmées, contacter rapidement le fabricant et, en attendant la réparation, débrancher l'appareil de l'alimentation électrique.

 Pour toute information supplémentaire ou en cas de doutes sur l'installation, le fabricant est à votre disposition pour y répondre.

√	Contrôler que...
	la pellicule de protection a été enlevée des surfaces
	que tous les objets non conformes éventuellement présents dans l'enceinte de l'appareil ont été enlevés (notice, sachets en plastique, etc.).
	que la conformité des locaux d'installation a été contrôlée (recyclage de l'air correct, etc.)
	l'appareil est à niveau et parfaitement posé au sol
	que les distances minimales des murs ou des autres appareils ont été respectées
	l'appareil est branché directement au réseau électrique et équipé en amont d'un interrupteur facile d'accès, unique pour chaque appareil
	La tension du réseau est conforme aux données de la plaque d'identification
	le branchement électrique a été effectué selon les normes en vigueur dans le pays d'utilisation de l'appareil
	l'appareil est branché à un système équipotentiel
	l'appareil est conformément branché à une évacuation (si prévue)
	l'utilisateur possède toute la documentation et a été correctement instruit sur l'utilisation de l'appareil

### 3.9. INSPECTIONS

Once you have installed the appliance, check all the items in the table with a "√" to ensure you have installed the appliance correctly.

Start the appliance following the instructions provided in section "Use" and run a few browsing tests.

 When the appliance is used the first few times, it may produce an unpleasant smell due to the evaporation of the humidity. This smell will fade gradually with each subsequent operating cycle.

 If alarms appear, check what they mean in section "Use". If the problem persists, promptly inform the manufacturer and, while waiting for the appliance to be repaired, disconnect it from the power supply.

 Should you require further information or have any doubts or questions regarding installation, please feel free to contact the manufacturer.

√	make sure that:
	the protective film has been removed from the surfaces
	any non-conforming object has been removed from the appliance chamber (e.g. manuals, plastic bags).
	the suitability of the installation rooms have been checked (correct air ventilation, minimum/maximum temperature, etc.)
	the appliance is levelled and perfectly resting on the floor
	the minimum distance from the walls and any other appliance have been respected
	the appliance is connected directly to the power supply and has an easy-access single switch for each appliance
	the supply voltage matches the data on the rating plate
	the electrical connection has been carried out according to the standards in force in the country where the appliance is installed
	the appliance is connected to an equipotential system
	the appliance is appropriately connected to a drain (if any)
	the user holds all the documentation and has been correctly instructed regarding the use of the appliance

L'appareil fonctionne au propane R290 (sauf indication contraire sur la plaque signalétique), un hydrocarbure HC de haute pureté ayant un faible impact sur l'environnement et d'excellentes propriétés thermodynamiques.

#### **4.1. CARACTÉRISTIQUES DU GAZ :**

- Il n'endommage pas la couche d'ozone (ODP = 0).
- Potentiel de réchauffement global (GWP) = 3
- Point d'ébullition à 1,013 bars : -42°C
- Glide (glissement de température) (°C) : 0
- N. ONU : 1978
- Classement de sécurité : A3.
- Non toxique mais extrêmement inflammable.

#### **4.2. IDENTIFICATION DES RISQUES**

De longues expositions par inhalation peuvent provoquer des effets anesthésiques, des anomalies du rythme cardiaque et provoquer une mort brusque. Le produit pulvérisé ou sous forme d'éclaboussures peut provoquer des brûlures thermiques aux yeux ou à la peau.

Le gaz est hautement inflammable, il doit être conservé loin des sources de chaleur, des surfaces chaudes, des étincelles, des flammes nues ou d'autres sources d'allumage. Interdiction de fumer.

#### **4.3. PREMIERS SECOURS**

##### **4.3.1. Inhalation**

Endosser un scaphandre autonome, éloigner la victime de la zone d'exposition pour l'amener dans un endroit chaud et la coucher. Si nécessaire, pratiquer la respiration artificielle, administrer de l'oxygène ou effectuer un massage cardiaque. Demander l'intervention immédiate d'un médecin.

##### **4.3.2. Contact avec la peau**

Faire dégeler avec de l'eau les zones touchées. Enlever les vêtements contaminés car ils pourraient coller la peau en cas de brûlures thermique et se laver immédiatement et abondamment à l'eau tiède. En cas d'irritation cutanée ou de formation de cloques, demander l'intervention d'un médecin.

##### **4.3.3. Contact avec les yeux**

Laver immédiatement à l'eau claire, en ouvrant bien les paupières, pendant au moins 15 minutes. Demander l'intervention d'un médecin.

##### **4.3.4. En cas d'ingestion**

**Ne pas induire le vomissement !** Si la victime est consciente, lui faire rincer la bouche avec de l'eau et lui faire boire 200 à 300 ml. Demander l'intervention immédiate d'un médecin.

These appliance run with R290 propane, a High Purity Hydrocarbon (HC) featuring low environmental impact and excellent thermodynamic properties.

#### **4.1. GAS CHARACTERISTICS:**

- It does not damage the ozone layer (ODP = 0).
- Global warming potential (GWP) = 3
- Boiling point at 1,013 bar: -42 °C
- Glide (°C): 0
- UN number: 1978
- Safety classification: A3.
- Non-toxic but extremely flammable.

#### **4.2. HAZARD IDENTIFICATION**

Prolonged exposure by inhalation can cause anaesthetic effects, heart rhythm abnormalities, and sudden death. When sprayed, the product may cause frost burns to eyes or skin.

This gas is highly flammable. Keep it away from heat sources, hot surfaces, sparks, open flames or other ignition sources. Do not smoke.

#### **4.3. FIRST AID MEASURES**

##### **4.3.1. Inhalation**

Take the victim away from the contaminated area while wearing self-contained breathing apparatus. Keep the victim warm and lying down. If needed, apply artificial respiration, supply oxygen or perform CPR. Ask for the immediate intervention of a physician.

##### **4.3.2. Contact with skin**

Defrost the area using water. Remove contaminated clothing, as it may adhere to the skin in case of gel burns and immediately wash the victim with plenty of warm water. Call a physician in the presence of skin rash or blisters.

##### **4.3.3. Contact with eyes**

Immediately wash the eyes with clean water, keeping the eyelids open, for 15 minutes. Ask for the intervention of a physician.

##### **4.3.4. Ingestion**

**Do not induce vomiting!** If the victim is conscious, rinse their mouth with water and make them drink 200 or 300 ml of water. Ask for the immediate intervention of a physician.

#### 4.4. MESURES DE LUTTE CONTRE L'INCENDIE

Hautelement inflammable La décomposition thermique incomplète provoque l'émission de vapeurs très toxiques et corrosives de monoxyde de carbone. En cas d'incendie, utiliser un scaphandre autonome et des vêtements de protection adéquats.

##### 4.4.1. Moyens d'extinction

Eau pulvérisée ou poudre sèche.

Il NE faut PAS utiliser des jets d'eau ou du dioxyde de carbone pour éteindre l'incendie.

#### 4.5. MESURES EN CAS DE DISPERSION ACCIDENTELLE

En cas de dispersion accidentelle, il ne faut pas tenter de l'arrêter, mais il faut aérer et évacuer immédiatement la zone en suivant le plan de sécurité local.

Il faut savoir que le gaz est hautelement inflammable.

#### CONSIDÉRATIONS SUR L'ÉLIMINATION

Récupérer et recycler le produit : dans l'impossibilité, l'élimination doit avoir lieu dans un centre équipé et autorisé.

#### 4.4. FIRE-FIGHTING MEASURES

Highly flammable. Incomplete thermal decomposition causes the emission of extremely toxic and corrosive vapours (carbon monoxide). In case of fire, wear a self contained breathing apparatus and suitable protective clothing.

##### 4.4.1. Fire extinguishing equipment

Sprayed water or dry powder.

Do not use water jets or carbon dioxide to extinguish fire.

#### 4.5. WHAT TO DO IN CASE OF ACCIDENTAL LEAKAGE

Do not try to stop the leakage but ventilate the area and evacuate from it following the safety plan.

Keep in mind that this gas is highly flammable.

#### INFORMATION ON DISPOSAL

Recover and recycle the product. If this is not possible, its destruction must take place at an authorised, suitably equipped site.

# UTILISATION

Section dédiée aux opérateurs

# USE

Section reserved to users



- 
- p. 37** Quelques notions  
Basics
  - p. 40** Utilisation du tableau de commande ENERGY  
How to use the ENERGY control panel
  - p. 56** Utilisation du panneau de commande ARTIC/FROSTY/COMPATTO  
How to use the ARTIC/FROSTY/COMPATTO control panel
  - p. 71** Troubleshooting et configuration des paramètres  
Troubleshooting

## 1.1. CONNAÎTRE L'APPAREIL

 Avant d'utiliser l'appareil, lire attentivement les consignes de sécurité des premières pages de ce manuel.

Cet appareil fait partie d'une gamme de machines de haut niveau dédiée à la conservation des produits de pâtisserie ou de gastronomie en fonction du modèle acheté.

Ces machines servent à **maintenir la température** des aliments :

- à des **températures positives** (TN) environ +2 °C pour les aliments frais.
- à des **températures négatives** (TN) environ -20°C pour les aliments surgelés.

Pour stocker les aliments, avant de les placer dans l'appareil, ils doivent être traités dans des cellules de refroidissement / de congélation rapides.

## 1.1. KNOWING THE APPLIANCE

 Before using the appliance, carefully read the safety warnings at the beginning of this manual.

This appliance is part of the range of state-of-the-art machinery intended for storing pastry or gastronomy products, depending on the model.

These appliances **keep the temperature** of food constant:

- at **positive temperatures** (TN) at about +2°C for fresh food
- at **negative temperatures** (BT) at about -20°C for frozen food.

Food to be stored at negative temperatures must be blast-chilled first using a shock freezer.



Utilisation du panneau ENERGY ► **page 40**  
Use of the ENERGY control panel ► **page 40**



Utilisation du panneau ARTIC/FROSTY/COMPATTO ► **page 56**  
Use of the ARTIC/FROSTY/COMPATTO control panel ► **page 56**

## 1.2. CHARGER CORRECTEMENT L'APPAREIL

- 16 ► Les plats doivent être disposés, en une seule couche, dans des récipients découverts et adaptés au contact avec les aliments. Les récipients devront être disposés de façon homogène et uniforme à l'intérieur de la cellule pour permettre à l'air de circuler à l'intérieur de la cellule. Ne pas mettre d'aliments chauds dans l'appareil. Il ne faut pas dépasser le niveau maximal de charge indiqué sur l'étiquette. Éviter de dépasser la limite de charge prévue par la machine :
- maximum **20 kg** par étagère ;
  - maximum **35 kg** pour les étagères renforcées.

## 1.3. BLOCAGE DE LA PORTE

- 17 ► L'ouverture de la porte peut être bloquée avec serrure placée sur le tableau.

## 1.2. HOW TO LOAD THE APPLIANCE

- 16 ► Food must be placed on one layer in open food-grade containers. The containers must be evenly placed inside the cell to allow the air to circulate. Do not place hot food inside the appliance but wait for them to reach the room temperature. Do not store food above the indicated maximum load height. Do not exceed the appliance load limit:
- maximum **20 kg** per shelf;
  - maximum **35 kg** in the presence of a reinforced shelf.

## 1.3. LOCKING THE DOOR

- 17 ► The door can be locked using the lock on the dashboard.

16

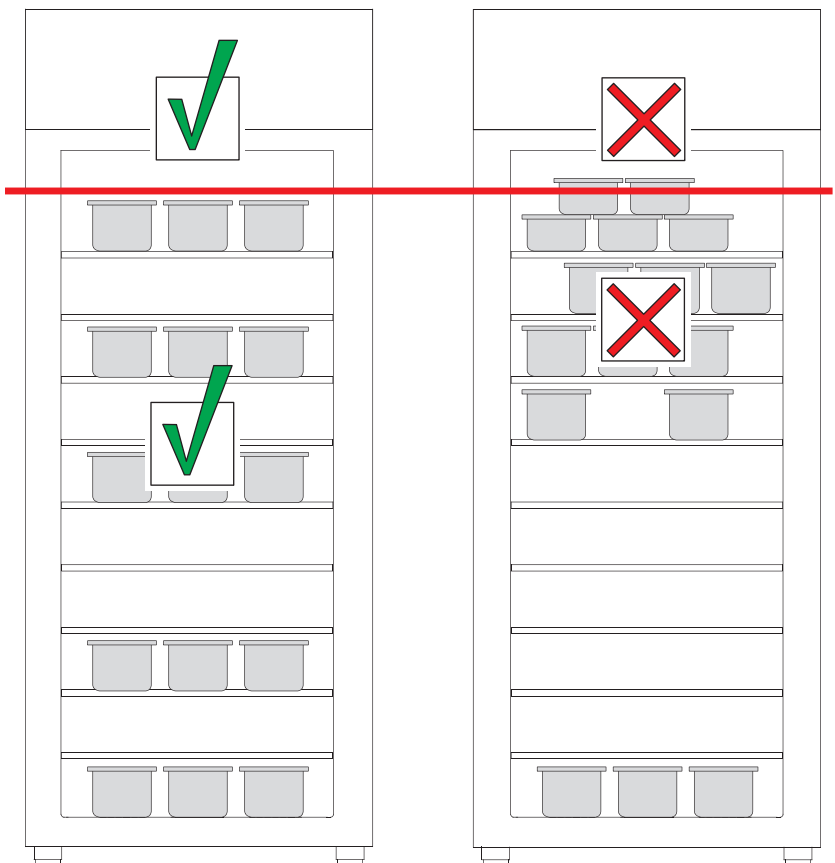

Il ne faut pas dépasser le niveau maximal de charge indiqué sur l'étiquette.

Do not store food above the indicated maximum load height.



17

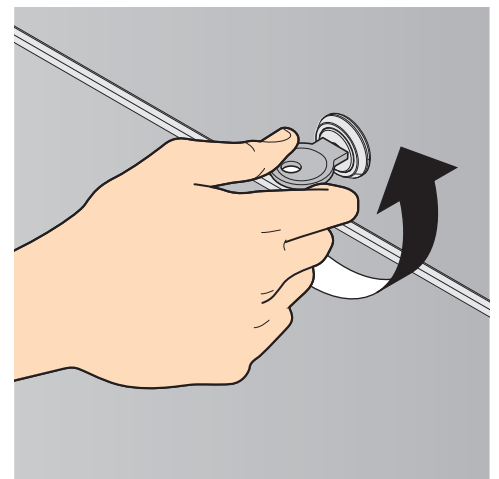



# Utilisation du tableau de commande ENERGY

## How to use the ENERGY control panel















# 2



	ALLUMÉ	ÉTEINT	CLIGNOTANT
☼	compresseur allumé	compresseur éteint	protection compresseur active
🌀	ventilateurs d'évaporateur allumés	ventilateurs d'évaporateur éteints	arrêt ventilateurs d'évaporateur actif
⚡	chauffage actif	chauffage non actif	antibuée allumé ou résistances porte allumées
☼	dégivrage ou pré-égouttage actif	dégivrage ou pré-égouttage non actif	- retard dégivrage actif - égouttage-actif
°F	affichage de la température en degrés Fahrenheit	-	réglage du point de consigne en cours
°C	affichage de la température en degrés Celsius	-	réglage du point de consigne en cours
🕒	horloge active	horloge inactive	réglage date, heure et jour semaine en cours
<b>AUXILIAIRES</b>	Utilitaire auxiliaire 1 allumé	Utilitaire auxiliaire 1 et 2 éteints	Utilitaire auxiliaire 2 allumé
%	affichage du pourcentage fourni par la sortie analogique	-	- lent : fonctionnement pour faible humidité actif - rapide : fonctionnement pour humidité élevée actif
🔌	dispositif éteint	dispositif allumé	marche/arrêt de l'appareil en cours
⚡	économie d'énergie active	économie d'énergie non active	-
📉	refroidissement ou surchauffe actif	refroidissement ou surchauffe non actif	-
⚠️	alarme active	alarme inactive	demande d'entretien compresseur
HACCP	alarme HACCP en mémoire non affichée	pas d'alarme HACCP en mémoire ou pas d'alarme HACCP en mémoire non affichée	nouvelle alarme HACCP en mémoire
💡	lumière cellule allumée	lumière cellule éteinte	lumière cellule allumée par entrée numérique
🌐	connexion active avec l'application EVconnect ou avec le système de surveillance à distance EPoCA	aucune connexion active	-



Données techniques du panneau ► **Données techniques panneau ENERGY page 16**

	ON	OFF	FLASHING
	compressor on	compressor off	compressor protection active
	evaporator fans on	evaporator fans off	active evaporator fans stop
	heating active	heating not active	anti-fog on or door resistors on
	defrost or pre-drip active	defrost or pre-drip not active	- defrost delay active - drip active
	temperature display in degrees Fahrenheit	-	setting setpoint
	temperature display in degrees Celsius	-	setting setpoint
	clock active	clock not active	setting the date, time and day of the current week
<b>AUX</b>	auxiliary utility 1 on	auxiliary utility 1 and 2 off	auxiliary utility 2 on
	percentage display delivered by analogue output	-	- slow: low humidity operation active - fast: high humidity operation active
	device off	device on	turning the current device on/off
	energy saving active	energy saving not active	-
	overcooling or over-heating active	overcooling or over-heating not active	-
	alarm active	alarm not active	compressor maintenance request
<b>HACCP</b>	HACCP alarm in memory not displayed	no HACCP alarm in memory or no HACCP alarm in memory not displayed	new HACCP alarm in memory
	cell light on	cell light off	cell light on from digital input
	active connection with EVconnect app or with EPoCA remote monitoring system	no active connection	-



Technical data of the panel ► **Energy panel technical data on p. 16**

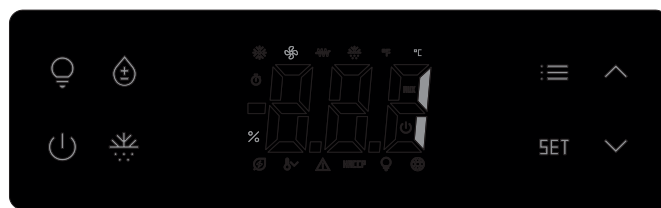

Panneau de commande allumé  
Control panel on



Panneau de commande en veille  
Control panel in stand-by mode



Panneau de commande éteint  
Control panel off

## 2.1. QUELQUES INFORMATIONS GÉNÉRALES

Le panneau de commande dispose d'un écran à 3 chiffres et 8 touches :

- Touche d'allumage de la lumière
- Touche de réglage humidité
- Touche fonctions supplémentaires
- Touche d'augmentation UP
- Touche de diminution DOWN
- Touche marche/arrêt ON/OFF
- Touche de dégivrage
- Touche paramètres

### 18 ►

Le panneau de commande peut être dans trois conditions différentes :

- **allumé** = le panneau de commande est alimenté et allumé. L'écran affichera la température de la cellule, sauf pendant le dégivrage, lorsqu'il affichera la température de la cellule avant le démarrage du dégivrage.
- **veille** = le panneau de commande est alimenté, mais éteint. Affiche uniquement la touche marche/arrêt ON/OFF.
- **éteint** = le panneau de commande n'est pas alimenté. L'écran est complètement éteint.

En cas de signal d'alarme ou d'erreur, le panneau émet un son, pour l'interrompre il suffit d'appuyer sur une quelconque touche.

## 2.1. SOME GENERAL INFORMATION

The control panel has a 3-digit, 8-key display:

- Light ON key
- Humidity setting key
- Additional functions key
- UP increase key
- DOWN decrease key
- ON/OFF key
- Defrost key
- Settings key

### 18 ►

The control panel can be in three different conditions:

- **on** = the control panel is powered on. The display will display the temperature of the cell, except during defrost, when it will display the temperature of the cell before the start of defrost.
- **stand-by** = the control panel is powered, but off. Only displays the ON/OFF key.
- **off** = the control panel is not powered. The display is completely off.

In the event of an alarm or error signal, the control panel emits a sound. To stop it simply press any key.

### 2.3. ALLUMER LE PANNEAU DE COMMANDE

Lorsque l'équipement est alimenté, le panneau de commande propose à nouveau l'état dans lequel il se trouvait lorsque l'alimentation a été déconnectée (par exemple, si l'instrument est allumé et qu'il y a une panne de courant, lorsque l'alimentation est rétablie, l'instrument reviendra à l'état « allumé »).

- 19 ►
- 1 Si le panneau de commande est en veille (seule la touche « ON/OFF » visible), pour l'allumer :
  - 2 Maintenez enfoncée la touche « ON/OFF » pendant 3 secondes.
  - 3 Lorsque le panneau de commande est allumé, il affiche les touches de navigation et la température détectée dans la cellule.

### 2.3. SWITCH ON THE CONTROL PANEL

When the equipment is powered on, the control panel re-proposes the condition in which it was when the power was disconnected (for example, if the instrument is switched on and a power failure occurs, when the power is restored the instrument will be repositioned in the "ON" condition).

- 19 ►
- 1 If the control panel is in standby (only the "ON/OFF" key is visible), to turn it on:
  - 2 Press and hold the "ON/OFF" key for 3 seconds.
  - 3 When the control panel is on, it shows the navigation keys and the temperature detected in the cell.

19



1

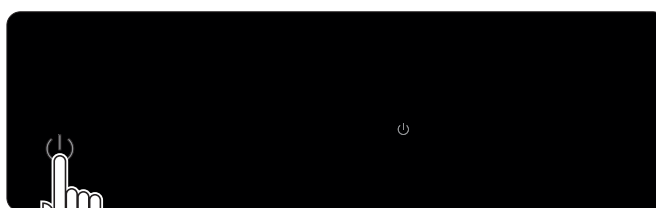

2

3 sec



3

### 2.2. METTRE EN VEILLE LE PANNEAU DE COMMANDE

- 20 ►
- 1 Ne pas utiliser pendant environ une minute dans le panneau de commande.
  - 2 Lorsque le panneau de commande est en veille, seule la touche « ON/OFF » reste visible

### 2.2. PLACE THE CONTROL PANEL IN STAND-BY

- 20 ►
- 1 Do not operate for approximately one minute on the control panel.
  - 2 When the control panel is in standby, only the "ON/OFF" key is visible.

20



1

3 sec

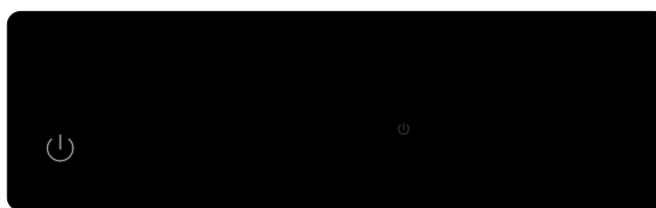

2

## 2.4. DÉVERROUILLER LE CLAVIER

- 21 ► Si aucune touche n'est enfoncée pendant environ une minute, le clavier se verrouille automatiquement et ne permet pas son utilisation. Pour le déverrouiller :
- 1 toucher n'importe quel point de l'écran ;
  - 2 maintenir enfoncée pendant trois secondes n'importe quelle touche à l'exception de la touche « ON/OFF » ;
  - 3 l'écran affichera « UNL » et le clavier sera à nouveau utilisable.

## 2.4. UNLOCK THE KEYBOARD

- 21 ► If no key is pressed for approximately one minute, the keyboard locks automatically and does not allow use. To unlock it:
- 1 touch any point on the display;
  - 2 hold down any key except the "ON/OFF" key for three seconds;
  - 3 the display will show "UNL" and the keyboard will be usable again.

21



## 2.5. PROGRAMMER LA TEMPÉRATURE DE TRAVAIL

- 22 ► Contrôler que le clavier n'est pas verrouillé et qu'aucune autre fonction n'est en cours (par exemple un dégivrage). Si le clavier est verrouillé, déverrouillez-le comme indiqué dans le chap. « Déverrouiller le clavier » à la page 44.
- 1 Appuyez sur la touche « SET ».
  - 2 Appuyez sur la touche « UP » ou sur la touche « DOWN » jusqu'à ce que la température souhaitée soit réglée (par exemple +3,4 °C).
  - 3 Pour mémoriser la température réglée et quitter la fonction, appuyez sur la touche « SET ».

## 2.5. SET THE WORKING TEMPERATURE

- 22 ► Ensure that the keyboard is not locked and that no function (e.g. defrost) is in progress. If the keyboard is locked, unlock it as indicated in chap. "Unlock the keyboard" on page 44.
- 1 Touch the "SET" key.
  - 2 Touch the "UP" key or the "DOWN" key until the desired temperature is set (e.g. +3.4°C).
  - 3 To save the set temperature and exit the function, touch the "SET" key.

22

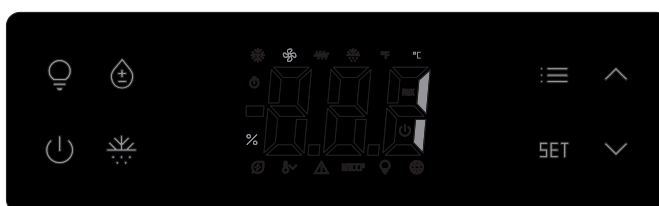
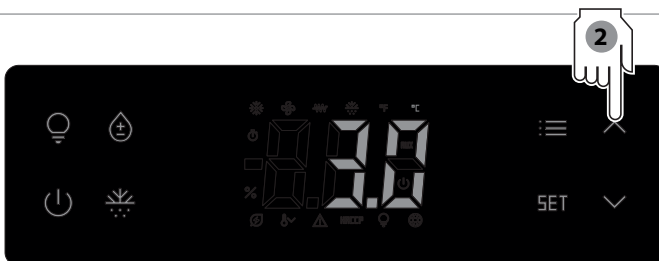

## 2.6. ACTIVER UN DÉGIVRAGE MANUEL

⊕ La fonction de dégivrage manuel peut être activée uniquement quand la température à l'évaporateur est inférieure à celle de fin de dégivrage (5 °C).

23 ► S'assurer que le clavier n'est pas verrouillé et qu'aucun processus n'est en cours. Si le clavier est verrouillé, déverrouillez-le comme indiqué dans le chap. Déverrouiller le clavier à la page 44.

1 Maintenez la touche « **DÉGIVRAGE** » enfoncée pendant 3 secondes.

2 La LED « **DÉGIVRAGE** » s'allume et la fonction démarre. Pendant le dégivrage, l'écran affichera la température de la cellule avant le début du dégivrage.

## 2.6. ACTIVATE A MANUAL DEFROST

⊕ The manual defrost function can only be activated when the temperature at the evaporator is lower than the end of defrost (5 °C).

23 ► Ensure that the keyboard is not locked and that no function is in progress. If the keyboard is locked, unlock it as indicated in chap. "Unlock the keyboard" on p. 44.

1 Press and hold the "**DEFROST**" key for 3 seconds.

2 The "**DEFROST**" LED will come on and the function will start. During defrost, the display will show the temperature of the cell before the defrost starts.

23

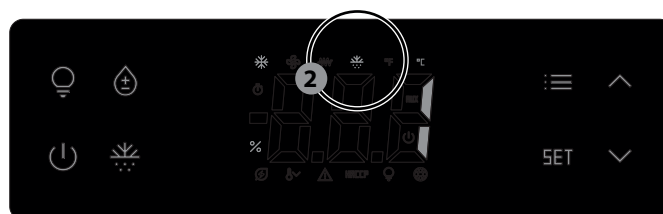

## 2.7. ACTIVER OU DÉSACTIVER LES FONCTIONS DE OVERCOOLING ET ENERGY SAVING

**+** La fonction **Overcooling** permet d'abaisser rapidement la température à l'intérieur de la cellule : elle est particulièrement indiquée lorsqu'il est nécessaire d'introduire de grandes quantités d'aliments dans l'appareil en même temps.

Pendant la fonction Overcooling :

- la température de travail est abaissée d'environ 10 °C pendant une durée déterminée en usine ;
- le dégivrage n'est jamais activé et est donc reporté à la fin de la fonction.

La fonction **Energy Saving** permet de réduire la consommation d'énergie de l'appareil : elle est particulièrement indiquée lorsque l'appareil n'est pas utilisé et que la porte n'est pas ouverte pendant de nombreuses heures (généralement la nuit).

Pendant la fonction de Energy Saving (économie d'énergie), la température de fonctionnement est augmentée d'une valeur prédéfinie en usine par rapport au point de consigne de travail prévu.

**+** Les fonctions NE SONT PAS activées par défaut. Pour les rendre disponibles, vous devez définir les paramètres suivants :

- Overcooling: r8 = 1 e r5 = 0
- Energy Saving: r8 = 2 e r5 = 0

Remarque : il n'est pas possible d'activer simultanément les fonctions Overcooling et Energy Saving.

Contrairement à la fonction Overcooling, la fonction Energy Saving, une fois activée, reste opérationnelle jusqu'à sa désactivation manuelle. Lorsque la fonction Energy Saving est activée, le voyant correspondant est allumé.

**24 ▶** Pour démarrer la fonction Overcooling ou Energy Saving : Contrôler que le clavier n'est pas verrouillé et qu'aucune autre fonction n'est en cours (par exemple un dégivrage).

le clavier est verrouillé, déverrouillez-le comme indiqué dans le chap. « Déverrouiller le clavier » à la page 44.

- 1** Appuyez sur la touche « **DOWN** »: la LED « **Overcooling** »/« **Energy saving** » s'allume et la fonction démarre.
- 3** Pour désactiver la fonction, appuyez sur la touche « **DOWN** » : la LED « **Overcooling** »/« **Energy saving** » s'éteint.

## 2.7. ACTIVATE OR DEACTIVATE THE OVERCOOLING AND ENERGY SAVING FUNCTIONS

**+** The **Overcooling** function is used to quickly lower the temperature inside the cell: it is particularly suitable when it is necessary to introduce large quantities of food into the equipment at the same time.

During the Overcooling function:

- the work temperature is lowered by approximately 10°C for a time established in the factory;
- defrost is never activated and is therefore postponed to the end of the function.

The **Energy saving** function is used to reduce the energy consumption of the appliance: it is particularly suitable when the appliance is not being used and the door is not opened for many hours (usually during the night).

During the Energy Saving function, the operating temperature is increased by a pre-set value at the factory with respect to the expected working setpoint.

**+** The functions are NOT enabled by default. To make them available, the following parameters must be set:

- Overcooling: r8 = 1 and r5 = 0
- Energy Saving: r8 = 2 and r5 = 0

Note: the Overcooling and Energy Saving functions cannot be enabled at the same time.

Unlike the Overcooling function, the Energy Saving function, once activated, remains operational until its manual deactivation. When the Energy Saving function is active, the relative indicator light is on.

**24 ▶** To start the Overcooling or Energy Saving function: Ensure that the keyboard is not locked and that no function (e.g. defrost) is in progress.

If the keyboard is locked, unlock it as indicated in chap. "Unlock the keyboard" on p. 44.

- 1** Touch the "**DOWN**" key: the "**Overcooling**"/"**Energy saving**" LED will come on and the function will start.
- 3** To deactivate the function, touch the "**DOWN**" key: the "**Overcooling**"/"**Energy saving**" LED will turn off.

24

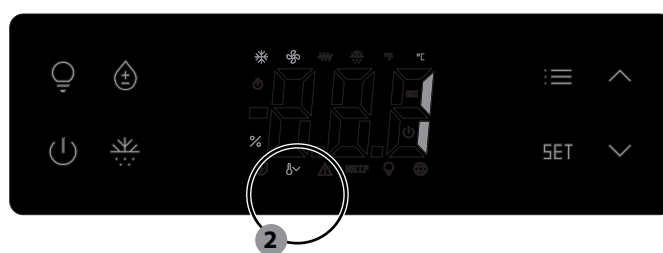
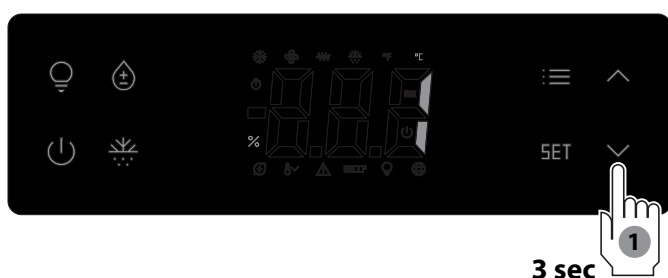

## 2.8. ÉCLAIRER LA LUMIÈRE (SI PRÉSENTE)

Contrôler que le clavier n'est pas verrouillé et qu'aucune autre fonction n'est en cours (par exemple un dégivrage). Si le clavier est verrouillé, déverrouillez-le comme indiqué dans le chap. Déverrouiller le clavier à la page 44.

- 25 ► Appuyez sur la touche « **LUMIÈRE** » pour allumer ou éteindre la lumière, si elle est présente dans l'appareil.

## 2.8. TURN ON THE LIGHT (IF PRESENT)

Ensure that the keyboard is not locked and that no function (e.g. defrost) is in progress. If the keyboard is locked, unlock it as indicated in chap. "Unlock the keyboard" on p. 44.

- 25 ► Touch the "**LIGHT**" key to turn the light on or off, if present in the appliance.

25

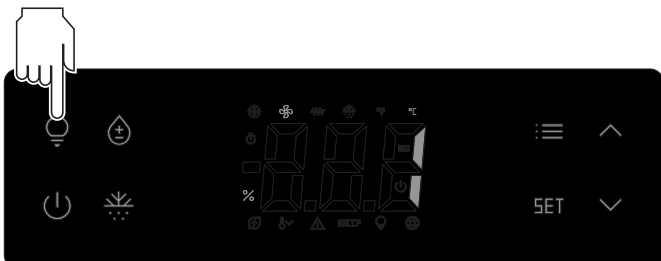

## 2.9. PROGRAMMER LE FONCTIONNEMENT À BAS OU HAUT POURCENTAGE D'HUMIDITÉ

- 26 ► Contrôler que le clavier n'est pas verrouillé et qu'aucune autre fonction n'est en cours (par exemple un dégivrage). le clavier est verrouillé, déverrouillez-le comme indiqué dans le chap. « Déverrouiller le clavier » à la page 44.

- 1 Appuyez sur la touche « **HUMIDITÉ** » : l'écran affiche le mode de travail actuel de la machine :

**rhH** = la machine fonctionne avec un pourcentage d'humidité relative élevé -> le ventilateur de l'évaporateur sera toujours allumé ;

**rhL** = la machine fonctionne avec un **faible** pourcentage d'humidité relative -> le ventilateur de l'évaporateur ne fonctionnera que lorsque le compresseur fonctionnera également.

- 2 Appuyez sur la touche « **HUMIDITÉ** » pour passer d'un mode à l'autre.  
3 Lorsque l'écran affiche le mode souhaité, appuyez sur la touche « **SET** » pour le confirmer et quitter la fonction.

## 2.9. SET THE OPERATION TO LOW OR HIGH HUMIDITY PERCENTAGE

- 26 ► Ensure that the keyboard is not locked and that no function (e.g. defrost) is in progress. If the keyboard is locked, unlock it as indicated in chap. "Unlock the keyboard" on p. 44.

- 1 Touch the "**HUMIDITY**" key: the display shows the machine's current work mode:

**rhH** = the machine is working with a **high** relative humidity percentage -> the evaporator fan will always be on;

**rhL** = the machine is working with a **low** relative humidity percentage -> the evaporator fan will only run when the compressor is also running.

- 2 Touch the "**HUMIDITY**" key to move from one mode to another.  
3 When the display shows the desired mode, touch the "**SET**" key to confirm it and exit the function.

26

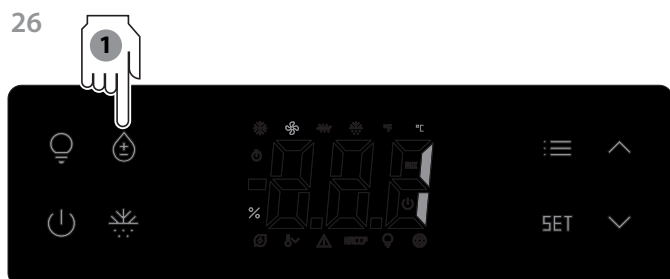

## 2.10. REGISTRE HACCP

Si le panneau est allumé, il est capable de mémoriser les alarmes HACCP survenues. Pour chacune d'elle, il est possible de connaître les informations suivantes :

- la valeur critique, c'est-à-dire la valeur en dessous / au-dessus de laquelle l'alarme se déclenche ;
- la durée de l'alarme (de 1 minute à 99 heures et 59 minutes)
- le type d'alarme déclenché :
  - AL (alarme de basse température)
  - AH (alarme de haute température)
  - id (alarme entrée microrupteur porte)

Autres précisions :

- quand la cause ayant provoqué l'alarme disparaît, l'écran reprend le fonctionnement normal ;
- les codes sont affichés dans l'ordre indiqué dans le tableau ;
- le panneau de commande actualise les informations concernant les alarmes uniquement si la valeur critique de la nouvelle alarme est plus grave que celle mémorisée ou à condition que les informations ont déjà été affichées ;
- si le panneau de commande est éteint, aucune alarme ne sera mémorisée.

### 2.10.1. Affichage des alarmes HACCP

27 ► Contrôler que le clavier n'est pas verrouillé et qu'aucune autre fonction n'est en cours (par exemple un dégivrage). le clavier est verrouillé, déverrouillez-le comme indiqué dans le chap. « Déverrouiller le clavier » à la page 44.

- 1 Appuyez sur la touche « **PARAMÈTRES** » pendant 3 secondes : l'écran affichera la première entrée disponible (Pb1).
- 2 Appuyez sur la touche « **UP** » ou sur la touche « **DOWN** » pour sélectionner l'élément « **LS** ». Si le panneau de commande n'a pas d'alarme en mémoire, l'entrée « **LS** » ne sera pas affichée.
- 3 Appuyez sur la touche « **SET** » : l'écran affiche le code de l'alarme la plus récente (dans l'exemple « **iD** »).
- 4 Appuyez sur la touche « **UP** » ou sur la touche « **DOWN** » pour faire défiler toutes les alarmes (jusqu'à un maximum de trois alarmes).

Pour revenir à l'écran principal, il est possible d'opérer de deux manières différentes, également valables :

- A) Appuyez sur la touche « **ON/OFF** ».
- B) N'effectuer aucune opération pendant 60 secondes.

## 2.10. HACCP LOG

If the panel is on, it is able to store the HACCP alarms that have occurred. For each of them it is possible to know the following information:

- the critical value, i.e. the value below /above which the alarm is signalled;
- the duration of the alarm (from 1 minute to 99 hours and 59 minutes)
- the type of alarm that occurred:
  - AL (low temperature alarm)
  - AH (high temperature alarm)
  - id (door micro input alarm)

Some clarifications:

- when the cause that generated the alarm disappears, the display restores normal operation;
- the codes are displayed in the order shown in the table;
- the control panel only updates the alarm information if the critical value of the new alarm is worse than the one in memory or if the information has already been viewed;
- if the control panel is off, no alarm will be saved.

### 2.10.1. HACCP alarm display

27 ► Ensure that the keyboard is not locked and that no function (e.g. defrost) is in progress. If the keyboard is locked, unlock it as indicated in chap. "Unlock the keyboard" on p. 44.

- 1 Touch the "**PARAMETERS**" key for 3 seconds: the display will show the first item available (Pb1).
- 2 Touch the "**UP**" key or the "**DOWN**" key to select the "**LS**" item. If the control panel has no alarm in memory, the item "**LS**" will not be displayed.
- 3 Touch the "**SET**" key: the display shows the most recent alarm code (in the example "**iD**").
- 4 Touch the "**UP**" key or the "**DOWN**" to scroll through all the alarms that have occurred (up to a maximum of three alarms).

To return to the main screen it is possible to operate in two different, equally valid ways:

- A) Touch the "**ON/OFF**" key.
- B) Do not perform any operation for 60 sec.

27

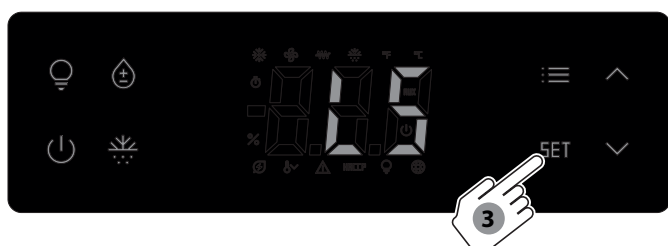

## 2.10.2. Affichage des informations d'une alarme HACCP

- 28 ► **1** Afficher à l'écran l'alarme dont il est intéressant d'avoir des informations (par exemple l'alarme « AH ») comme expliqué dans le chapitre précédent.
- 2** Appuyez sur la touche « SET »: la LED « HACCP » cessera de clignoter et l'écran affichera en séquence toutes les informations relatives à l'alarme, les affichant pendant environ une seconde chacune.

Exemple :

Écran	Description
AH	type alarme
8.0	valeur critique : 8,0 °C / 8 °F
dur	durée de l'alarme :
h01	l'alarme a duré 1 h
n15	l'alarme a duré 1 heure 15 minutes

- 3** Pour quitter l'affichage des informations d'une alarme, appuyez sur la touche « ON/OFF ».
- L'écran affichera l'alarme sélectionnée (dans l'exemple, l'alarme « AH »).

Pour revenir à l'écran principal, il est possible d'opérer de deux manières différentes, également valables :

- A) Appuyez sur la touche « ON/OFF ».
- B) N'effectuer aucune opération pendant 60 secondes.

## 2.10.2. Viewing the HACCP alarm information

- 28 ► **1** To display the alarm of interest to obtain information (for example the alarm "AH") as explained in the previous chapter.
- 2** Touch the "SET" key: the "HACCP" LED will stop flashing and the display will show all the alarm information in sequence, displaying them for approximately one second each.

Example:

Display	Meaning
AH	alarm type
8.0	critical value: 8.0°C / 8°F
dur	alarm duration:
h01	the alarm lasted 1 h
n15	the alarm lasted 1 h and 15 min

- 3** To exit the display of alarm information, touch the "ON/OFF" key.

The display will show the selected alarm (in the example the alarm "AH").

To return to the main screen it is possible to operate in two different, equally valid ways:

- A) Touch the "ON/OFF" key.
- B) Do not perform any operation for 60 sec.

28



### 2.10.3. Suppression alarmes HACCP

29 ► Contrôler que le clavier n'est pas verrouillé et qu'aucune autre fonction n'est en cours (par exemple un dégivrage).

Si le clavier est verrouillé, déverrouillez-le comme indiqué dans le chap. « Déverrouiller le clavier » à la page 44.

- 1 Appuyez sur la touche « **PARAMÈTRES** » pendant 3 secondes : l'écran affichera la première entrée disponible (Pb1).
- 2 Appuyez sur la touche « **UP** » ou sur la touche « **DOWN** » pour faire défiler les éléments disponibles.
- 3 Lorsque l'écran affiche l'inscription « **RLS** », maintenez la touche « **SET** » enfoncée pendant 3 secondes : l'écran affichera « --- » clignotant pendant quelques secondes.
- 4 Attendez quelques instants : les alarmes HACCP ont été effacées et vous revenez à l'écran principal.

### 2.10.3. HACCP alarm cancellation

29 ► Ensure that the keyboard is not locked and that no function (e.g. defrost) is in progress.

If the keyboard is locked, unlock it as indicated in chap. "Unlock the keyboard" on p. 44.

- 1 Touch the "**PARAMETERS**" key for 3 seconds; the display will show the first item available (Pb1).
- 2 Touch the "**UP**" key or the "**DOWN**" key to scroll through the items available.
- 3 When the display shows the text "**RLS**", press and hold the "**SET**" key for 3 seconds: the display will show "---" flashing for a few seconds.
- 4 Wait a few moments: the HACCP alarms have been cleared followed by returning to the main screen.

29

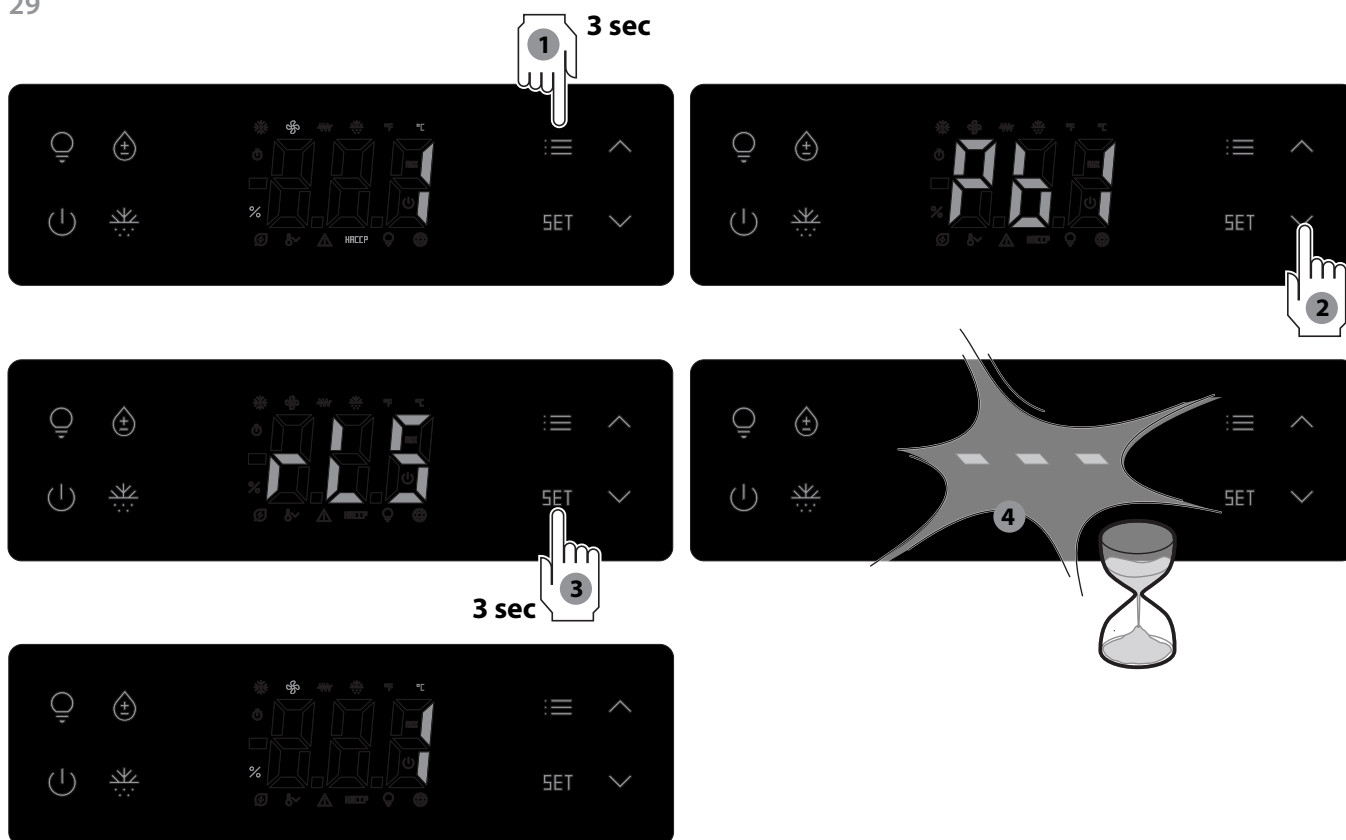

## 2.11. COMPTAGE DES JOURS DE FONCTIONNEMENT DU COMPRESSEUR

### 2.11.1. Afficher les jours de fonctionnement du compresseur

30 ► Contrôler que le clavier n'est pas verrouillé et qu'aucune autre fonction n'est en cours (par exemple un dégivrage).

Si le clavier est verrouillé, déverrouillez-le comme indiqué dans le chap. « Déverrouiller le clavier » à la page 44.

- 1 Appuyez sur la touche « **PARAMÈTRES** » pendant 3 secondes : l'écran affichera la première entrée disponible (Pb1).
- 2 Appuyez sur la touche « **UP** » ou sur la touche « **DOWN** » pour faire défiler les éléments disponibles.
- 3 Lorsque l'écran affiche l'inscription « **CH1** », appuyez sur la touche « **SET** » : le nombre de jours de fonctionnement du compresseur apparaît.

Pour revenir à l'écran principal, vous pouvez utiliser quatre modes différents, également valables :

- A) Appuyez sur la touche « **UP** » ou sur la touche « **DOWN** » jusqu'à ce que l'écran affiche la température de la cellule.
- B) Appuyez sur la touche « **ON/OFF** ».
- C) Appuyez sur la touche « **SET** ».
- D) N'effectuer aucune opération pendant 60 secondes.

## 2.11. COMPRESSOR OPERATING DAYS COUNT

### 2.11.1. To view the compressor operating days

30 ► Ensure that the keyboard is not locked and that no function (e.g. defrost) is in progress. If the keyboard is locked, unlock it as indicated in chap. "Unlock the keyboard" on p. 44.

- 1 Touch the "**PARAMETERS**" key for 3 seconds; the display will show the first item available (Pb1).
- 2 Touch the "**UP**" key or the "**DOWN**" key to scroll through the items available.
- 3 When the display shows the text "**CH1**", touch the "**SET**" key: the number of days the compressor has been running appears.

To return to the main screen it is possible to operate in four different, equally valid ways:

- A) Touch the "**UP**" key or the "**DOWN**" key until the display shows the cell temperature.
- B) Touch the "**ON/OFF**" key.
- C) Touch the "**SET**" key.
- D) Do not perform any operation for 60 sec.

30

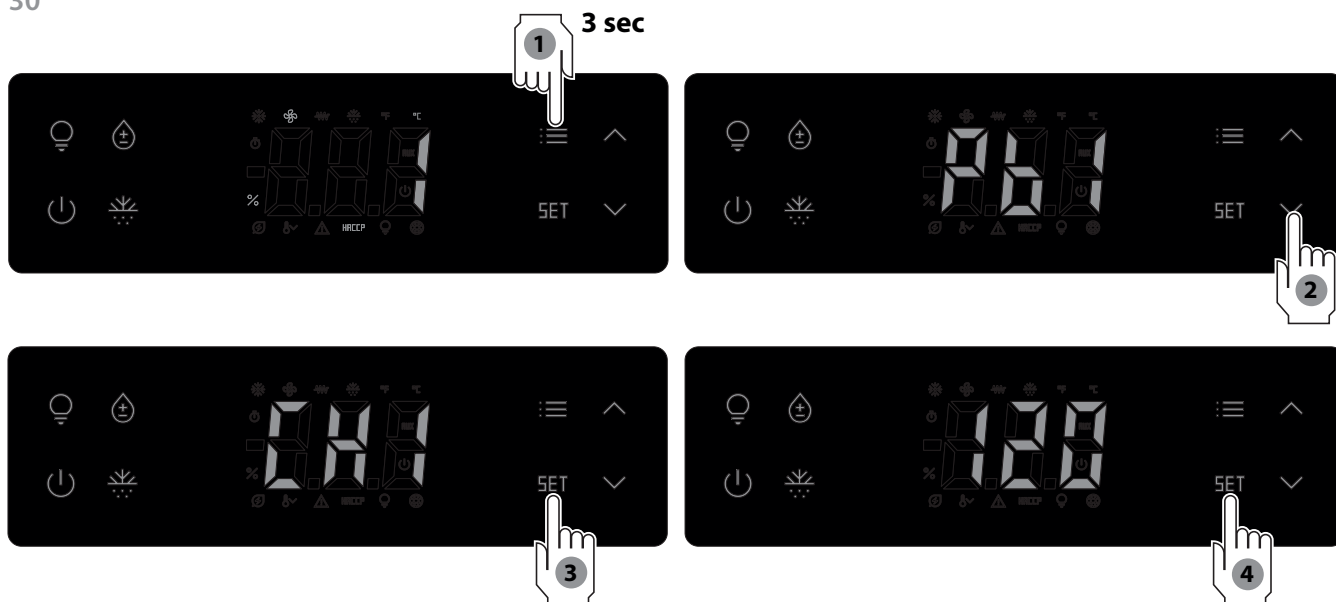

### 2.11.2. Annuler les jours de fonctionnement du compresseur

31 ► Contrôler que le clavier n'est pas verrouillé et qu'aucune autre fonction n'est en cours (par exemple un dégivrage).  
le clavier est verrouillé, déverrouillez-le comme indiqué dans le chap. « Déverrouiller le clavier » à la page 44.

- 1 Appuyez sur la touche « **PARAMÈTRES** » pendant 3 secondes : l'écran affichera la première entrée disponible (Pb1).
- 2 Appuyez sur la touche « **UP** » ou sur la touche « **DOWN** » pour faire défiler les éléments disponibles.
- 3 Lorsque l'écran affiche l'inscription « **rCH** », **APPUYEZ SUR LA TOUCHE** « **SET** »
- 4 Appuyez sur la touche « **UP** » jusqu'à ce que le mot de passe « **149** » s'affiche
- 5 Lorsque l'écran affiche l'inscription « **149** », appuyez sur la touche « **SET** » : l'écran affichera « --- » clignotants pendant quelques secondes.
- 6 Attendez quelques instants : les jours de fonctionnement ont été supprimés et vous revenez à l'écran principal.

### 2.11.2. Clear the compressor operating days

31 ► Ensure that the keyboard is not locked and that no function (e.g. defrost) is in progress.  
If the keyboard is locked, unlock it as indicated in chap. "Unlock the keyboard" on p. 44.

- 1 Touch the "**PARAMETERS**" key for 3 seconds: the display will show the first item available (Pb1).
- 2 Touch the "**UP**" or "**DOWN**" key to scroll through the items available.
- 3 When the display shows the text "**rCH**" touch the "**SET**" key.
- 4 Touch the "**UP**" key until the password "**149**" is displayed.
- 5 When the display shows the number "**149**", touch the "**SET**" key : the display will show "----" flashing for a few seconds.
- 6 Wait a few moments: the days of operation have been deleted followed by returning to the main screen.

31

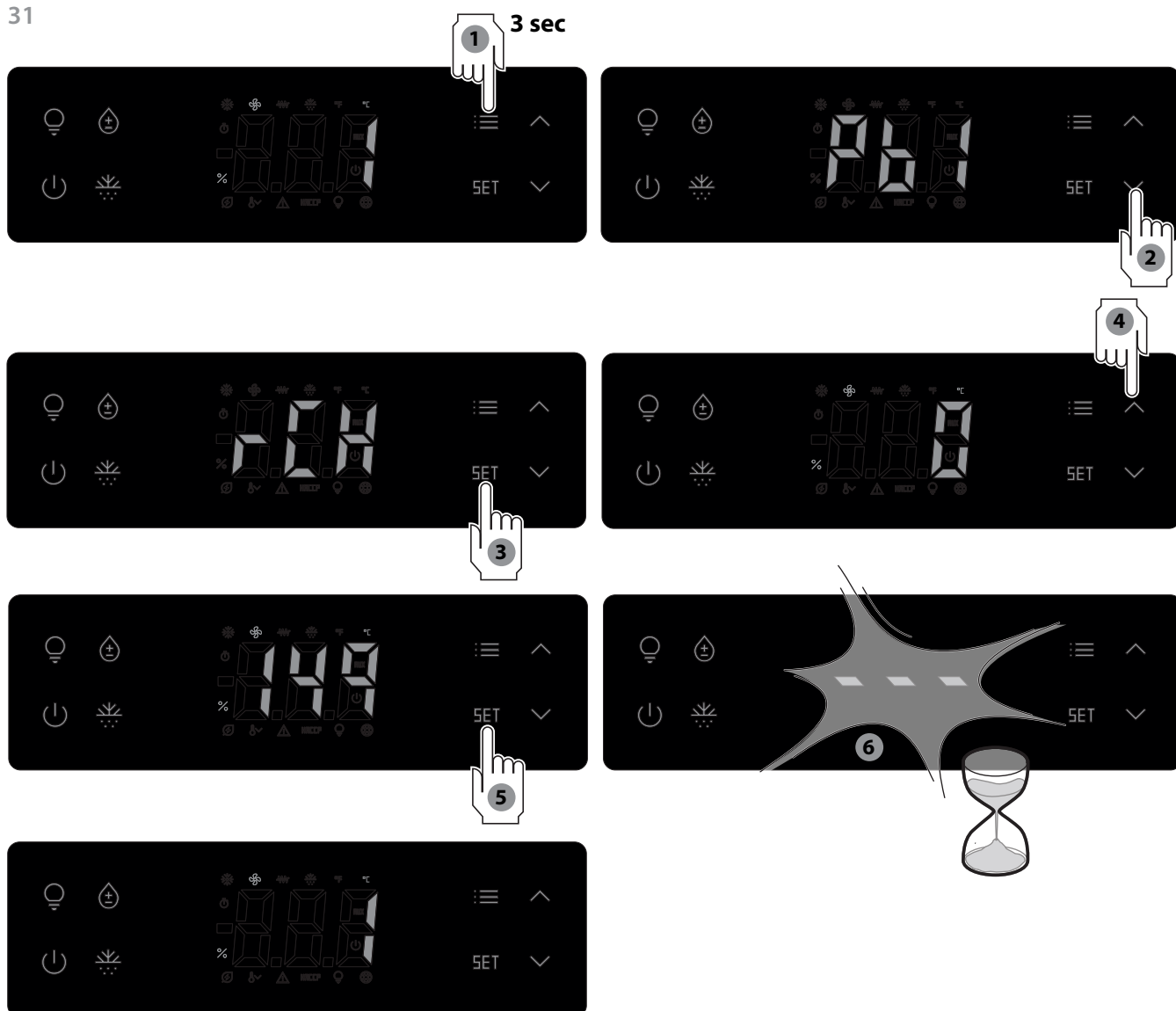

## 2.12. AFFICHAGE DES TEMPÉRATURES DES SONDÉS

32 ► Contrôler que le clavier n'est pas verrouillé et qu'aucune autre fonction n'est en cours (par exemple un dégivrage). le clavier est verrouillé, déverrouillez-le comme indiqué dans le chap. « Déverrouiller le clavier » à la page 44.

- 1 Appuyez sur la touche « **PARAMÈTRES** » pendant 3 secondes : l'écran affichera la première entrée disponible (Pb1).
- 2 Appuyez sur la touche « **SET** » : la température détectée par la sonde Pb1 (sonde d'air) est affichée.
- 3 Appuyez sur la touche « **SET** ».
- 4 Appuyez sur la touche « **UP** » : l'écran affichera l'inscription Pb2.
- 5 Appuyez sur la touche « **SET** » affiche la température détectée par la sonde Pb2 (sonde évaporateur).
- 6 Appuyez sur la touche « **SET** ».
- 7 Appuyez sur la touche « **UP** » : l'écran affichera l'inscription Pb3.
- 8 Appuyez sur la touche « **SET** » affiche la température détectée par la sonde Pb3 (sonde à condensateur).
- 9 Appuyez sur la touche « **SET** ».

Pour revenir à l'écran principal, il est possible d'opérer de deux manières différentes, également valables :

- A) Appuyez sur la touche « **ON/OFF** ».
- B) N'effectuer aucune opération pendant 60 secondes.

## 2.12. PROBE TEMPERATURE DISPLAY

32 ► Ensure that the keyboard is not locked and that no function (e.g. defrost) is in progress. If the keyboard is locked, unlock it as indicated in chap. "Unlock the keyboard" on p. 44.

- 1 Touch the "**PARAMETERS**" key for 3 seconds: the display will show the first item available (Pb1).
- 2 Touch the "**SET**" key: the temperature detected by the Pb1 probe (air probe) is displayed.
- 3 Touch the "**SET**" key.
- 4 Touch the "**UP**" key: the display will show the text Pb2.
- 5 Touch the "**SET**" key: the temperature detected by the Pb2 probe (evaporator probe) is displayed.
- 6 Touch the "**SET**" key.
- 7 Touch the "**UP**" key: the display will show the text Pb3.
- 8 Touch the "**SET**" key: the temperature detected by the Pb3 probe (condenser probe) is displayed.
- 9 Touch the "**SET**" key.

To return to the main screen it is possible to operate in two different, equally valid ways:

- A) Touch the "**ON/OFF**" key.
- B) Do not perform any operation for 60 sec.

32



## 2.13. ACCÈS AUX PARAMÈTRES DE CONFIGURATION

33 ► Contrôler que le clavier n'est pas verrouillé et qu'aucune autre fonction n'est en cours (par exemple un dégivrage). le clavier est verrouillé, déverrouillez-le comme indiqué dans le chap. « Déverrouiller le clavier » à la page 44.

- 1 Appuyez sur la touche « **SET** » pendant 3 secondes : l'écran affichera l'inscription « **PA** ».
- 2 Appuyez sur la touche « **SET** » : l'écran affichera « **0** ». Pour faire défiler les paramètres disponibles, appuyez sur les touches « **UP** » ou « **DOWN** ».
- 3 Appuyez sur la touche « **DOWN** » jusqu'à ce que vous sélectionniez le numéro « -19 ».
- 4 Appuyez sur la touche « **SET** » pour accéder à la liste des paramètres : l'écran affichera le premier paramètre de programmation (« **SP** »).
- 5 Avec les touches « **UP** » et « **DOWN** » faites défiler tous les paramètres jusqu'à sélectionner celui que vous souhaitez modifier
- 6 Appuyez sur la touche « **SET** » pour accéder aux paramètres du paramètre sélectionné (dans l'exemple « **r0** »).
- 7 Varier la valeur avec les touches « **UP** » et « **DOWN** ».
- 8 Appuyez sur la touche « **SET** » pour confirmer la valeur saisie.

Pour sortir et enregistrer les réglages, n'effectuez aucune opération pendant 60 secondes : l'écran affiche à nouveau la température dans la cellule. Ensuite, éteignez le panneau de commande avec la touche « **ON/OFF** » et coupez l'alimentation de l'appareil. Attendez 5 secondes, réinitialiser l'alimentation et rallumer le panneau avec la touche « **ON/OFF** ».

## 2.13.ACCESS TO THE CONFIGURATION PARAMETERS

33 ► Ensure that the keyboard is not locked and that no function (e.g. defrost) is in progress. If the keyboard is locked, unlock it as indicated in chap. "Unlock the keyboard" on p. 44.

- 1 Touch the "**SET**" key for 3 seconds: the display will show the text "**PA**".
- 2 Touch the "**SET**" key: the display will show "**0**". To scroll through the available parameters, touch the "**UP**" or "**DOWN**" keys.
- 3 Touch the "**DOWN**" key until selecting the number "-19".
- 4 Touch the "**SET**" key to access the parameter list: the display will show the first programming parameter ("**SP**").
- 5 Use the "**UP**" and "**DOWN**" keys to scroll through all the parameters until selecting the one to be changed
- 6 Touch the "**SET**" key to access the settings of the selected parameter (in the example "**r0**").
- 7 Vary the value with the "**UP**" and "**DOWN**" keys.
- 8 Touch the "**SET**" key to confirm the value entered.

To exit and save the settings, do not perform any operation for 60 seconds: the display shows the temperature in the cell again. Next, turn off the control panel with the "**ON/OFF**" key and turn off the power to the equipment. Wait 5 seconds, restore the power and turn the panel back on with the "**ON/OFF**" key.

33

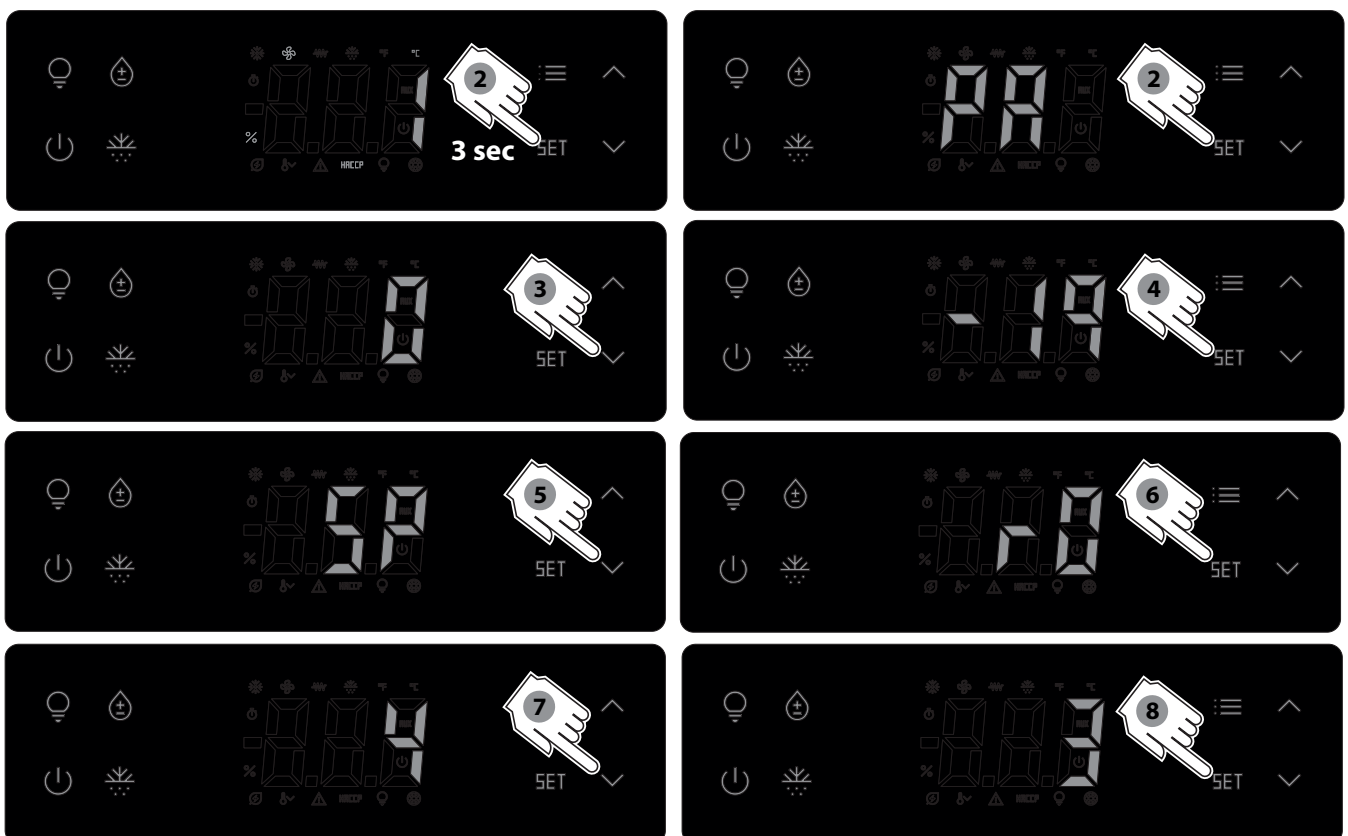

## 2.14. ACTIVATION DU STÉRILISATEUR (EN OPTION)

### 2.14.1. Activer le cycle de stérilisation

**+** Le cycle de stérilisation doit être activé **sans aliments à l'intérieur**. S'il est activé, il injecte cycliquement à l'intérieur de l'appareil un mélange d'air et d'ozone qui élimine les mauvaises odeurs et tue éventuellement les bactéries.

**34** ▶ Contrôler que le clavier n'est pas verrouillé et qu'aucune autre fonction n'est en cours (par exemple un dégivrage). Si le clavier est verrouillé, déverrouillez-le comme indiqué dans le chap. « Déverrouiller le clavier » à la page 44.

- 1** Appuyez sur la touche « **PARAMÈTRES** » : le cycle de stérilisation commence.
- 2** L'écran affichera alternativement l'inscription « **STE** » et la température détectée dans la cellule.

## 2.14. ACTIVATION OF THE STERILISER (OPTIONAL)

### 2.14.1. Activate the sterilisation cycle

**+** The sterilisation cycle must be activated **without food inside**. If activated, it cyclically injects a mixture of air and ozone into the equipment, which eliminates unpleasant odours and kills any bacteria.

**34** ▶ Ensure that the keyboard is not locked and that no function (e.g. defrost) is in progress. If the keyboard is locked, unlock it as indicated in chap. "Unlock the keyboard" on p. 44.

- 1** Touch the "**PARAMETERS**" key: the sterilisation cycle starts.
- 2** The display will alternately display the text "**STE**" and the temperature detected in the cell.

34

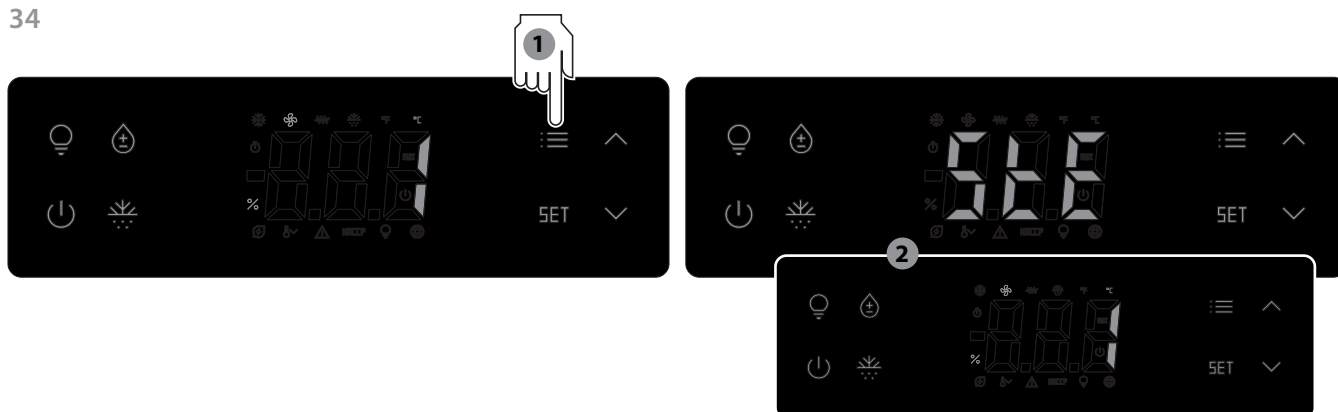

### 2.14.2. Désactiver le cycle de stérilisation

**35** ▶ Le cycle de stérilisation, s'il est activé, dure jusqu'à ce qu'il soit désactivé.

Pour le désactiver :

Contrôler que le clavier n'est pas verrouillé et qu'aucune autre fonction n'est en cours (par exemple un dégivrage). Si le clavier est verrouillé, déverrouillez-le comme indiqué dans le chap. « Déverrouiller le clavier » à la page 44.

Appuyez sur la touche « **PARAMÈTRES** ».

### 2.14.2. Deactivate the sterilisation cycle

**35** ▶ The sterilisation cycle, if activated, lasts until it is deactivated.

To deactivate it:

Ensure that the keyboard is not locked and that no function (e.g. defrost) is in progress.

If the keyboard is locked, unlock it as indicated in chap. "Unlock the keyboard" on p. 44.

Touch the "**PARAMETERS**" key.

35

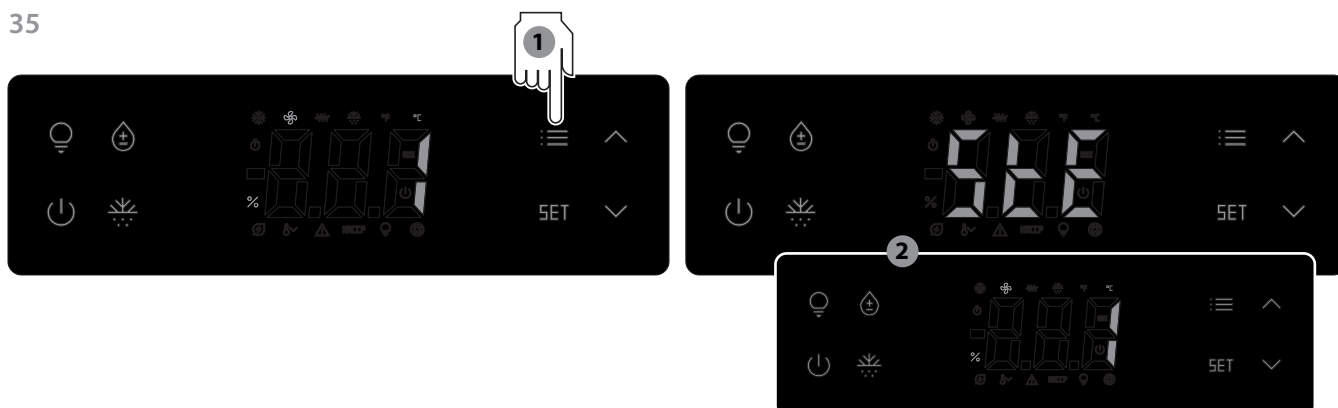

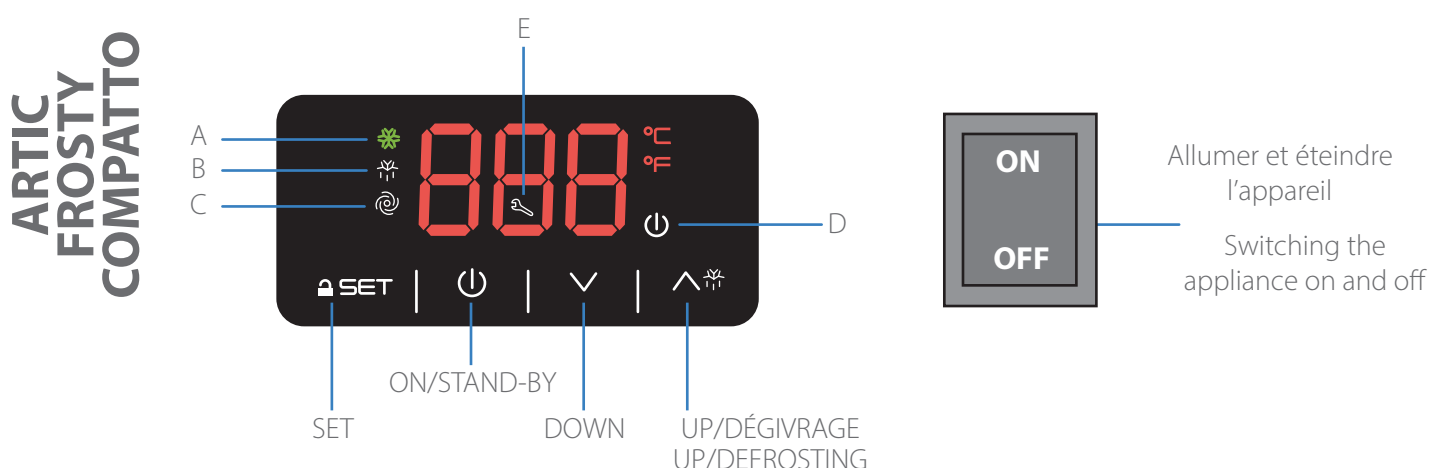

- A:** éclairé, il indique que le compresseur est alimenté. S'il clignote, il indique que le point de consigne de la cellule est en cours de modification ou qu'une protection du compresseur s'est déclenchée.
  - B:** éclairé, il indique que le dégivrage, la phase de pré-égouttement ou la phase d'égouttement est en cours. S'il clignote, il indique que le dégivrage a été lancé mais qu'une protection du compresseur s'est déclenchée ou bien que le compresseur est éclairé jusqu'à l'obtention de la température minimale pour l'activation du dégivrage.
  - C:** éclairé, il indique que le ventilateur de l'évaporateur est alimenté. S'il clignote, il indique que l'arrêt du ventilateur de l'évaporateur (si prévu) est en cours (par exemple le dégivrage).
  - D:** éclairé, il indique que la centrale de contrôle est alimentée mais en veille.
  - E:** éclairé, il indique que le compresseur a fonctionné le nombre d'heures programmées et que l'entretien de la part d'un technicien qualifié pour le nettoyage du condensateur et le contrôle du fonctionnement s'impose.
- A:** if it is on, it means that the compressor is powered. If it flashes, it means that the cell set point is being modified or that a compressor's protection device has been enabled.
  - B:** if it is on, it means that the defrosting function, pre-dripping phase or dripping phase is in progress. If it flashes, it means that the defrosting function has been started but a compressor's protection device has been enabled or that the compressor is on until it reaches the minimum temperature required for the defrosting function to be activated.
  - C:** if it is on, it means that the evaporator fan is powered. If it flashes, it means that the evaporator fan is stopped where applicable (e.g. defrosting).
  - D:** if it is on, it means that the control unit is powered but is currently in standby.
  - E:** if it is on, it means that the compressor has been running for the number of hours set and it needs to be serviced by a qualified technician who must clean the condenser and check the regular operation.

### 3.1. CERTAINES INFORMATIONS GÉNÉRALES

Le panneau est équipé d'un écran à 3 chiffres et 4 touches : SET, UP, DOWN, ON/STAND-BY/DÉGIVRAGE

Le panneau peut avoir trois conditions différentes :

- **éclairé** = le panneau est alimenté et éclairé. L'écran affiche la température de la cellule, sauf durant le dégivrage, quand il affichera la température établie avant l'activation du dégivrage ou la valeur de T° du point de consigne + 4 °C.
- **stand-by** = le panneau est alimenté mais éteint.
- **éteint** = le panneau n'est pas alimenté.

En cas de signal d'alarme ou d'erreur, le panneau émet un son, pour l'interrompre il suffit d'appuyer sur une quelconque touche.

### 3.2. ALLUMER ET ÉTEINDRE LE PANNEAU

36 ► Contrôler que le clavier n'est pas verrouillé et qu'aucune autre fonction n'est en cours (par exemple un dégivrage).

- 1 Maintenir la touche « **ON/STAND-BY** » appuyée 4 secondes : la LED « on/stand-by » s'éteindra ou s'allumera.

+ Lorsqu'il est alimenté, le panneau propose à nouveau la condition dans laquelle il se trouvait à la coupure de l'alimentation. Par exemple, si le panneau est éclairé et qu'une coupure de courant se produit, quand l'alimentation est rétablie le panneau reprend la condition « éclairé ».

### 3.1. GENERAL INFORMATION

The control panel features a 3-digit and 4-key display: SET, UP, DOWN, ON/STAND-BY/DEFROSTING

The control panel can be:

- **on** = the control panel is powered. The display shows the cell temperature, except when the defrosting function is enabled. In this case the display shows the temperature set before enabling the defrosting function or the set-point T° value + 4 °C.
- **standby** = the control panel is powered but it is not active
- **off** = the control panel is not powered.

If an alarm is triggered or an error detected, the control panel starts beeping. Press any key to stop the buzzer.

### 3.2. SWITCHING THE PANEL ON AND OFF

36 ► Make sure that the keypad is not locked and that no function is active (e.g. defrosting).

- 1 Press and hold the "**ON/STAND-BY**" key for 4 seconds: the "on/stand-by" LED will light off or on.

+ When it is powered, the control panel resumes the same condition as when it was disconnected. For example, if the appliance is on when a blackout occurs, it resumes the same condition as soon as the power supply is restored.

36

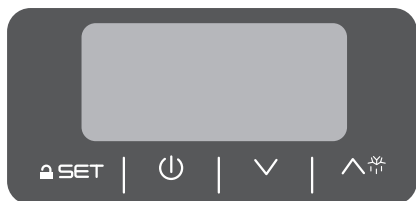

panneau éteint  
control panel off

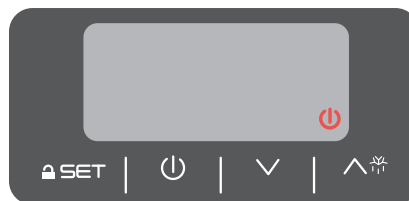

panneau en stand-by  
control panel in standby



panneau éclairé  
control panel on

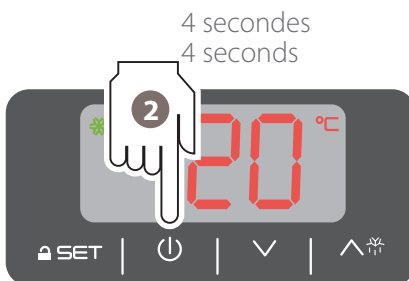

marche/arrêt du panneau  
activation/deactivation of the control panel

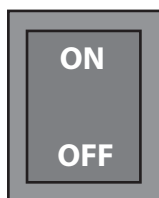

Allumer et éteindre l'appareil  
Switching the appliance on and off

### 3.3. VERROUILLER OU DÉVERROUILLER LE CLAVIER

37 ► Contrôler que le clavier n'est pas verrouillé et qu'aucune autre fonction n'est en cours (par exemple un dégivrage).

- 1 Pour verrouiller le clavier il ne faut pas l'utiliser pendant au moins 30 secondes : l'écran affiche le message « Loc » pendant 1 s et le clavier se déverrouillera automatiquement.
- 2 Pour débloquer le clavier, toucher une quelconque touche pendant 1 seconde : l'écran affiche le message « UnL ».

### 3.3. LOCKING OR UNLOCKING THE KEYPAD

37 ► Make sure that the keypad is not locked and that no function is active (e.g. defrosting).

- 1 To lock the keypad, do not carry out any operation for at least 30 seconds. The display shows "Loc" for 1 s and the keypad locks automatically.
- 2 To unlock the keypad, tap any key for 1 second: the display shows "UnL".

37



### 3.4. PROGRAMMER LA TEMPÉRATURE DE TRAVAIL

38 ► Contrôler que le clavier n'est pas verrouillé et qu'aucune autre fonction n'est en cours (par exemple un dégivrage).

- 1 Appuyer sur la touche « SET » : la LED « compresseur » clignotera.
- 2 Appuyer, dans les 15 secondes qui suivent, les touches « UP » ou « DOWN » jusqu'à programmer la température souhaitée (ex. +1 °C).
- 3 Pour mémoriser la température programmée, appuyer à nouveau sur la touche « SET » : la LED « compresseur » s'éteindra.

Pour quitter la procédure avant le délai, il ne faut toucher aucune touche pendant 15 secondes (toute éventuelle modification sera sauvegardée).

### 3.4. SETTING THE OPERATING TEMPERATURE

38 ► Make sure that the keypad is not locked and that no function is active (e.g. defrosting).

- 1 Press "SET": the compressor LED starts flashing.
- 2 Within 15 seconds, press "UP" or "DOWN" until you set the desired temperature (e.g. +1°C).
- 3 To save the set temperature, press "SET" again: the compressor LED switches off.

Do not touch any key for 15 seconds to exit the procedure in advance (any modification will be saved).

38



### 3.5. ACTIVER UN DÉGIVRAGE MANUEL

- ⊕ La fonction de dégivrage manuel peut être activée uniquement quand la température à l'évaporateur est inférieure à celle de fin de dégivrage (5 °C). Un dégivrage manuel est conseillé tous les mois ou plus fréquemment si de la glace se forme sur les parois. La présence de glace limite les performances de l'appareil.

39 ► Contrôler que le clavier n'est pas verrouillé et qu'aucune autre fonction n'est en cours (par exemple un dégivrage).

- 1 Maintenir la touche « **UP/DÉGIVRAGE** » appuyée pendant 4 secondes : la LED « Dégivrage » s'allume et la fonction démarre.

REMARQUE : Sur les modèles dotés de tiroirs, le dégivrage manuel ne peut pas être activé par l'intermédiaire de l'afficheur.

Pour effectuer un dégivrage manuel :

- éteindre l'appareil ;
- extraire le(s) tiroir(s) (voir la page 75) ;
- positionner des chiffons ou des éponges pour absorber l'eau du dégivrage. S'il y a beaucoup de glace, il est possible d'évacuer l'eau qui se dépose sur le fond vers l'extérieur et de la recueillir dans un récipient

- ⚠ ATTENTION : l'eau NE doit PAS entrer en contact avec le panneau de commandes.

Après environ 2/3 heures, le dégivrage des parois devrait être terminé.

### 3.5. ACTIVATING THE MANUAL DEFROSTING FUNCTION

- ⊕ The manual defrosting function can be activated only when the evaporator's temperature is lower than the one set for the end of defrosting (5°C). Defrost manually every month, or more frequently if ice builds up on the walls. The presence of ice limits the performance of the appliance.

39 ► Make sure that the keypad is not locked and that no function is active (e.g. defrosting).

- 1 Press and hold the "**UP/DEFROSTING**" key for 4 seconds: the "Defrosting" LED switches on and the function starts.

NOTE: For models with drawers, manual defrosting cannot be activated via the display.

To activate the manual defrosting function:

- power off the appliance;
- remove the drawer(s);
- arrange cloths or sponges to absorb the defrosting water. If there is a lot of ice, drain the water deposited on the bottom to the outside and collect it in a container

- ⚠ WARNING: The control panel must NOT come into contact with water.

Defrosting of the walls should take approximately 2/3 hours.

39

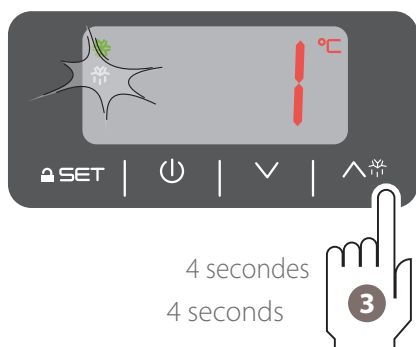

### 3.6. COMPTEDESHEURESDEFONCTIONNEMENT DU COMPRESSEUR

⊕ L'instrument est en mesure de mémoriser jusqu'à 9999 heures de fonctionnement du compresseur, ensuite le numéro 9999 clignotera.

#### 3.6.1. Affichage des heures de fonctionnement

40 ► Contrôler que le clavier n'est pas verrouillé et qu'aucune autre fonction n'est en cours (par exemple un dégivrage).

- 1 Maintenir la touche « **DOWN** » appuyée pendant 4 secondes, l'écran affiche la première option disponible.
- 2 Appuyer sur la touche « **UP/DÉGIVRAGE** » ou la touche « **DOWN** » jusqu'à sélectionner « **CH** ».
- 3 Appuyer sur la touche « **SET** ».

#### 3.6.2. Quitter la procédure

41 ► Il existe quatre méthodes, toutes valables :

- 1A Appuyer et relâcher la touche « **UP/DÉGIVRAGE** » ou la touche « **DOWN** » jusqu'à ce que l'écran affiche la température de la cellule.
- 1B Appuyer sur la touche « **ON/STAND-BY** ».
- 1C Appuyer sur la touche « **SET** ».
- 1D N'effectuer aucune opération pendant 60 s.

### 3.6. COUNTING THE COMPRESSOR'S OPERATING HOURS

⊕ The control unit can save up to 9999 compressor operating hours. Once this number is reached, it will start flashing.

#### 3.6.1. Viewing the operating hours

40 ► Make sure that the keypad is not locked and that no function is active (e.g. defrosting).

- 1 Press and hold the "**DOWN**" key for 4 second. The display shows the first item available.
- 2 Press "**UP/DEFROSTING**" or "**DOWN**" until you select "**CH**".
- 3 Press "**SET**".

#### 3.6.2. Exiting the procedure

41 ► There are four ways to exit the procedure:

- 1A Press "**UP/DEFROSTING**" or "**DOWN**" until you display the cell temperature.
- 1B Press "**ON/STAND-BY**".
- 1C Press "**SET**".
- 1D Do not carry out any operation for 60 sec.

40

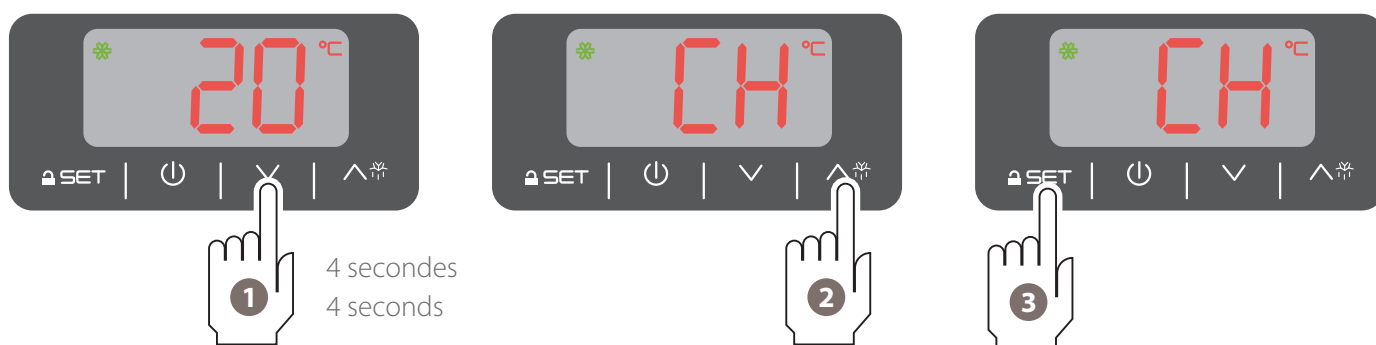

41

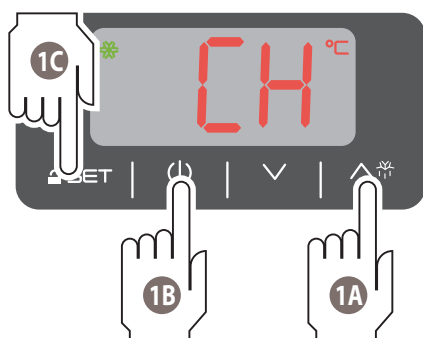

### 3.7. AFFICHAGE DE LA TEMPÉRATURE DE L'ÉVAPORATEUR ET DU CONDENSATEUR

#### 3.7.1. Afficher les températures de l'évaporateur et/ou du condensateur :

- 42 ► Contrôler que le clavier n'est pas verrouillé et qu'aucune autre fonction n'est en cours (par exemple un dégivrage).
- 1 Maintenir la touche « **DOWN** » appuyée pendant 4 secondes, l'écran affiche la première option disponible.
  - 2 Appuyer sur la touche « **UP/DÉGIVRAGE** » ou sur la touche « **DOWN** » jusqu'à sélectionner « Pb2 » pour l'évaporateur « Pb3 » pour le condensateur.
  - 3 Appuyer sur la touche « **SET** ».

#### 3.7.2. Quitter la procédure

- 43 ► Il existe quatre méthodes, toutes valables :
- 1A Appuyer et relâcher la touche « **UP** » ou la touche « **DOWN** » jusqu'à ce que l'écran affiche la température de la cellule.
  - 1B Appuyer sur la touche « **ON/STAND-BY** ».
  - 1C Appuyer sur la touche « **SET** ».
  - 1D N'effectuer aucune opération pendant 60 s.

### 3.7. DISPLAYING THE TEMPERATURE OF THE EVAPORATOR AND CONDENSER

#### 3.7.1. Displaying the temperature of the evaporator and/or condenser:

- 42 ► Make sure that the keypad is not locked and that no function is active (e.g. defrosting).
- 1 Press and hold the "**DOWN**" key for 4 second. The display shows the first item available.
  - 2 Press "**UP/DEFROSTING**" or "**DOWN**" until you select "Pb2" for the evaporator or "Pb3" for the condenser.
  - 3 Press "**SET**".

#### 3.7.2. Exiting the procedure

- 43 ► There are four ways to exit the procedure:
- 1A Press "**UP**" or "**DOWN**" until you display the cell temperature.
  - 1B Press "**ON/STAND-BY**".
  - 1C Press "**SET**".
  - 1D Do not carry out any operation for 60 sec.

42



43

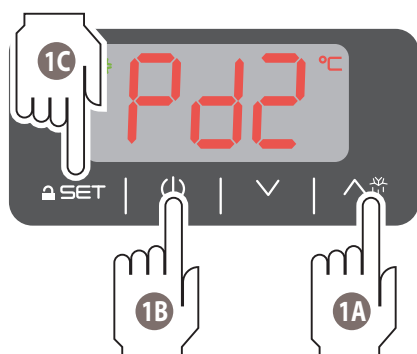



**ENERGY**

### 4.1. TROUBLESHOOTING ENERGY

Il ne faut pas oublier que si l'instrument est éteint, aucune alarme ne sera mémorisée.

Les alarmes sont classées selon la possibilité d'enregistrement HACCP.

#### 4.1.1. Alarmes HACCP

	Type d'alarme	Résolution
AL	Alarme de basse température : la température à l'intérieur de la cellule a une valeur basse de 10 °C par rapport à la température de travail programmé pour un délai supérieur à 60 minutes.	Contacter le service après-vente
AH	Alarme de haute température : la température à l'intérieur de la cellule a une valeur haute que 10 °C par rapport à la température de travail programmé pour un délai supérieur à 60 minutes.	Vérifier que la porte n'est pas restée accidentellement ouverte et que la température ambiante excessive (par exemple, la proximité d'appareils chauds) Si l'alarme persiste, contacter le service après-vente.
id	Alarme entrée microinterrupteur porte : l'entrée du microinterrupteur est restée activée pendant plus de 1 minute.	Vérifier que la porte n'est pas restée accidentellement ouverte. Si l'alarme persiste, contacter le service après-vente.

Quand la cause ayant provoqué l'alarme disparaît, l'écran reprend le fonctionnement normal (l'icône HACCP reste éclairée).

#### 4.1.2. Autres alarmes

Pr1	Erreur sonde cellule	Contacter le service après-vente
Pr2	Erreur sonde évaporateur	
Pr3	Erreur sonde condenseur	

### 4.1. TROUBLESHOOTING OF THE ENERGY CONTROL PANEL

Remember that if the appliance is in standby, the alarms will not be saved. The alarms are classified based on the possibility to be included in the HACCP record.

#### 4.1.1. HACCP alarms

	Type of alarm	Troubleshooting
AL	Low temperature alarm: the temperature inside the cell has dropped below 10 °C, compared to the operating temperature set, for more than 60 minutes.	Contact technical support.
AH	High temperature alarm: the temperature inside the cell has exceeded 10 °C, compared to the operating temperature set, for more than 60 minutes.	Make sure that the door has not been left open and that the room temperature is not too high (e.g. due to the proximity of hot appliances). If the alarm persists, contact technical support.
id	Door switch alarm: the door switch has been active for more than 1 minute.	Make sure that the door has not been left open. If the alarm persists, contact technical support.

When the cause that triggered the alarm has been solved, the display restores normal operation (the HACCP icon remains on).

#### 4.1.2. Other alarms

Pr1	Cell probe error	Contact technical support
Pr2	Evaporator probe error	
Pr3	Condenser probe error	
PF	Power Failure Alarm	Check that the equipment is correctly connected to the mains. If the alarm persists, call Technical Assistance.

PF	Alarme de panne de courant	Vérifier que l'appareil est correctement connecté au réseau électrique. Si l'alarme persiste, contacter le service après-vente.
----	----------------------------	---

#### 4.1.3. Autres condensateurs/compresseur

COH	Alarme surchauffe condensateur : la température au condensateur a dépassé 80 °C.	<p>Éteindre et rallumer le panneau de commande après avoir attendu au moins 10 minutes : si, au redémarrage, la température du condensateur dépasse encore celle établie, il faudra débrancher l'alimentation et le nettoyer.</p> <p>Si l'alarme persiste, contacter le service après-vente.</p> <p>COH : quand la cause ayant provoqué l'alarme disparaît, l'instrument rétablit le fonctionnement normal de la machine.</p> <p>CSd : pour réarmer cette alarme, il faut éteindre l'instrument ou couper l'alimentation.</p>
CSd	Alarme blocage condensateur : la température au condensateur a dépassé 55°C.	

#### 4.1.3. Other alarms condenser/compressor

COH	Overheated condenser alarm: the condenser temperature has exceeded 80 °C.	<p>Switch the control panel off, wait 10 minutes and switch it on again. If upon reactivation, the condenser temperature is still higher than the set one, disconnect the power supply and clean it.</p> <p>If the alarm persists, contact technical support.</p> <p>COH: when the cause that triggered the alarm has been solved, the appliance restores normal operation.</p> <p>CSd: to restore this alarm, switch the appliance or the power switch off.</p>
CSd	Locked compressor alarm: the condenser temperature has exceeded 55 °C.	



**ARTIC  
FROSTY  
COMPATTO**

## 4.2. TROUBLESHOOTING ARTIC/FROST/COMPATTO

Il ne faut pas oublier que si l'instrument est éteint, aucune alarme ne sera mémorisée.

### 4.2.1. Alarmes HACCP

	Type d'alarme	Résolution
AL	Alarme de basse température : la température à l'intérieur de la cellule a une valeur basse de 10 °C par rapport à la température de travail programmé pour un délai supérieur à 60 minutes.	Contacter le service après-vente
AH	Alarme de haute température : la température à l'intérieur de la cellule a une valeur haute que 10 °C par rapport à la température de travail programmé pour un délai supérieur à 60 minutes.	Vérifier que la porte n'est pas restée accidentellement ouverte et que la température ambiante excessive (par exemple, la proximité d'appareils chauds) Si l'alarme persiste, contacter le service après-vente.
id	Alarme entrée microinterrupteur porte : l'entrée du microinterrupteur est restée activée pendant plus de 1 minute.	Vérifier que la porte n'est pas restée accidentellement ouverte. Si l'alarme persiste, contacter le service après-vente.

Quand la cause ayant provoqué l'alarme disparaît, l'écran reprend le fonctionnement normal (l'icône HACCP reste éclairée).

### 4.2.2. Autres alarmes

Pr1	Erreur sonde cellule	Contacter le service après-vente
Pr2	Erreur sonde évaporateur	

## 4.2. TROUBLESHOOTING OF THE ARTIC/FROST/COMPATTO CONTROL PANEL

Remember that if the appliance is in standby, the alarms will not be saved.

### 4.2.1. HACCP alarms

	Type of alarm	Troubleshooting
AL	Low temperature alarm: the temperature inside the cell has dropped below 10 °C, compared to the operating temperature set, for more than 60 minutes.	Contact technical support.
AH	High temperature alarm: the temperature inside the cell has exceeded 10 °C, compared to the operating temperature set, for more than 60 minutes.	Make sure that the door has not been left open and that the room temperature is not too high (e.g. due to the proximity of hot appliances). If the alarm persists, contact technical support.
id	Door switch alarm: the door switch has been active for more than 1 minute.	Make sure that the door has not been left open. If the alarm persists, contact technical support.

When the cause that triggered the alarm has been solved, the display restores normal operation (the HACCP icon remains on).

### 4.2.2. Other alarms

Pr1	Cell probe error	Contact technical support
Pr2	Evaporator probe error	



# ENTRETIEN

Section dédiée aux opérateurs

# MAINTENANCE

Section reserved to users





**p. 71** Nettoyage et entretien  
Cleaning and maintenance

**p. 77** Service après-vente  
After-sales centre

**5.1. CONSIGNES DE SÉCURITÉ**

 AVANT D'EFFECTUER UNE QUELCONQUE INTERVENTION D'ENTRETIEN ORDINAIRE OU EXTRAORDINAIRE, IL FAUT DÉBRANCHER L'ALIMENTATION ÉLECTRIQUE DE L'APPAREIL ET SE MUNIR DES ÉQUIPEMENTS DE PROTECTION INDIVIDUELLE NÉCESSAIRES (GANTS, ETC.).

 L'UTILISATEUR DOIT EFFECTUER UNIQUEMENT LES OPÉRATIONS DE MAINTENANCE ORDINAIRE (CELLES DE NETTOYAGE). POUR LA MAINTENANCE EXTRAORDINAIRE, CONTACTER LE SERVICE APRÈS-VENTE POUR DEMANDER L'INTERVENTION D'UN TECHNICIEN AUTORISÉ.

 LA GARANTIE DÉCHOIT EN CAS DE DOMMAGES PROVOQUÉS PAR LA NÉGLIGENCE OU LE MAUVAIS ENTRETIEN (PAR EXEMPLE, L'UTILISATION DE PRODUITS NON ADAPTÉS).

 FAIRE ATTENTION AUX PARTIES CHAUDES DURANT L'ENTRETIEN ET LE NETTOYAGE DU MOTEUR.

 FAIRE ATTENTION AUX BORDS TRANCHANTS SUR LE GROUPE RÉFRIGÉRANT.

 Pour le nettoyage des composants ou des accessoires, il NE faut PAS utiliser :

- des détergents abrasifs ou en poudre ;
- des détergents agressifs ou corrosifs (acide chlorhydrique/muriatique ou sulfurique, soude caustique, etc.). Attention ! Ces substances ne doivent pas être utilisées même pour nettoyer le sol sous l'appareil ;
- outils abrasifs ou pointus (éponges abrasives, racleurs, brosses en acier, etc.) ;
- jets d'eau à vapeur ou à pression.

À la première utilisation, laver la cellule avec un chiffon imbibé d'eau chaude et de savon, rincer et sécher. Pour éliminer les résidus de travail, faire fonctionner à vide l'appareil pendant environ 30 minutes.

**5.1. SAFETY PRECAUTIONS**

 DISCONNECT THE APPLIANCE POWER SUPPLY AND WEAR ADEQUATE PERSONAL PROTECTIVE EQUIPMENT (E.G. GLOVES) BEFORE PERFORMING ANY ROUTINE OR SPECIAL MAINTENANCE.

 THE USER MUST ONLY PERFORM ROUTINE MAINTENANCE (CLEANING). CONTACT THE SERVICE CENTRE TO REQUEST THE ASSISTANCE OF AN AUTHORISED TECHNICIAN FOR SPECIAL MAINTENANCE.

 THE WARRANTY IS NULL AND VOID IN CASE OF DAMAGE RESULTING FROM LACK OR INCORRECT MAINTENANCE (ES. USE OF UNSUITABLE DETERGENTS).

 PAY ATTENTION TO HOT COMPONENTS WHEN SERVICING AND CLEANING THE MOTOR

 PAY ATTENTION TO SHARP EDGES ON THE COOLING UNIT.

 When cleaning any component or accessory NEVER use:

- abrasive or powder detergents;
- aggressive or corrosive detergents (e.g. hydrochloric/muriatic acid, sulphuric acid, caustic soda, etc.). Warning! Do not use these substances to clean the floor under the appliance;
- abrasive or sharp tools (abrasive sponges, scrapers, steel-bristled brushes, etc.);
- steam or pressurised water jets.

On first use, wash the chamber manually using a cloth soaked in warm soapy water. Rinse and dry. To remove processing residue, have the appliance run empty for about 30 minutes.

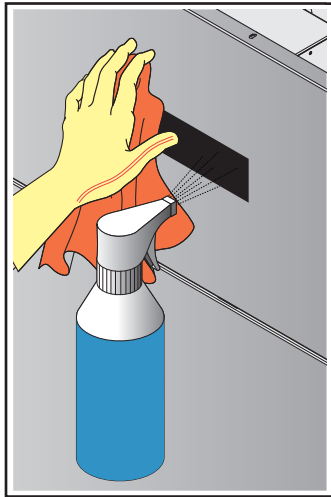

45

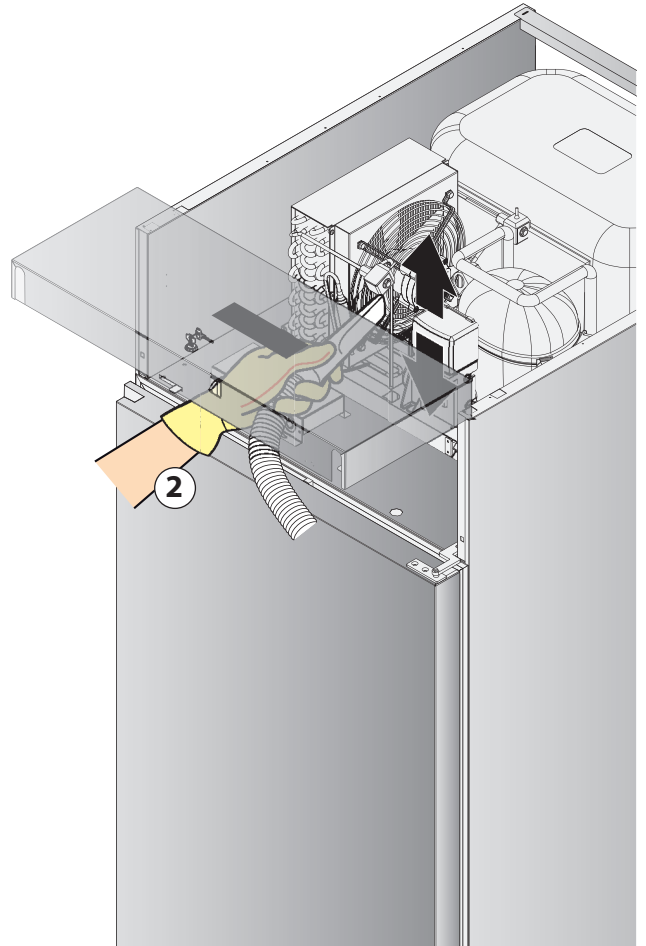
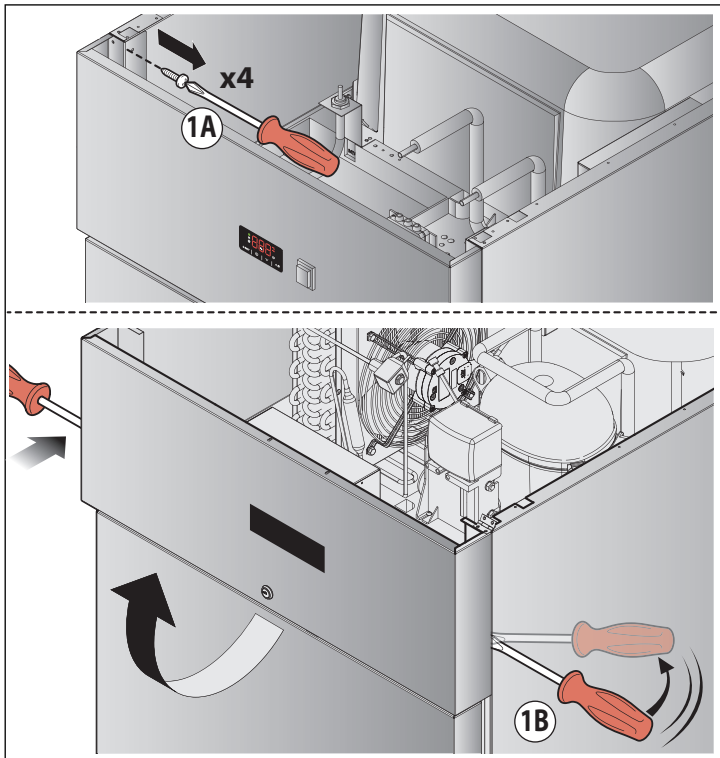
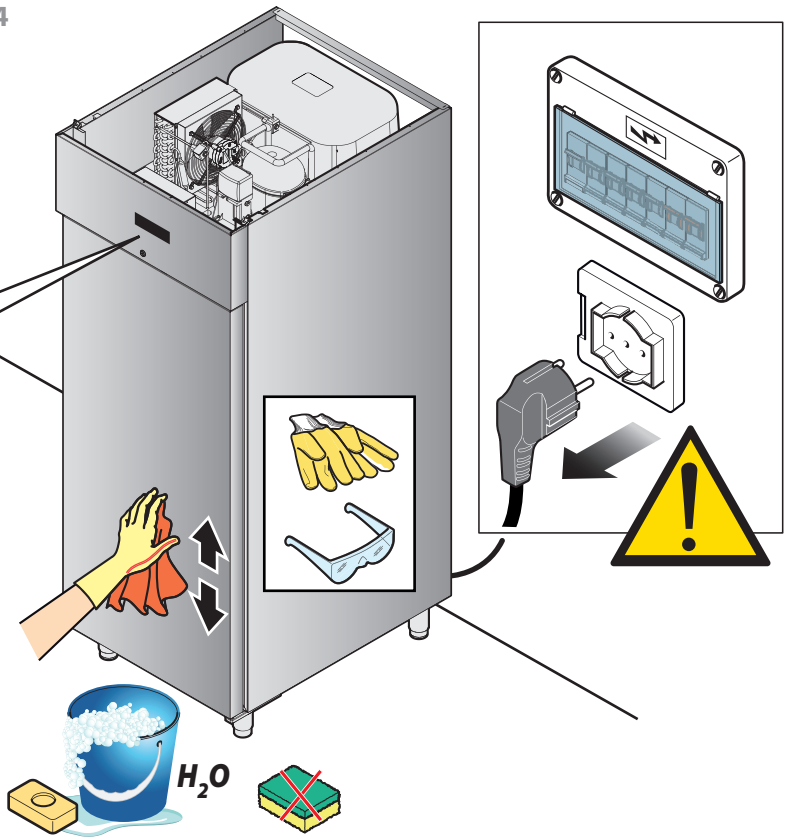

## 5.2. NETTOYAGE ORDINAIRE

### 5.2.1. Nettoyage des surfaces en acier

- 44 ► Utiliser un chiffon imbibé d'eau chaude et de savon ou des produits spécifiques pour l'acier. Rincer et sécher.

### 5.2.2. Nettoyage de l'intérieur de la cellule

Nettoyer quotidiennement la cellule de l'appareil pour maintenir des niveaux élevés d'hygiène et de performance de l'appareil. Pour le nettoyage, utiliser un chiffon imbibé d'eau chaude et de savon, rincer et sécher.

### 5.2.3. Nettoyage du panneau de commande

- 45 ► Utiliser un chiffon légèrement imbibé d'un produit spécifique pour le verre (sans alcool) en suivant les indications du fabricant du produit.  
Il ne faut pas vaporiser trop de produits pour éviter les infiltrations pouvant endommager l'écran.

### 5.2.4. Nettoyage du condensateur

- 46 ► Nous conseillons, tous les 60 jours, de soulever le panneau frontal en enlevant les vis ou en faisant levier avec un tournevis en fonction du modèle et d'aspirer la poussière accumulée sur le ventilateur du condensateur. En soulevant le panneau on accède aussi au bac de récupération de l'eau de condensation qui se trouve sous le condensateur et le compresseur : vérifier régulièrement que l'eau ne stagne pas trop longtemps. Si tel est le cas, contacter le fabricant pour trouver une solution.

### 5.2.5. Nettoyage de la porte en verre

Nettoyer le verre avec un chiffon doux imbibé d'eau et de savon. Pour le nettoyage, **éviter absolument** les chiffons ou les éponges abrasives ou pointues, les détergents abrasifs, agressifs ou l'alcool.

### 5.2.6. Nettoyage du joint

Utiliser un chiffon doux imbibé d'eau chaude savonneuse, Ne pas utiliser d'ALCOOL.

## 5.3. PÉRIODES D'INACTIVITÉ

Durant les périodes d'inactivité, débrancher l'alimentation électrique. Protéger les parties externes en acier de l'appareil en passant dessus un chiffon doux légèrement imbibé d'huile de vaseline. Laisser la porte entrebâillée pour garantir le recyclage de l'air.

Au rétablissement, avant l'utilisation :

- effectuer un nettoyage soigné de l'appareil et des accessoires ;
- rebrancher l'appareil à l'alimentation électrique ;
- contrôler l'appareil ;
- Redémarrer l'appareil à vide pendant au moins 60 minutes.

Nous conseillons, pour s'assurer que l'appareil se trouve en conditions d'utilisation et de sécurité optimales, de le soumettre au moins une fois par an à l'entretien et au contrôle de la part d'un service après-vente.

## 5.2. ROUTINE CLEANING

### 5.2.1. Cleaning steel surfaces

- 44 ► Use a soft cloth soaked in warm soapy water or products specific for steel. Finish by rinsing and drying.

### 5.2.2. Cleaning inside the cell

Clean the appliance cell daily to maintain high levels of hygiene and to preserve the performance of the appliance. Use a cloth soaked in warm soapy water. Rinse and dry.

### 5.2.3. Cleaning the control panel

- 45 ► Use a cloth slightly dampened with a specific product for glass (non-alcoholic), following the instructions provided by the detergent manufacturer.  
Do not spray too much product to prevent infiltrations that may damage the display.

### 5.2.4. Cleaning the condenser

- 46 ► We recommend lifting the front panel, removing the screws or with the help of a screwdriver, and suction the dust on the condenser fan every 60 days, more or less. By lifting the front panel, you can access the condensation water tray under the condenser and compressor. Periodically make sure that water does not stagnate for long periods. If it does, contact the Manufacturer to find a solution.

### 5.2.5. Cleaning the glass door

Use only a soft cleaning cloth dampened with water and soap. **Do not use** neither abrasive or sharp cloths nor sponges or abrasive or aggressive detergents, or alcohol.

### 5.2.6. Cleaning the gasket

Use a soft cloth soaked in warm soapy water. Do not use ALCOHOL.

## 5.3. INACTIVITY

During periods of inactivity, disconnect the power supply. Protect the external steel parts of the equipment by wiping them with a soft cloth slightly dampened with Vaseline oil. Leave the door ajar to guarantee sufficient air ventilation. When restarting, before use:

- thoroughly clean the equipment and the accessories;
- reconnect the appliance to the power supply;
- inspect the appliance;
- restart the appliance for at least 60 minutes without any food inside.

To ensure perfect use and safety conditions, we recommend having the appliance serviced and inspected at least once a year by an authorised service centre.

## 5.4. ÉLIMINATION À LA FIN DU CYCLE DE VIE

Les opérations de débranchement des circuits électriques et hydrauliques doivent être effectuées exclusivement par des techniciens qualifiés. Si présents, récupérer et éliminer correctement :

- le gaz réfrigérant ;
- les solutions non congelables présentes dans les circuits hydrauliques, en évitant les fuites ou les déversements dans l'environnement.

Aux termes de l'article 13 du Décret-loi n°49 de 2014 « Application de la directive DEEE 2012/19/EU sur les déchets des appareils électriques et électroniques »



Le symbole de la poubelle barrée indique que le produit a été introduit sur le marché après le 13 août 2015 et, qu'à la fin de sa vie utile, il ne doit pas être assimilé aux autres déchets mais éliminé séparément.

Tous les appareils sont réalisés avec des matériaux métalliques recyclables (acier inox, fer, aluminium, tôle galvanisée, cuivre, etc.) en pourcentage supérieur à 90 % en poids. Rendre l'appareil inutilisable pour l'élimination en démontant le câble d'alimentation est tout autre dispositif de fermeture des compartiments ou ouvertures (si présents). Il faut faire attention à la gestion de ce produit à la fin de son cycle de vie en réduisant les impacts négatifs sur l'environnement et en améliorant l'efficacité d'utilisation des ressources, en appliquant le principe du «pollueur-payeur», prévention, préparation pour la réutilisation, le recyclage et la récupération. Nous rappelons que l'élimination abusive ou non conformes du produit comporte l'application des sanctions prévues par la réglementation en vigueur.

### 5.4.1. Informations sur l'élimination des déchets en Italie

En Italie, les appareils DEEE doivent être remis :

- aux centres de récolte (appelés aussi îles écologiques plate-formes écologiques)
- au revendeur auprès duquel a été acheté un nouvel appareil, qui est tenu à le reprendre gratuitement (échange).

### 5.4.2. Informations sur l'élimination des déchets dans les nations de l'union européenne

La directive communautaire sur les appareils DEEE a été différemment par chaque nation, par conséquent pour éliminer cet appareil nous suggérons de contacter les autorités locales ou le revendeur pour demander la méthode d'élimination la plus correcte.

### 5.4.3. Matériaux de fabrication

Acier inox : fabrication du meuble ;  
pièces en matière plastique ;  
gaz réfrigérant : dans le circuit réfrigérant ;  
huile du compresseur : dans le circuit réfrigérant ;  
cuivre : circuit électrique et circuit réfrigérant.

## 5.4. DISPOSAL

The appliance must be disconnected from electric and water circuits by qualified technicians only. If any, recover and dispose of the following:

- cooling gas;
- solutions inside the water circuits that cannot be frozen, preventing leaks or spillage into the environment.

Pursuant to article 13 of Legislative Decree 49 of 2014 "Implementation of the WEEE Directive 2012/19/EU on electrical and electronic equipment waste"



The crossed-out wheeled bins symbol indicates that the product was placed on the market after 13 August 2015 and that, at the end of its useful life, it should not be disposed of with other waste, but must be collected separately.

All appliances are made with recyclable metal materials (stainless steel, iron, aluminium, galvanized steel, copper, etc.) in percentages above 90% by weight. Before disposal, make the appliance unusable by removing the power cable and all compartment or cavity closure devices (where present). At the end of its useful life, the product must be disposed of in such a way as to reduce any negative impact on the environment and make efficient use of available resources. Prefer prevention, preparation for reuse, recycling and reclamation, and remember "the polluter pays". Please remember that illegal or incorrect disposal of the product incurs penalties, as provided for by current legislation.

### 5.4.1. Information on disposal in Italy

In Italy, WEEE appliances must be delivered to:

- recycling centres (also known as waste disposal sites/facilities)
- the dealer from whom the new appliance is purchased, who is required to collect them free of charge ("one-for-one" collection).

### 5.4.2. Information on disposal in European Union countries

The EU Directive on WEEE appliances has been implemented differently by each country. Therefore, if you want to dispose of this appliance, we recommend you contact your local authorities or dealer for information on the correct disposal method.

### 5.4.3. Construction materials

Stainless steel: unit;  
Plastic parts;  
Cooling gas in the cooling circuit;  
Compressor oil in the cooling circuit;  
Copper for the electrical system and cooling circuit.

Votre appareil est fiable et robuste mais il peut toutefois présenter de petits problèmes qui, grâce à notre service après-vente, seront rapidement résolus.

Avant de les contacter, lire attentivement la garantie annexée à l'appareil et relever les données (plaque d'identification), la date et le numéro de la facture d'achat de l'appareil ;

Numéro de série (S/N).....

Modèle.....

Date du bordereau de transport.....

Numéro du bordereau de transport.....

 Dans le cas où il faille remplacer les pièces défectueuses, les conserver et les confier à l'installateur préposé pour le remplacement qui se chargera de les renvoyer au fabricant pour les contrôles nécessaires.

 Il ne faut pas tenter de réparer l'appareil, ceci pourrait provoquer des dommages mêmes graves aux personnes, aux animaux et aux objets et annuler la garantie. Demander toujours l'intervention du service après-vente et de pièces de rechange originales.

Your appliance is reliable and strong. However, minor problems may occur, which will be promptly solved by our Support Service.

Before contacting the after-sales centre, carefully read the warranty sheet attached to the appliance and identify the appliance data (on the rating plate) and the purchase invoice number and date of the appliance;

Serial number (S/N).....

Model .....

Date of the transport document.....

Number of the transport document.....

 To replace faulty parts, take them to an authorised installer who will send the parts to the manufacturer for running appropriate checks.

 Do not try to repair the appliance as this could cause serious harm to people, animals or property and will render the warranty null and void. Always request the intervention of an authorised service centre and request ORIGINAL spare parts.

**47**

données du fabricant  
manufacturer data

numéro de série  
serial number

modèle  
model

code  
code

alimentation  
power supply

dégivrage  
defrosting

réfrigérant  
cooling gas

classe climatique  
climatic class

gaz isolant  
insulating gas

DATI COSTRUTTORE		MADE IN ITALY	
MOD. ....			
CODICE CODE	.....	MATR. S/N	.....
ALIMENTAZIONE RATED VOLTAGE	..... (V) .....	(Hz) .....	(W) .....
SBRINAMENTO (W) DEFROSTING	.....		
REFRIGERANTE COOLING GAS	.....	MASSA (Kg) QUANTITY	.....
CLASSE CLIMATICA CLIMATIC CLASS			Max Pressure Gas
GAS ISOLAMENTO FOAMING GAS	HFO-1234ze / CO2 / 245fa		60
ORDINE CONFIRM NR.	.....	ANNO YEAR	.....

masse

mass

pression maximale du gaz  
maximum gas pressure

num. confirmation de commande  
order confirmation number

année de fabrication  
year of manufacture



<https://manuals.pixwell.org/>

1



2



MANUALE  
ISTRUZIONI  
ESTESO

EXTENDED  
INSTRUCTION  
MANUAL