

# **BENUTZERHANDBUCH KÜHLTISCHE INSTRUCTION MANUAL REFRIGERATED TABLES**



Installations- und Benutzerhandbuch



Installation and user manual



## **Sehr geehrter Installateur, sehr geehrter Kunde**

Dieses Handbuch enthält alle notwendigen Informationen für die ordnungsgemäße Installation, den Gebrauch und die Wartung des Geräts. Wir empfehlen Ihnen daher, dieses Handbuch vor Montage und Gebrauch aufmerksam zu lesen und es sorgfältig für die künftige Einsichtnahme aufzubewahren. Falls einige Passagen nicht gut verständlich sind, steht der Hersteller für jede technische Information zur Verfügung.

Frohes Schaffen

## **Dear Installer, dear customer**

this manual contains all the information necessary for installing, using and servicing the appliance correctly.

We recommend that you read it carefully before installing and using the appliance and to store it properly for future reference. In case of doubts, the manufacturer is available to provide any technical information.

Enjoy!



• S. 4 WARNHINWEISE

• S. 4 WARNINGS

• S. 14 INSTALLATION

• S. 14 INSTALLATION

• S. 38 GEBRAUCH

• S. 38 USE

• S. 68 WARTUNG

• S. 68 MAINTENANCE

WARNHINWEISE  
WARNINGS

INSTALLATION  
INSTALLATION

GEBRAUCH  
USE

WARTUNG  
MAINTENANCE

# WARNHINWEISE

Dieser Teil ist an professionelle und qualifizierte Installateure gerichtet, die vom Hersteller zugelassen sind

# WARNINGS









Section reserved to professional, qualified and authorised installers



### 1.1. SICHERHEITSHINWEISE ZUR INSTALLATION









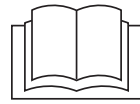

Die Nichteinhaltung der folgenden Vorschriften kann Schäden und tödliche Verletzungen verursachen, lässt die Garantie erlöschen und befreit den Hersteller von jeglicher Verantwortung.

-  Lesen Sie dieses Handbuch vor der Installation und der außerplanmäßigen Wartung aufmerksam durch und bewahren Sie es für die künftige weitere Einsichtnahme seitens der verschiedenen Techniker sorgfältig auf.
-  Falls der gesamte Inhalt dieses Handbuchs nicht verstanden worden ist, wenden Sie sich an den Hersteller.
-  Alle Installations- und außerplanmäßigen Wartungsarbeiten sind nur von qualifiziertem und vom Hersteller zugelassenem Personal durchzuführen, und zwar gemäß der Vorschriften, die im Land des Betreibers gelten, und müssen die Vorschriften über Anlagen und Sicherheit am Arbeitsplatz einhalten.
-  Vor der Installation des Gerätes ist die Konformität der Anlagen gemäß der Vorschriften im Benutzerland und gemäß der Angaben auf dem Seriennummernschild zu prüfen.
-  Trennen Sie das Gerät vor jeder Installations- oder planmäßigen und außerplanmäßigen Wartungsarbeit von der elektrischen Stromversorgung.
-  Nicht ausdrücklich genehmigte Eingriffe, Manipulationen oder Änderungen, welche die Anweisungen in diesem Handbuch nicht einhalten, lassen den Garantieanspruch verfallen.
-  Eine andere Installation oder Wartung als die in dem Handbuch angeführte kann zu Schäden, Verletzungen oder tödlichen Unfällen führen.
-  Die Maschine ist nicht für die Installation in einer explosionsgefährdeten Atmosphäre ausgelegt. Bewahren Sie in diesem Gerät kein explosiven Substanzen wie Behälter, die unter Druck stehen, mit entzündlichem Treibstoff.
-  Während der Installation des Geräts ist der Durchgang oder das Verbleiben von unbefugten Personen in der Nähe des Arbeitsbereiches nicht

### 1.1. SAFETY RULES FOR THE INSTALLER



Failure to comply with these rules may result in damage and injury or death, renders the warranty null and void, and relieves the manufacturer of any liability.

-  Read this manual carefully before installing or servicing the appliance. Store this manual with care for future reference.
-  Please contact the manufacturer if you do not understand the contents of this manual.
-  All installation and special maintenance operations must be performed exclusively by qualified and authorised technicians, in compliance with the regulations in force in the user's country, and in compliance with the regulations concerning systems and safety in the workplace.
-  Make sure that the systems comply with the regulations in force in the user's country and the specifications on the rating plate before installing the appliance.
-  Unplug the appliance before performing any installation or special/routine maintenance operation.
-  Any work, tampering or modifications that are not specifically authorised and which do not comply with the instructions given in this manual shall invalidate the warranty.
-  Installation or maintenance that fails to respect the indications in this manual may cause damage, injury or fatal accidents.
-  This appliance has not been designed to be installed in a potentially explosive atmosphere. Do not store explosive substances, such as pressurised containers with flammable propellant, in this appliance.

gestattet, verwenden Sie persönliche Schutzausrüstungen (z.B. Handschuhe, Sicherheitsschuhe, usw.), arbeiten Sie unter Einhaltung der Vorschriften zur Sicherheit am Arbeitsplatz (z.B. sich nicht mit nassen Händen oder barfuß Elektroteilen nähern, usw.).



Das Gerät muss für eventuelle außerplanmäßige Wartungsarbeiten leicht zu bewegen sein: Achten Sie darauf, dass eventuelle Mauerarbeiten nach der Installation (z.B. Mauerbau, Austausch der Türen durch schmalere, Restaurierungen, usw.) das Verbringen nicht behindern.



Vor der Installation ist Folgendes zu überprüfen:

- dass die Installationsräumlichkeiten zur Vorbereitung von Lebensmitteln geeignet sind;
- dass die Anlagen konform mit den geltenden Vorschriften im Benutzerland und mit den Angaben auf dem Seriennummernschild sind;
- dass ein Thermoschutz- und Fehlerstromschutzschalter mit hoher Empfindlichkeit (30 mA) vorgesehen ist, an die Maschine verbindlich anzuschließen ist;
- dass in der Nähe des Geräts eine Stromabnehmerdose mit Anschluss an die Erde vorgesehen ist, wie sie im Benutzerland üblich ist;
- die Ebenheit der Aufstellfläche der Maschine, insbesondere, falls diese auf Rädern montiert ist.



ES WIRD DIE VERWENDUNG VON ORIGINALEN ERSATZTEILEN EMPFOHLEN. Der Hersteller lehnt jegliche Verantwortung für die Verwendung von nicht originalen Ersatzteilen ab.



Der Transport des Gerätes muss mit geeigneten Mitteln erfolgen, welche dem Gewicht und den Abmessungen der Maschine entsprechen, und das Tragen von persönlichen Schutzausrüstungen (PSA - Handschuhe, Sicherheitsschuhe, usw.) ist dabei Pflicht.



Das Gerät für die Wartung oder das Befestigen der Füße und/oder der Räder nicht umkippen oder auf eine Seite legen.



Der Austausch des Stromversorgungskabels darf nur von einem qualifiziertem und befugtem Techniker durchgeführt werden. Das Kabel darf nur durch ein anderes mit vergleichbaren Eigenschaften und gelb-grünem Erdungskabel ersetzt werden.



Das Seriennummernschild liefert wichtige technische Informationen: Diese sind unerlässlich bei



Do not transit or stay near the installation area if you are not authorised. Use personal protection equipment (e.g. gloves, accident-prevention shoes, etc.) and comply with the occupational safety and health standards in force (e.g. do not approach live parts with wet hands or bare feet, etc.).



The appliance must be easy to handle for special maintenance purposes. Make sure that any building work following installation (e.g. walls built, doors replaced with narrower models, renovation work) does not hinder movement.



Before installing the appliance, make sure that:

- the installation areas are suitable for preparing and processing food;
- the facilities comply with the regulations in force in the user's country and with the rating plate;
- a highly sensitive differential circuit breaker (30 mA) to which the appliance must be connected is installed;
- a socket with a compliant earth connection is installed near the appliance;
- the surface withstanding the appliance is flat, especially if the latter is mounted on wheels.



WE RECOMMEND THAT YOU USE ORIGINAL SPARE PARTS. The manufacturer declines any responsibility if non-original spare parts are used.



The appliance must be transported using lifting equipment suitable for its size and weight, and personal protective equipment (PPE - gloves, safety footwear, etc.) must be worn.



Do not turn the appliance upside down or lay it on its side for maintenance purposes or to fix the feet and/or wheels.



The power supply cable must be replaced only by a qualified and authorised technician. The cable must be replaced only with one having same characteristics and a yellow/green earthing cable.



The rating plate provides important technical information. This information is essential to perform maintenance and repair the ap-









Anfragen nach einem Eingriff zur Wartung oder Reparatur des Gerätes. Es wird daher empfohlen, das Schild nicht abzumontieren, zu beschädigen oder zu modifizieren.

 Das Verpackungsmaterial ist zum Teil gefährlich und daher außer Reichweite von Kindern oder Tieren zu halten und ordnungsgemäß nach den örtlichen Vorschriften zu entsorgen.

## 1.2. SICHERHEITSHINWEISE FÜR DEN BENUTZER



Die Nichteinhaltung der folgenden Vorschriften kann Schäden und tödliche Verletzungen verursachen, lässt die Garantie erlöschen und befreit den Hersteller von jeglicher Verantwortung.

-  Vor dem Gebrauch der Maschine ist dieses Handbuch aufmerksam zu lesen.
-  Dieses Handbuch ist wesentlicher Bestandteil des Geräts und daher für jede weitere künftige Einsichtnahme seitens der verschiedenen Techniker sorgfältig aufzubewahren.
-  Falls der gesamte Inhalt dieses Handbuchs nicht verstanden worden ist, wenden Sie sich an den Hersteller.
-  Alle Installations- und außerplanmäßigen Wartungsarbeiten sind nur von qualifiziertem und vom Hersteller zugelassenem Personal durchzuführen, und zwar gemäß der Vorschriften, die im Land des Betreibers gelten, und müssen die Vorschriften über Anlagen und Sicherheit am Arbeitsplatz einhalten.
-  Bei Weiterverkauf des Gerätes ist dieses Handbuch dem neuen Betreiber zu übergeben.
-  Ein anderer Gebrauch und eine andere Reinigung als die in diesem Handbuch angegebenen kann Schäden, Verletzungen oder tödliche Unfälle verursachen, lässt die Garantie erlöschen und befreit den Hersteller von jeglicher Verantwortung.
-  Der Gebrauch des Gerätes ist nur qualifiziertem und eingewiesenem Personal vorbehalten, das regelmäßige Schulungen erhält.
-  Nähern Sie sich nicht den Elektroteilen mit nassen Händen oder barfuß.
-  ES ist strengstens verboten, die angebrachten Sicherheitseinrichtungen zu manipulieren oder abzumontieren (Schutzgitter, Gefahrenschilder,











pliance. For this reason, do not remove, damage or modify it.

 The packaging material is potentially dangerous and should be kept out of the reach of children and animals. Dispose of it properly according to local regulations.

## 1.2. SAFETY REGULATIONS FOR THE USER



Failure to comply with these rules may result in damage and injury or death, renders the warranty null and void, and relieves the manufacturer of any liability.

-  Read this booklet carefully before using the appliance.
-  This booklet is an integral part of the appliance and must be stored carefully for future reference.
-  Please contact the manufacturer if you do not understand the contents of this manual.
-  All installation and special maintenance operations must be performed exclusively by qualified and authorised technicians, in compliance with the regulations in force in the user's country, and in compliance with the regulations concerning systems and safety in the workplace.
-  Deliver this booklet to the new user, should the equipment be sold.
-  Applying use and cleaning procedures other than those indicated in this manual is considered inappropriate and may cause damage, injury or death and may invalidate the warranty and relieve the manufacturer of all liability.
-  This appliance must be used only by qualified personnel that attend scheduled training courses.
-  Do not approach live parts with wet hands or bare feet.
-  DO NOT tamper with or remove the safety devices (protection grids, danger adhesives, etc.) installed. The manufacturer declines any responsibility if these instructions are not followed.
-  Do not insert screwdrivers or any other tool (fan protection devices, evaporators, etc.)

usw.). Der Hersteller lehnt bei Nichteinhaltung der oben genannten Anweisungen jegliche Verantwortung ab.



Keine Schraubenzieher oder ähnliches zwischen die Schutzeinrichtungen stecken (Lüfterschutz, Verdampferschutz, usw.).



Für einen einwandfreien Betrieb des Kompressors und Verdampfers dürfen die entsprechenden Lufteinlässe niemals verdeckt werden.



Im Brandfall kein Wasser verwenden, sondern einen CO<sub>2</sub>-Löscher (Kohlendioxid) verwenden und den Bereich des Motorraumes so schnell wie möglich kühlen.



Dieses Gerät ist eine Nahrungsmittelmaschine (EG-Verordnung Nr. 1935/2004) und ist für die Behandlung von Lebensmittelprodukten in Industrie- und Berufsküchen bestimmt, jeder darüber hinausgehende Gebrauch gilt als unsachgemäß. Bei unsachgemäßem Gebrauch haftet der Hersteller nicht und erkennt die Garantieansprüche nicht an.



Nicht an Türen oder Schubladen von Geräten lehnen, hängen oder sitzen.



NUR FÜR MODELLE MIT SCHUBLADEN:

- Um die Bildung von Frost oder Eis zu vermeiden, ist es wichtig, die Zeit, in der die Schublade(n) zum Be- und Entladen geöffnet ist/sind, zu minimieren.
- Achten Sie darauf, dass die Schublade(n) zwischen den Öffnungen fest geschlossen ist/sind.
- Stützen Sie sich nicht auf die Schublade(n), wenn sie vollständig geöffnet ist/sind.
- Überschreiten Sie nicht die vorgeschriebene Belastungsgrenze der Maschine: maximal **20 kg** pro Schublade bei gleichmäßig verteiltem Produkt.
- Öffnen Sie nicht mehr als eine Schublade auf einmal.



Dieses Gerät eignet sich nicht für die Aufbewahrung von pharmazeutischen, chemischen oder sonstigen Produkten, die keine Lebensmittel sind.



Um die bestmöglichen Leistungen zu erzielen, sind folgende Anweisungen einzuhalten:

- Keine warmen Speisen oder nicht abgedeckte Flüssigkeiten, lebende Tieren, verschiedene Gegenstände oder korrosive Produkten in das Gerät

between the protection devices.



Never obstruct air vents to ensure proper operation of the compressor and evaporator units.



In case of fire, do not use water but a CO<sub>2</sub> (carbon dioxide) fire extinguisher and immediately cool off the motor compartment area.



This appliance is considered as a food-processing machine (EC regulation no. 1935/2004), intended for processing food in industrial and professional kitchens. Any other use is considered improper. Any improper use will invalidate the warranty.



Do not lean, hang or sit on the doors or drawers of the appliance.



ONLY FOR MODELS WITH DRAWERS:

- To prevent frost or ice forming, limit the time the drawer(s) remain open when putting food in/taking food out.
- Make sure that the drawer(s) are closed firmly whenever they have been opened.
- Do not lean on the drawer(s) when they are fully open.
- Do not exceed the specified load limit of the appliance: maximum **20 kg** per drawer with the product distributed evenly.
- Do not open more than one drawer at a time.



This appliance is not suitable for storing pharmaceutical, chemical or non-food grade products.



Follow the instructions below to get the best of the appliance:

- do not introduce warm food or uncovered liquids, live animals, various objects or corrosive products into the appliance.
- place the food in packages or protect it especially if it contains flavours and spices.
- place foodstuff inside the appliance in a way so as not to obstruct air ventilation. Avoid placing paper, cardboard, chopping boards on the grids not to obstruct air ventilation.



As far as possible, avoid frequent and prolonged opening of the door(s) or drawers (if any).





einbringen.

- Besonders die Lebensmittel auf andere Weise verpacken oder schützen, falls diese Aromen oder Gewürze enthalten.
- Die Lebensmittel sind so im Gerät anzuordnen, dass die Luftzirkulation nicht beeinträchtigt wird, wobei das Auflegen von Papier, Pappen, Schneidbretter, usw. auf die Gitter zu vermeiden ist, die den Luftdurchlass beeinträchtigen können.

 Das häufige und lange Öffnen der Tür/Türen oder der Schubladen (falls vorhanden) möglichst vermeiden.

 Falls die Tür geöffnet worden ist, warten Sie einen Moment, bevor Sie sie erneut öffnen.

 Die Lebensmittel nach und nach in den Fächern oder Schubladen verstauen, dabei von unten nach oben vorgehen; beim Entnehmen der Lebensmittel umgekehrt, also von oben nach unten, vorgehen.

 Die Kühlgeräte sind mit den entsprechenden Einrichtungen zur Gewährleistung der Sicherheit und Gesundheit des Benutzers hergestellt und ausgelegt worden und besitzen keine gefährlichen Kanten, scharfe Oberflächen oder überstehende Elemente. Die Stabilität der Geräte ist auch bei offenen Türen gewährleistet, es ist trotzdem verboten, sich an die Türen zu hängen.

 Die Nichteinhaltung dieser Vorschriften kann Schäden und auch tödliche Verletzungen verursachen und lässt die Garantie erlöschen.

 Falls das Gerät nicht funktioniert oder funktionale sowie strukturelle Veränderungen auftreten sollten, trennen Sie es von der elektrischen Stromversorgung und von der Wasserversorgung (falls vorgesehen) und verständigen Sie einen autorisierten Kundendienst, ohne zu versuchen das Gerät selbst zu reparieren. Es wird die Verwendung von originalen Ersatzteilen empfohlen. Der Hersteller lehnt jegliche Verantwortung für die Verwendung von nicht originalen Ersatzteilen ab.

 Um sicherzugehen, dass sich das Gerät in perfektem Gebrauchs- und Sicherheitszustand befindet, wird die Wartung und Kontrolle mindestens alle 4 Monate durch einen autorisierten Kundendienst empfohlen.

 Wenn das Gerät mit Rädern ausgestattet ist,



If the door has been opened, wait a few seconds before opening it again.



Arrange the food in the compartments or drawers step by step from the bottom up; conversely, remove the food from the top down.



Cooling appliances have been designed and manufactured to ensure safety and health to the user. They do not feature sharp edges and surfaces or protruding elements. They are stable even when the doors are open. However, it is forbidden to hang on the doors.



Failure to observe these rules may cause damage, injury or death, and also invalidates the warranty.



If the appliance does not function or if there are any functional or structural alterations, disconnect it from the power and water (if any) supply and contact a customer assistance service authorised by the manufacturer. Do not attempt to repair the appliance yourself. We recommend that you use original spare parts. The manufacturer declines any responsibility if non-original spare parts are used.



To ensure perfect conditions of the appliance in terms of use and safety, we recommend submitting it to maintenance and inspections, which must be carried out by an authorised service centre, every 4 months.



If the appliance is fitted on wheels, pay attention not to push the appliance violently to prevent it from overturning and damaging. Also pay attention to any harsh edge of the surface. The appliance fitted with wheels cannot be levelled. Therefore, make sure that the surface is perfectly horizontal and flat. Always lock the wheels during its normal operation.



Electrical hazards have been solved by designing the electric systems in compliance with IEC EN 60335-1. "High Voltage" adhesives identify the areas featuring electrical hazards.



Take care not to trap your fingers when closing the door(s) or drawers (if any).

achten Sie darauf, das Gerät während des Verschiebens nicht ruckartig zu schieben, um zu vermeiden, dass es umkippt und beschädigt wird. Achten Sie auch auf eventuelle Unebenheiten in der Oberfläche. Das Gerät mit Rädern kann nicht nivelliert werden, achten Sie daher darauf, dass die Aufstelloberfläche vollständig waagrecht und eben ist. Während des normalen Betriebs sind die Räder mit den entsprechenden Feststellern immer zu blockieren.



Die elektrischen Risiken sind beseitigt worden, da die Elektrik gemäß NORM IEC EN 60335-1 ausgelegt worden ist. Die elektrischen Gefahrenbereiche sind mit entsprechenden Aufklebern mit der Aufschrift „Hochspannung“ gekennzeichnet.



Achten Sie darauf, dass Sie sich beim Schließen der Tür/en oder Schubladen (falls vorhanden) nicht die Finger einklemmen.



Die Wahl der Materialien und die Herstellung der Produkte erfolgt gemäß der Sicherheitsrichtlinien der Europäischen Gemeinschaft. Zudem wird die Qualität jedes einzelnen Geräts durch einen 100%-igen Testlauf garantiert.



Der Hersteller ist in folgenden Fällen schad- und klaglos zu halten:

- Unsachgemäßer Gebrauch der Maschine;
- Nicht ordnungsgemäße Installation, die nicht entsprechend der hier angeführten Schritte ausgeführt wurde;
- Defekte an der Stromversorgung;
- Schwerwiegende Mängel bei der vorgesehenen Wartung;
- Nicht genehmigte Änderungen oder Eingriffe;
- Verwendung von nicht originalen oder nicht speziell für das Modell vorgesehenen Ersatzteilen;
- Teilweise oder vollständige Missachtung der Angaben.

Der Hersteller behält sich das Recht vor, jederzeit Änderungen zur Verbesserung der Geräte oder des Zubehörs ohne Vorankündigung vorzunehmen.

Die Vervielfältigung, vollständig oder teilweise, des vorliegenden Handbuchs ist ohne Zustimmung des Herstellers verboten. Die Maßangaben dienen nur als Beispiel und sind und unverbindlich.

Bei Streitigkeiten ist die originale Verfassungssprache des Handbuchs italienisch. Der Hersteller übernimmt keine Verantwortung für eventuelle Fehler in der Übersetzung/ Interpretation.



The materials used and the construction of the appliances comply with EU safety directives. All appliances are fully tested to ensure the quality of each individual product.



The manufacturer will not be held liable in the following cases:

- improper use of the appliance;
- failure to comply with the installation procedures described in this document;
- power supply defects;
- lack of maintenance;
- unauthorised modifications or interventions;
- use of non-original spare parts or not specific for the model;
- failure to comply with the instructions, in whole or in part.

The manufacturer reserves the right to make changes to improve the appliances and accessories at any time without prior notice.

Full or partial reproduction of this manual is prohibited without the consent of the manufacturer. The measurements provided are indicative and not binding.

In case of disputes, the original language this manual was drawn up in is Italian. The manufacturer is not responsible for any translation/interpretation errors.



### 1.3. RISIKOANALYSE

#### 1.3.1. Liste der Gefahrenteile:

- Elektroteile
- Scharfe Teile
- Verbringen der Maschine
- Lüfter in Bewegung
- Brennbares Gas
- Kühlgas
- Luftströme
- Gasleitungen zugänglich
- Kontaminierung der Lebensmittel
- Gasleitungen nicht zugänglich
- Gasleitungen zugänglich
- Lampen (nicht anwendbar)
- Kalte Umgebung
- Rutschiger Fußboden und Bühne (nicht anwendbar)
- Teile aus Glas oder Plexiglas
- Abdeckung aus Plexiglas in Bewegung (nicht anwendbar)

#### 1.3.2. Warnhinweise betreffend Gefahren, ausgehend von elektrischen Teilen. Gefahr von Stromschlägen, Verbrennungen und Brand.

Gefahr von Stromschlägen, Verbrennungen und Brand:

- Der Zugang zu elektrischen Teilen ist ausschließlich qualifizierten Technikern vorbehalten.
- Die Maschine nicht mit nassen Händen oder Füßen berühren.
- Das Gerät nicht barfuß bedienen.
- Nicht die Finger oder Gegenstände durch die Gitter oder Luftschlitze stecken.
- Nicht am Netzkabel ziehen.
- Das Gerät nicht mit einem Wasserstrahl reinigen.
- Die Maschine bei Wartungs- oder Reinigungsarbeiten von der elektrischen Stromleitung trennen.
- Bei Eindringen von Wasser in die Maschine durch Flutung wenden Sie sich an einen autorisierten Kundendienst für die Reparatur, bevor Sie das Gerät erneut verwenden.
- Sollten Sie das Gerät nicht benutzen, trennen Sie das Stromversorgungskabel.

### 1.3. RISK ANALYSIS

#### 1.3.1. List of hazards:

- Electric parts
- Sharp parts
- Handling the appliance
- Fan in operation
- Flammable gases
- Cooling gas
- Airflow
- Non-drinking water
- Food contamination
- Non-accessible gas tubes
- Accessible gas tubes
- Lamps (not applicable)
- Cold environments
- Slippery floors and platform (not applicable)
- Glass or Plexiglas parts
- Plexiglas covers in operation (not applicable)

#### 1.3.2. Warnings concerning electric parts. Risk of electric shock, burns and fire.

Risk of electric shock, burns and fire:

- Only qualified technicians must be authorised to access electric parts.
- Do not touch the appliance with wet hands or feet.
- Do not operate on the appliance with bare feet.
- Do not introduce your fingers or objects through the grids and air vents.
- Do not pull out the power cable.
- Do not wash the appliance using water jets.
- Disconnect the appliance from the power supply before cleaning or servicing the appliance.
- In the event of flooding, contact an authorised service centre to repair the appliance.
- Disconnect the appliance from the power supply in case it is not used.

### 1.3.3. Warnhinweise betreffend allgemeine Gefahren. Verletzungsgefahr.

- Scharfe Teile vorhanden. Verwenden Sie für Arbeiten am Gerät geeignete Schutzhandschuhe.
- Die Bewegung des Geräts muss auf sichere Weise sowie mit Hilfsmitteln und Sorgfalt durchgeführt werden, um Schäden an Personen und Gegenständen zu vermeiden.
- Lüfter in Bewegung vorhanden. Entfernen Sie die Sicherheitsgitter nicht.
- Lesen Sie am Kennschild des Geräts die Art des verwendeten Kühlgases ab, denn dieses Gas könnte entflammbar sein.
- Bei Austreten von entflammbarem Gas aus dem Kühlvorgang des Geräts das Stromversorgungskabel aus der Steckdose ziehen, die Fenster öffnen, um den Raum zu belüften, und unverzüglich den technischen Kundendienst kontaktieren.
- Falle von Austreten von entflammbarem Gas das ausgetretene Gas nicht berühren oder einatmen.
- Nach dem Installieren oder Reparieren des Geräts stets überprüfen, dass keine Kühlgas-Leckagen vorhanden sind.
- Luftströme vorhanden. Niemals Personen direkt den kalten oder warmen Luftströmen aussetzen.
- Den Ein- bzw. Austritt der Luftströme nicht blockieren.
- Brauchwasser vorhanden. Trinken Sie das Wasser, das aus dem Gerät austritt, nicht.
- Um die Verunreinigung von Lebensmitteln zu vermeiden, dürfen diese nicht mit dem Gerät selbst in Kontakt geraten, sondern müssen in geeigneten Behältern gelagert werden.
- Vorhandensein von Gasleitungen mit hohen oder niedrigen Temperaturen. Kontrollieren Sie vor dem Berühren der Gasleitungen deren Temperatur. Verwenden Sie geeignete Schutzhandschuhe.
- Lampen vorhanden. Vor dem Berühren von Lampen oder nahen Teilen sichergehen, dass die Oberflächen nicht heiß sind. Geeignete Schutzhandschuhe tragen.
- Teile aus Glas oder Plexiglas vorhanden. Teile aus Glas oder Plexiglas nicht mit Gewalt anstoßen. - Nichts auf die Teile aus Glas oder Plexiglas legen.
- Keine brennbaren Gase oder Kraftstoffe in der Nähe der Maschine aufbewahren, verwenden oder annähern. - Bei anormalen Geräuschen, Gerüchen oder Rauch, die von der Maschine kommen, das Stromversorgungskabel abziehen.
- Installieren Sie das Gerät nicht an Orten, an denen es salziger Meeresluft oder direktem Sonnenlicht ausgesetzt ist.

### 1.3.3. Warnings concerning general hazards. Risk of injuries.

- Presence of sharp parts. Use suitable gloves to operate on the appliance.
- Handle the appliance always under safe conditions, using suitable equipment and paying the utmost attention to prevent damage.
- Presence of fans in operation. Do not remove the protection grids.
- Read the type of cooling gas used on the appliance identification plate, as it can be flammable.
- In case of flammable gas leaking from the appliance cooling circuit, disconnect the appliance from the power supply, open the windows to ensure air ventilation and immediately contact the technical service.
- In the presence of cooling gas leaking, do not touch or inhale the leaked gas.
- After installation or repair of the appliance, always make sure that the cooling gas does not leak.
- Presence of airflows. Do not expose people to cold or hot airflows.
- Do not block the airflow inlets and outlets.
- Presence of non-drinking water. Do not drink the water leaking from the appliance.
- To prevent contamination, foods must not come in contact with the appliance but must be placed in suitable containers.
- Presence of gas tubes with high and low temperatures. Before touching the tubes, make sure they are not too hot or cold. Wear suitable protection gloves.
- Presence of lamps. Before touching the lamps or parts near them, make sure that the surfaces are not hot. Wear suitable protection gloves.
- Presence of glass or Plexiglas parts. Do not hit glass or Plexiglas parts violently. Do not place anything on the glass or Plexiglas parts.
- Do not store, use or place flammable gas or fuels near the appliance. Disconnect the power cable in case of anomalous noise, smell, or smoke coming from the appliance.
- Protect the appliance from salty sea air and direct sunlight.

## 1.4. ERKLÄRUNG DER PIKTOGRAMME

Die Installationsanleitung gilt für alle Modelle, außer dies ist anders durch die folgenden Piktogramme spezifiziert:



Gefahr! Unmittelbare Gefahrensituation oder gefährliche Situation, die Verletzungen oder den Tod verursachen könnte.



Nützliche Ratschläge und Informationen



Erdungssymbol



Symbol für Potentialausgleich



Das Benutzerhandbuch lesen

## 1.4. PICTOGRAMS

The installation instructions are valid for all models unless otherwise specified by the following pictograms:



Danger! Situation of immediate danger, or a hazardous situation which could cause injury or death.



Tips and useful information



Earthing symbol



Equipotential symbol



Read the instruction manual

# INSTALLATION

Dieser Teil ist an professionelle und qualifizierte Installateure gerichtet, die vom Hersteller zugelassen sind

# INSTALLATION

Section reserved to professional, qualified and authorised installers



---

**S. 15** Kennzeichnung der Modelle  
Model identification

**S. 19** Installation  
Installation

**S. 36** Vorsichtsmaßnahmen Kühlgas R290 Propan  
Precautions to take for the (R290) propane cooling gas

# Kennzeichnung der Modelle Model identification

1

## SPRING PLUS

702 | 703 | 704 | 802 | 803 | 804  
702 | 703 | 704 BIG

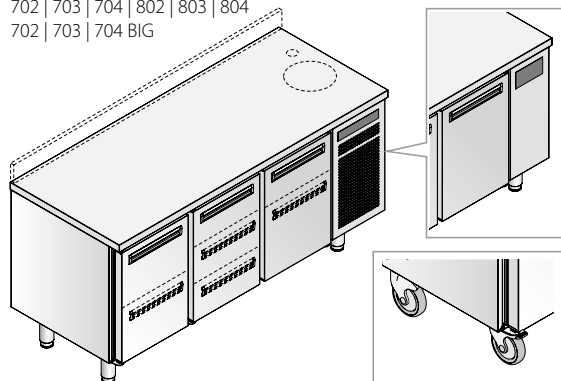

## SPRING SALADETTE PLUS

702R | 703R

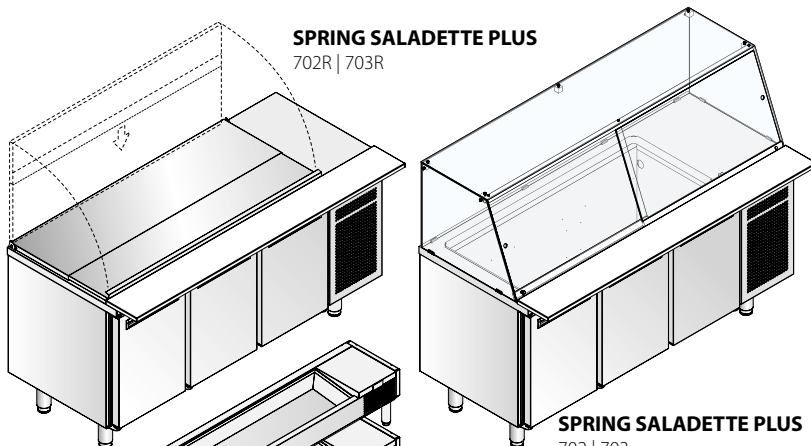

**SPRING SALADETTE PLUS**  
702 | 703

SPRING

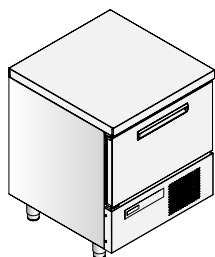

**SPRING PLUS 701**

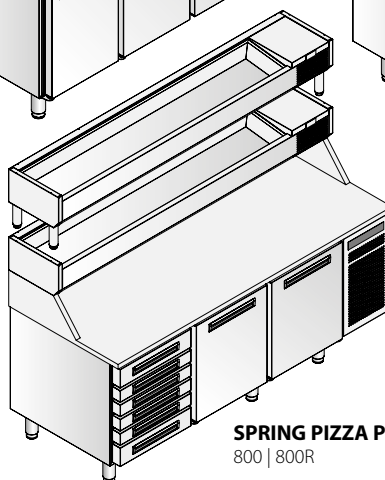

**SPRING PIZZA PLUS**  
800 | 800R

FRESH | LINEAR

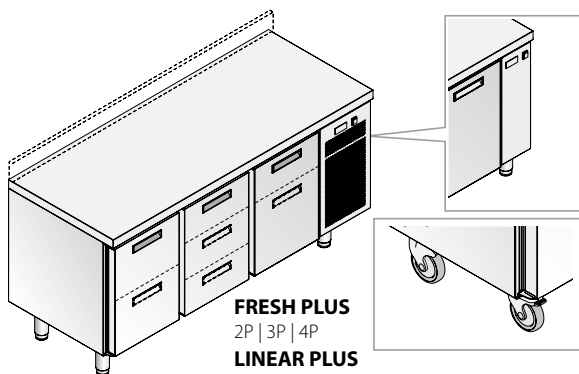

**FRESH PLUS**  
2P | 3P | 4P  
**LINEAR PLUS**  
702 | 703 | 704

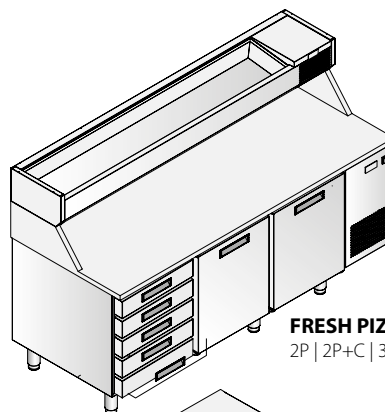

**FRESH PIZZA PLUS**  
2P | 2P+C | 3P

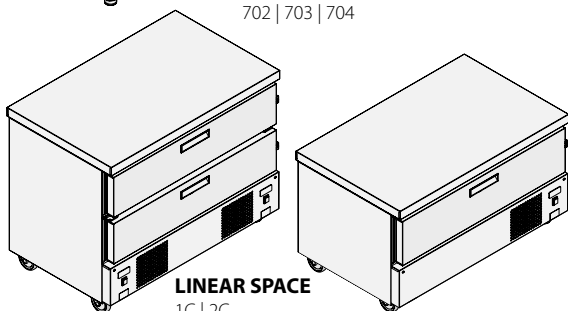

**LINEAR SPACE**  
1C | 2C

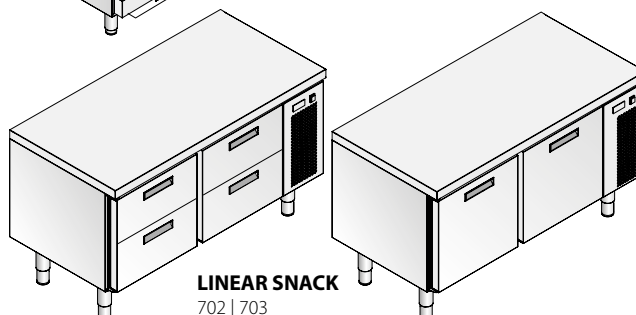

**LINEAR SNACK**  
702 | 703

In diesem Handbuch werden die Montageanweisungen verschiedener Gerätetypen erläutert und nur einige der aktuell erhältlichen Modelle angegeben. Falls nicht ausdrücklich angegeben gelten die Anweisungen für alle angegebenen Modelle.

Auf Anfrage bietet der Hersteller folgende Modelle an:  
Mit/ohne Remote-Kühlgruppe;  
Mit/ohne Räder;  
Mit/ohne Arbeitsplatte;  
Mit/ohne Aufkantung.

This booklet provides the assembly instructions for different types of appliances; only some of the models currently available are illustrated. Unless otherwise specified, these instructions are valid for all the indicated models.

Models are available from the manufacturer on request:  
with/without remote refrigerating unit;  
with/without wheels;  
with/without top;  
with/without riser.

# SPRING

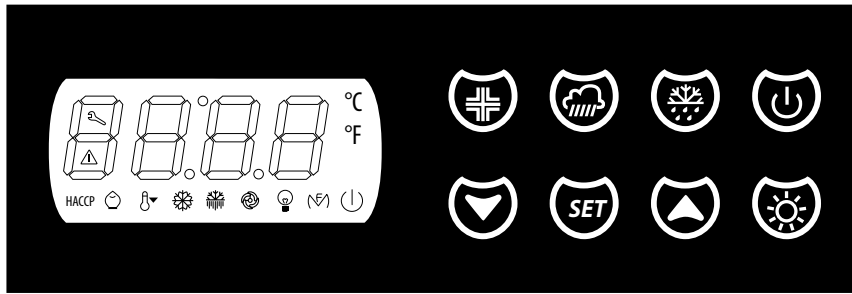

## 1.1. TECHNISCHE DATEN DER STEUERTAFEL SPRING

Gehäuse:	Freiliegende Karte
Schutzgrad:	IP 00
Anschlüsse:	Faston mit 6,3 mm (0,248 Zoll, Einspeisung und Ausgänge), Schraubklemmenleiste (Eingänge), 6-poliger Stecker (serielle Schnittstelle).
Betriebstemperatur:	von 0 bis 55°C (von 32 bis 131°F)
Betriebsfeuchtigkeit:	90% relative Luftfeuchtigkeit ohne Kondenswasser
Stromversorgung:	230 VCA, 50/60 Hz oder 115 VCA, 50/60 Hz.
Alarmsummer:	integriert
Messeingänge:	3 (Kühlraumsonde, Verdampfersonde und Kondensatorsonde) für NTC-Sonde.
Digitaleingänge:	2 (Tür- und Multifunktionsmikroschalter) für normalerweise offenen/geschlossenen Kontakt (sauberer Kontakt, 5 V 1 mA).
Messbereich:	von -40 bis 105 °C (von -40 bis 220 °F).
Auflösung:	0,1 °C/1 °C/1 °F.
Digitalausgänge:	5 Relais <ul style="list-style-type: none"> <li>• Kompressor-Relais: 30 A res. @ 250 VCA (Arbeitskontakt)</li> <li>• Abtau-Relais: 8 A res. @ 250VCA (Wechselkontakt)</li> <li>• Lüfter-Relais des Verdampfers: 8 A res. @ 250 VCA (Arbeitskontakt)</li> <li>• Relais vierter Ausgang: mit 8 A res. @ 250 VCA (Arbeitskontakt)</li> <li>• Relais fünfter Ausgang: mit 5 A res. @ 250 VCA (Arbeitskontakt).</li> </ul>
Serieller Port:	Port für die Kommunikation mit dem Überwachungssystem (über eine serielle Schnittstelle via TTL mit Kommunikationsprotokoll MODBUS) oder mit dem Programmierschlüssel.

Die maximal zulässige Laststromstärke beträgt 16 A.

## 1.1. CONTROL PANEL TECHNICAL DATA

Container:	open frame board
Protection rating:	IP 00
Connections:	6.3 mm (0.248 in, power supply and outputs) Faston terminal, Screw terminal block (inputs), 6-pin connector (serial port).
Operating temp.:	from 0 to 55 °C (from 32 to 131 °F)
Operating humidity:	90% relative humidity without condensation
Power supply:	230 VCA, 50/60 Hz or 115 VCA, 50/60 Hz.
Buzzer:	incorporated
Measurement inputs:	3 (cell probe, evaporator probe and condenser probe) for the thermistor probe.
Digital inputs:	2 (door switch and multifunction) for normally open or normally closed contact (potential free contact, 5 V 1 mA).
Measurement field:	from -40 to 105 °C (from -40 to 220 °F).
Resolution:	0.1 °C/1 °C/1 °F.
Digital outputs:	5 relays <ul style="list-style-type: none"> <li>• compressor relay: 30 A res. @ 250 VCA (normally open contact)</li> <li>• defrost relay: 8 A res. @ 250VCA (changeover contact)</li> <li>• evaporator fan relay: 8 A res. @ 250 VCA (normally open contact)</li> <li>• fourth output relay: from 8 A res. @ 250 VCA (normally open contact)</li> <li>• fifth output relay: from 5 A res. @ 250 VCA (normally open contact).</li> </ul>
Serial port:	communication port with the supervisor system (via a serial interface, via TTL, with MODBUS communication protocol) or programming key.

The maximum load current allowed is of 16 A.

# LINEAR FRESH



## 1.2. TECHNISCHE DATEN DER STEUERTAFEL LINEAR/FRESH

Gehäuse: Selbstlöschend grau. Wärme- und Brandwiderstandsklasse: D.

Schutzgrad: IP65 (Frontpartie)

Betriebstemperatur: von 0 bis 55°C (von 32 bis 131°F)

Betriebsfeuchtigkeit: 90% relative Luftfeuchtigkeit ohne Kondenswasser

Abmessungen: 75,0 x 33,0 x 59,0 mm (2,952 x 1,299 x 2,322 Zoll; L x H x T) mit festen Schraubklemmenleisten

Anschlussmethode feste Schraubklemmenleisten für Leiter bis 2,5 mm<sup>2</sup> (0,0038 Zoll<sup>2</sup>): Stromversorgung, Analogeingänge, Digitaleingänge und Digitalausgänge

Maximale Längen der Anschlusskabel: 10 m (32,8 Fuß)

Verschmutzungsstufe des Steuergeräts: 2.

Stromversorgung: 230 VAC (+10 % -15%), 50... 60 Hz (±3 Hz), 2 VA.

Nennimpulsspannung: 4 KV.

Überspannungsklasse: III.

Klasse und Struktur der Software: A.

Analogeingänge: 2 Eingänge (Raumfühler, Verdampferprobe oder Kondensatorsonde) über Konfigurationsparameter einstellbar für Sonden PTC oder NTC.

Analogeingänge PTC (990 Ω @ 25 °C, 77 °F) Sensortyp: KTY 81-121. Messbereich: von -50 bis 150 °C (von -58 bis 302 °F). Auflösung: 0,1 °C (1 °F).

Analogeingänge NTC (10 KΩ @ 25 °C, 77 °F) Sensortyp: β3435. Messbereich: von -40 bis 105 °C (von -40 bis 221 °F). Auflösung: 0,1 °C (1 °F).

Digitaleingänge: 1 Eingang (Eingang Türmikroschalter oder Multifunktionseingang). Digitaleingänge (sauberer Kontakt 5 VDC, 1,5 mA)

Anzeigen: Kundenspezifisches 3-stelliges Display mit Funktionssymbolen.

Digitalausgänge:

- 1 Ausgang (elektromechanisches Relais SPST mit 30 A res. @ 250 VAC) zur Steuerung des Kompressors
- 1 Ausgang (elektromechanisches Relais SPDT mit 8 A res. @ 250 VAC) zur Steuerung des Abtauens
- 1 Ausgang (elektromechanisches Relais SPST mit 5 A res. @ 250 VAC) zur Steuerung des Lüfters des Verdampfers.

Die maximal zulässige Laststromstärke beträgt 10 A.

Klassifizierung des Steuergeräts gemäß Schutz gegen elektrischen Stromschlag: Klasse II, gemäß Norm EMC EN 60730-1 §2.7.5.

Verriegelungsvorrichtungen Typ 1 oder Typ 2 gemäß ISO 14119 = Typ 1.

Zusätzliche Eigenschaften der Verriegelungsvorrichtungen Typ 1 oder Typ 2: C.

## 1.2. CONTROL PANEL TECHNICAL DATA

Container: grey self-extinguishing. Heat and fire resistance category: D.

Protection rating: IP65 (front panel)

Operating temp.: from 0 to 55 °C (from 32 to 131 °F)

Operating humidity: 90% relative humidity without condensation

Dimensions: 75.0 x 33.0 x 59.0 mm (2.952 x 1.299 x 2.322 in; L x H x P) with fixed screw terminal boards

Connection method of the fixed screw terminal boards for conductors up to 2.5 mm<sup>2</sup> (0.0038 in<sup>2</sup>): power supply, analogue inputs, digital inputs and digital outputs

Maximum length of the connection cables: 10 m (32.8 ft)

Pollution situation of the control device: 2.

Power supply: 230 VAC (+10 % -15%), 50... 60 Hz (±3 Hz), 2 VA.

Rated impulse-withstand voltage: 4 KV.

Overvoltage category: III.

Software class and structure: A.

Analogue inputs: 2 inputs (environment probe and evaporator probe or condenser probe) that can be set via the configuration parameter for PTC or NTC probes.

PTC analogue inputs (990 Ω @ 25 °C, 77 °F) Type of sensor: KTY 81-121. Measurement field: from -50 to 150 °C (from -58 to 302 °F). Resolution: 0.1 °C (1 °F).

NTC analogue inputs (10 Ω @ 25 °C, 77 °F) Type of sensor: β3435. Measurement field: from -40 to 105 °C (from -40 to 221 °F). Resolution: 0.1 °C (1 °F).

Digital inputs: 1 input (door switch or multifunction inputs). Digital inputs (potential free contact 5 VDC, 1.5 mA)

Views: 3-digit custom display, with function icons.

Digital outputs:

- 1 output (SPST 30 A res. @ 250 VAC electromechanical relay) to control the compressor
- 1 output (SPST 8 A res. @ 250 VAC electromechanical relay) to control the defrost function
- 1 output (SPST 5 A res. @ 250 VAC electromechanical relay) to control the evaporator fan.

The maximum load current allowed is of 10 A.

Control device classification according to the protection rating against electric shock: class II, pursuant to EMC EN 60730-1 §2.7.5.

Actions 1 or 2: type 1.

Complementary characteristics of actions 1 or 2: C.

1

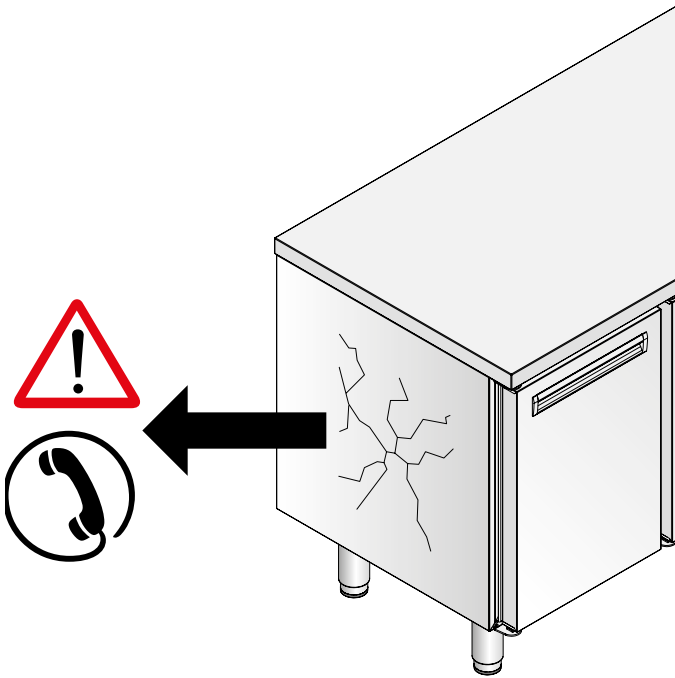

2

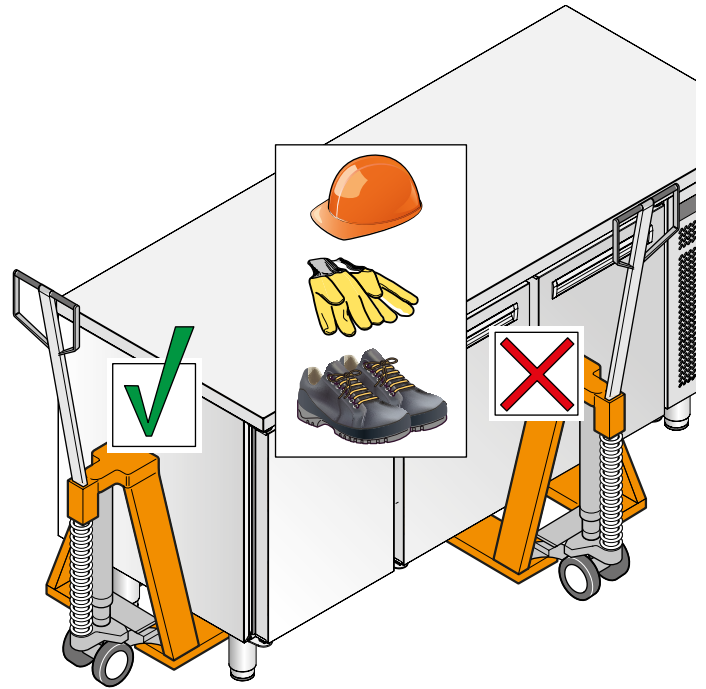

3

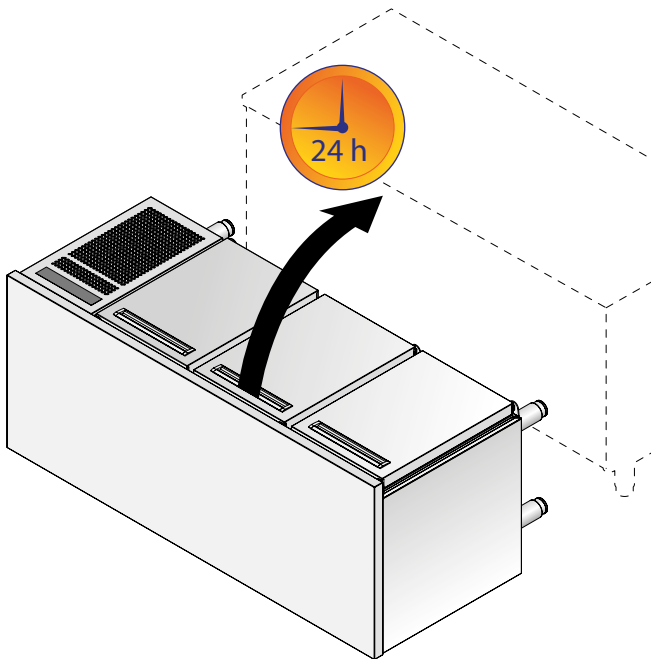

4





## 2.1. ÜBERPRÜFUNG DES GERÄTS

- ▶ Nach dem Auspacken ist zu prüfen, dass das Gerät unversehrt ist und keine Transportschäden aufweist. Falls Schäden oder Störungen festgestellt werden, die Installation nicht durchführen, sondern die Tatsache dem Spediteur sofort mitteilen.

 **Ein beschädigtes Gerät darf dem Hersteller keinesfalls zurückgesendet werden, ohne vorher die schriftliche Zustimmung dafür erhalten zu haben.**

## 2.2. TRANSPORT ZUM INSTALLATIONSORT

Der Transport und das Verbringen des Geräts ist ausschließlich wie folgt durchzuführen:

- ▶ Bei voller körperlicher und geistiger Leistungsfähigkeit und **mit den PSA ausgestattet** (persönliche Schutzausrüstungen, z.B. Handschuhe und Sicherheitsschuhe) sowie unter vollständiger Einhaltung der Gesetzesnormen zu Unfallverhütung und geltenden Vorschriften;

**Mit zum Verbringen geeigneten Mitteln**, die dem Gewicht und den Abmessungen des Geräts entsprechen. Falls Hubmittel (z.B. Gabelstapler oder Hubwagen) verwendet werden, achten Sie besonders auf den Gewichtsausgleich.

- ▶ **Unter Beibehaltung der senkrechten Position**, um zu vermeiden, dass das Öl in Umlauf gerät, das sich im Kompressor befindet, und so zur Beschädigung der Ventile und Probleme beim Starten des Elektromotors verursachen würde); falls dieser Vorgang aus irgendeinem Grund notwendig sein sollte, **warten Sie 24 Stunden nach dem Aufstellen** des Geräts ab, bevor Sie es in Betrieb nehmen.

- ▶ Das Gerät beim Verbringen nicht schieben oder ziehen, um zu vermeiden, dass es umkippt oder Teile davon beschädigt werden (zum Beispiel die Füße).

 **Der Schwerpunkt stimmt nicht mit dem geometrischen Mittelpunkt des Geräts überein, achten Sie daher auf die Neigung beim Verbringen.**

 **Der Hersteller übernimmt keine Verantwortung für Probleme, die durch andere Bedingungen beim Transport als die vorher genannten entstehen.**

 **Alle Gerätemodelle sind NICHT stapelbar, weder beim Transport noch bei der Lagerung.**

## 2.1. CHECKING THE APPLIANCE

- ▶ After you have unpackaged the appliance, check it's integrity and the absence of damage resulting from transport.

Do not install the appliance if you notice damage or anomalies but immediately inform the courier about it.

 **A damaged appliance cannot be returned to the manufacturer without prior notice and written authorisation.**

## 2.2. TRANSPORTING THE APPLIANCE TO THE INSTALLATION ROOM

The appliance must be transported and handled only:

- ▶ by operators in full physical and mental capacity and **provided with PPE** (personal protection equipment, e.g. gloves and accident-prevention shoes) in compliance with the accident-prevention regulations and laws in force;

**using suitable handling systems** based on the weight and overall dimensions of the appliance. Pay attention to balance the weight if you use lifting systems, such as forklift trucks or transpallets.

- ▶ **keep a vertical position** to prevent the oil in the compressor from circulating and thus breaking the valves and causing problems to the electric motor upon its activation); should this operation be necessary, **wait 24 hours after having positioned** the appliance before starting it.

- ▶ Do not push or drag the appliance to prevent it from overturning or damage some of its parts (e.g. the feet).

 **The centre of gravity does not match the geometric centre of the appliance. Please pay attention to the inclination of the appliance when moving it.**

 **The manufacturer will not be held responsible for inconvenience resulting from transport carried out under conditions other than those specified above.**

 **The equipment cannot be stacked during transport or storage, regardless of the model.**

5

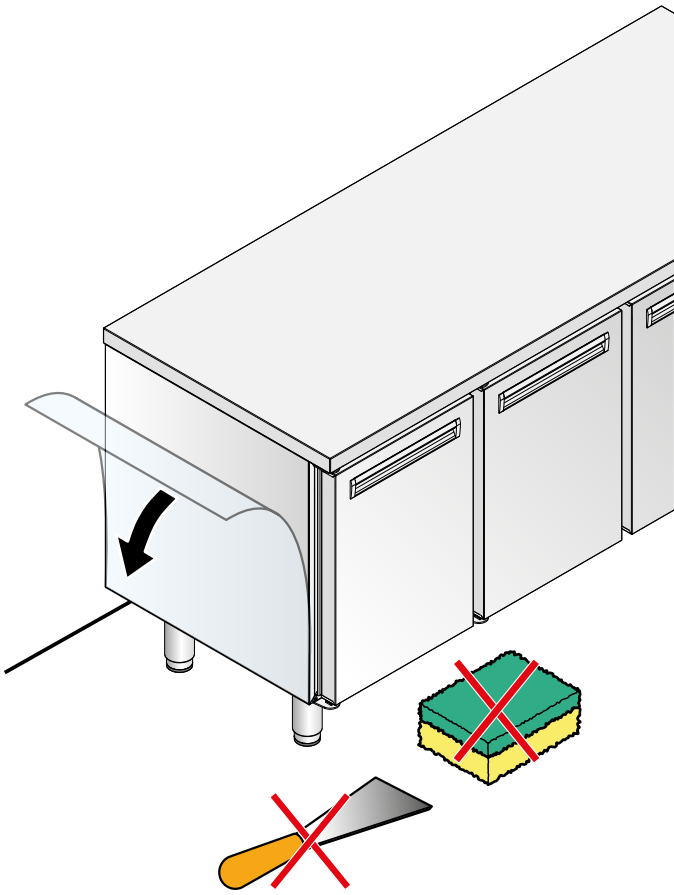

6

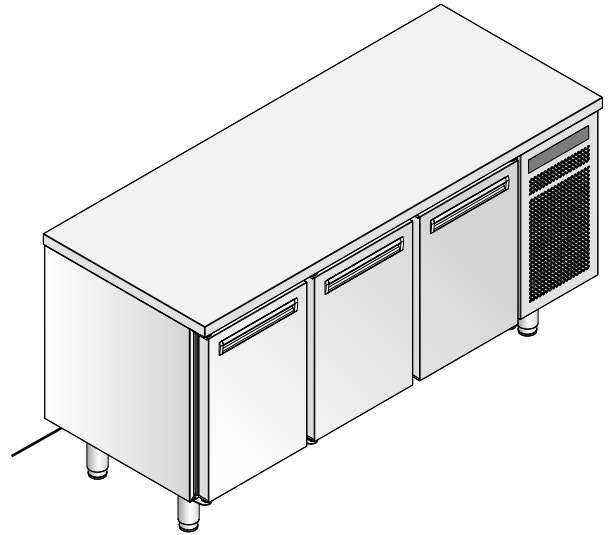
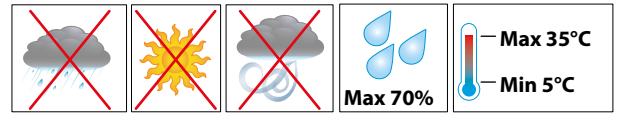

## 2.3. ENTFERNEN DES SCHUTZFILMS

- 5 ► Wenn sich das Gerät in der Nähe des Installationsortes befindet, langsam die Schutzfilme vom Gerät abziehen: Eventuelle Kleberrückstände mit einem geeigneten Lösungsmittel, jedoch nicht mit spitzen, schneidenden oder abrasiven Gegenständen entfernen, da durch sie sowie durch abrasive oder saure Reinigungsmittel die Oberfläche beschädigt werden könnte.



Die Schutzfilme dürfen nach dem Entfernen nicht in die Reichweite von Kindern oder Haustieren geraten, da diese potentiell gefährlich sind. Die Schutzfilme sind gemäß der örtlichen Vorschriften zu entsorgen.

## 2.4. AUFSTELLUNG

### 2.4.1. Eigenschaften des Installationsraumes

- 6 ► Der Raum, in dem das Gerät aufgestellt werden soll, muss die folgenden Merkmale aufweisen:
- Einen Fußboden ohne Unebenheiten, **perfekt nivelliert**, und der dem Gewicht des Geräts standhält.
  - Keiner direkten Sonneneinstrahlung ausgesetzt sein;
  - Einen ordnungsgemäßen Luftaustausch und die Möglichkeit der Belüftung aufweisen;
  - Die geltenden Vorschriften über Arbeits- und Anlagensicherheit einhalten;
  - Keine potentiell explosiven Materialien oder Substanzen enthalten;
  - Nur der Lagerung von Lebensmitteln dienen;
  - Eine maximale Temperatur von 40 °C (Mod. Linear, Spring) oder 30 °C (Mod. Fresh) aufweisen
  - Eine relative Luftfeuchtigkeit von unter 40 % (Mod. Linear, Spring) oder unter 55 % (Mod. Fresh) aufweisen

## 2.3. REMOVING THE PROTECTIVE FILM

- 5 ► When the appliance is near its installation site, slowly remove its protective films. Clean any glue residue using a suitable product. Do not use sharp or abrasive tools as these may damage the surface. Do not use abrasive detergents or acids.



Once removed, the protective films must be kept out of the reach of children and animals as they are potentially dangerous. Dispose of the films in compliance with local regulations.

## 2.4. POSITIONING

### 2.4.1. Characteristics of the installation room

- 6 ► The room where the equipment will be positioned must:
- have a smooth, **perfectly level floor**, which can withstand the weight of the appliance at full load.
  - not be exposed to direct sunlight;
  - have correct ventilation and the possibility to be ventilated;
  - comply with the laws in force regarding system safety and safety in the workplace;
  - not contain potentially explosive materials or substances;
  - be specifically intended for the storage of food;
  - have a maximum temperature of **40°C** (mod. Linear, Spring) or **30°C** (mod. Fresh)
  - have a relative humidity of less than **40%** (mod. Linear, Spring) or **55%** (mod. Fresh)

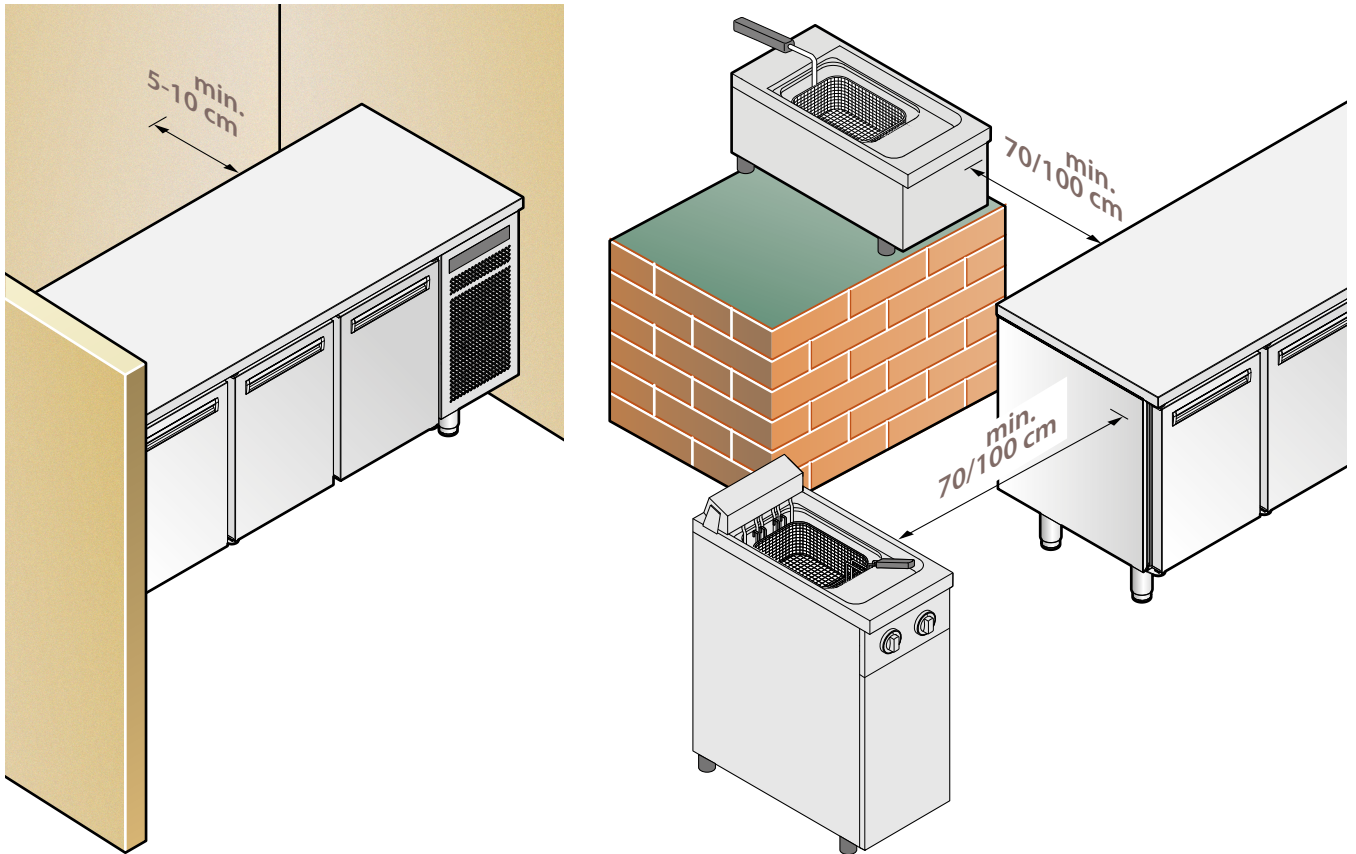

7

8

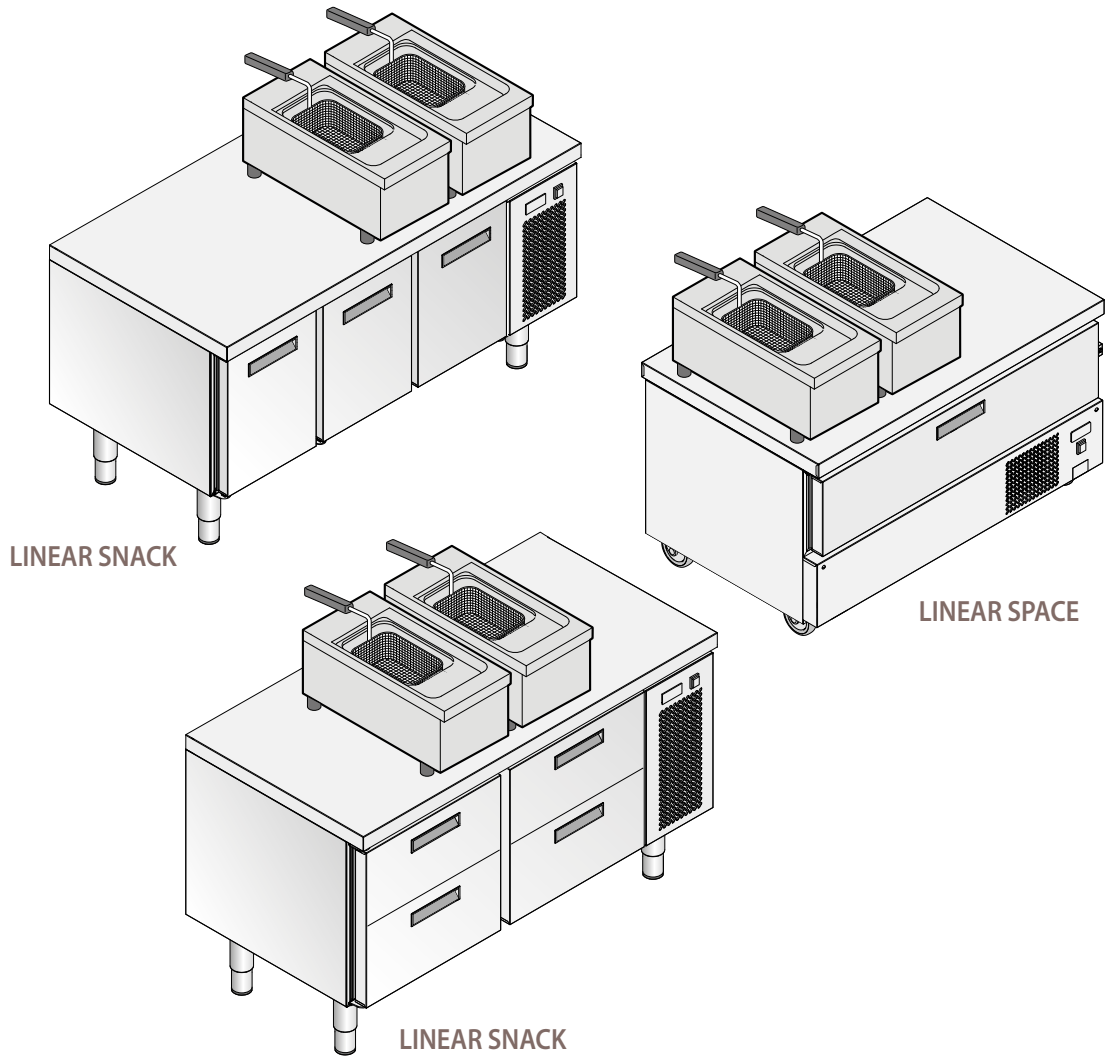

LINEAR SNACK

LINEAR SPACE

LINEAR SNACK

### 2.4.2. Mindestabstände

- 7 ► Das Gerät wie folgt installieren:
- Der Zugang zu den elektrischen Anschlüssen sowie zum Wasseranschluss (falls vorgesehen) gewährleisten;
  - Einen Freiraum von mindestens **5-10 cm zur Rückseite** des Gerätes lassen;
  - Einen Abstand von **70-100 cm von warmen Geräten** (z.B. Fritteusen, Kochplatten, usw...) einhalten.

- 8 ► HINWEIS: Die Modelle LINEAR SNACK und LINEAR SPACE mit 1 Schublade sind so konzipiert, dass die Kochmodule direkt über der Arbeitsplatte positioniert werden können. Es ist nicht nötig, einen Schutz zwischen dem Fachboden und dem Kochmodul anzubringen.

 **Der Schrank ist nicht als Einbaugerät geeignet. Stellen Sie das Gerät wegen Feuer- und Explosionsgefahr nicht in der Nähe von brennbaren Materialien oder Behältern auf (z.B. Trennwänden, Gasflaschen, usw...).**

-  Prüfen Sie bei der Positionierung Folgendes:
- Modelle mit Schubladen: vor dem Gerät ist genügend Platz, um die Schublade(n) vollständig zu öffnen
  - Modelle mit Türen: Das Öffnen der Türen wird nicht durch Hindernisse behindert. Die Geräte können mit Öffnung von rechts nach links oder umgekehrt bestellt werden, eine spätere Änderung muss jedoch von einem spezialisierten Fachmann vorgenommen werden.

### 2.4.2. Minimum pitch

- 7 ► Install the appliance:
- so that all the water and electrical connections (if any) are accessible;
  - leaving a space of at least **5 to 10 cm at the back** of the appliance;
  - at a distance of **70-100 cm from hot appliances** (es. fryers, plates, etc.).

- 8 ► N.B. LINEAR SNACK and LINEAR SPACE 1-drawer models have been designed so that cooking modules can be placed directly on the worktop. No protection is required between the worktop and the cooking module.

 **The appliance is not suitable for recessed installation. Do not install the appliance near flammable materials or containers of flammable materials (e.g. partitions, gas canisters, etc.) due to the risk of fire and explosion.**

-  When choosing the position, check the following:
- models with drawers: there is sufficient space in front of the appliance for the drawer(s) to open fully
  - models with doors: opening the doors is not impeded by obstacles. The equipment can be ordered with a left-to-right or right-to-left opening but, if they need to be reversed later, a specialised technician must do the job.

9

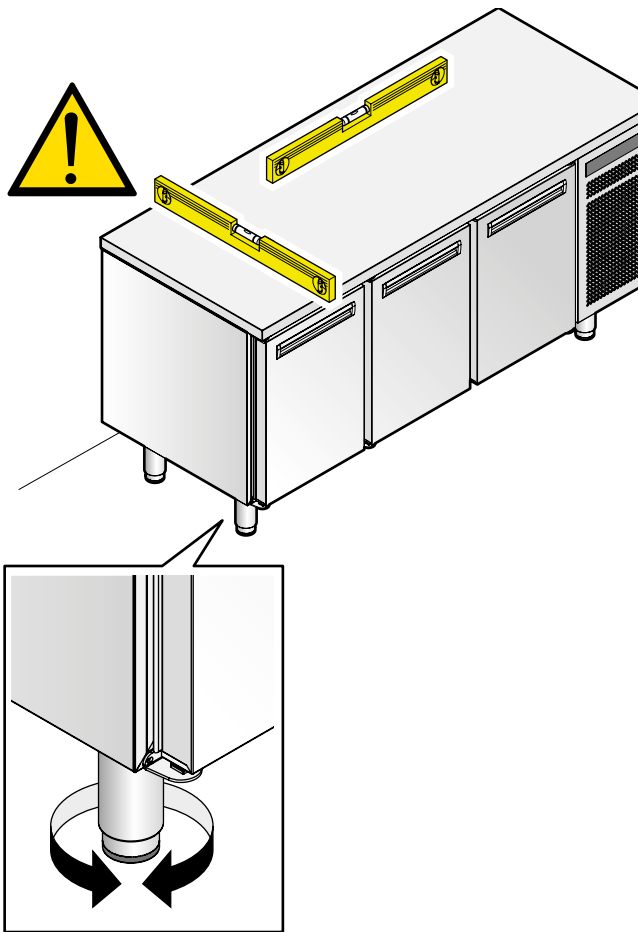

10

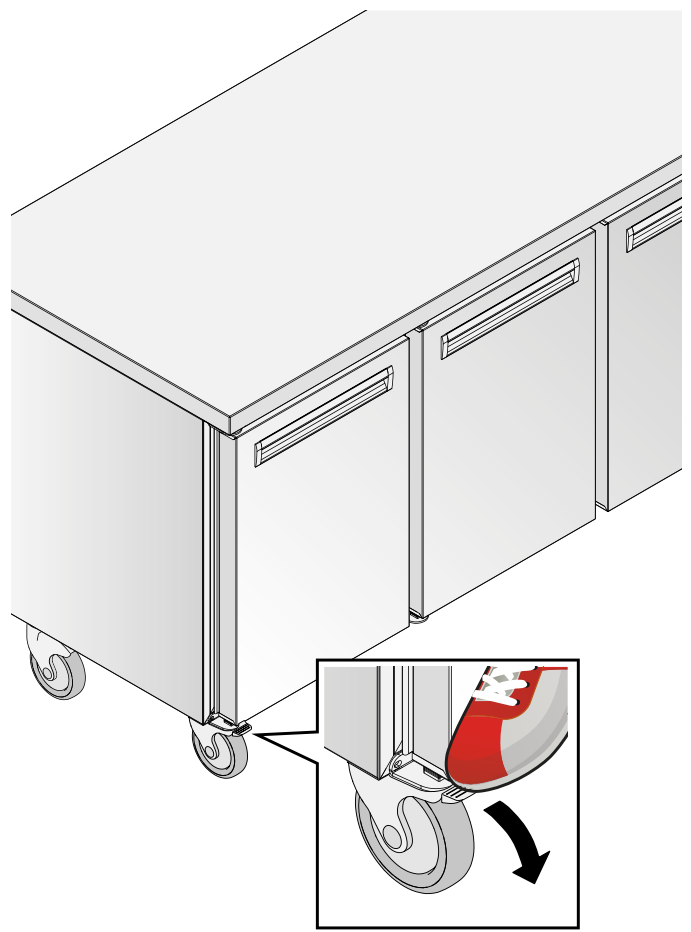

11

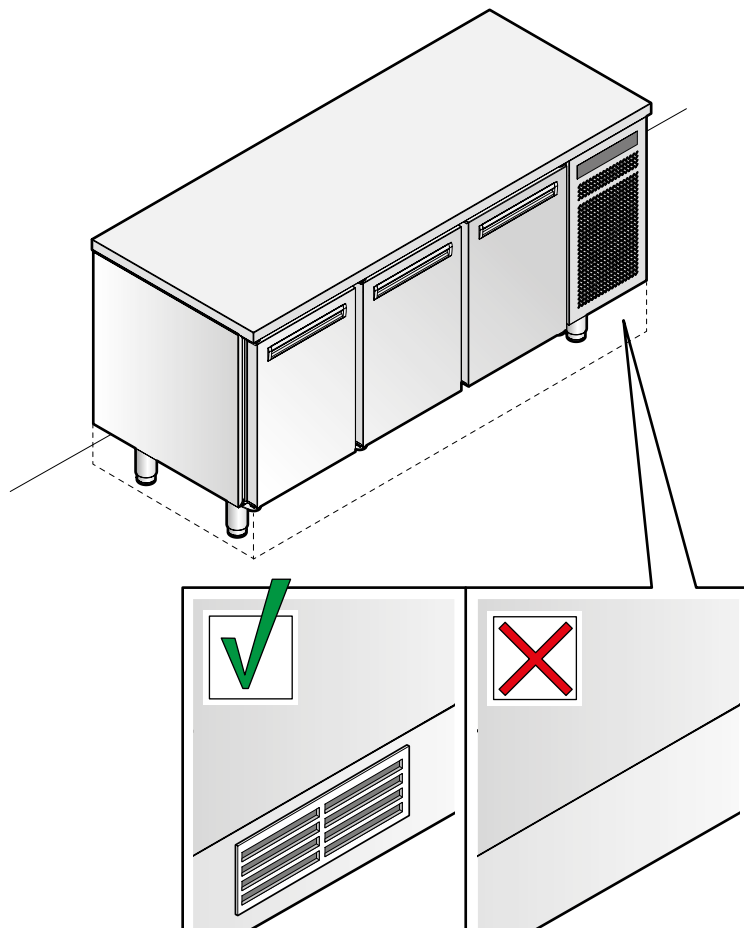

### 2.4.3. Aufstellung und Nivellierung

 Diese Geräte sind ausschließlich auf dem Fußboden aufzustellen.

Kein weiteres Zubehör oder Gerät unter oder auf die Geräte stellen. Die vom Hersteller gelieferten Füße nicht mit anderen Füßen oder Haltern austauschen.

9 ► Das Gerät ist auf dem Fußboden aufzustellen und durch Drehen der Abstellfüße **perfekt zu nivellieren**; jede sonstige Installationslösung ist mit dem Hersteller abzustimmen und genehmigen zu lassen.

 Wenn die Geräte nicht nivelliert werden, kann dadurch ihre Funktionsweise sowie der Abfluss des Kondenswassers beeinträchtigt werden!

10 ► Auf Anfrage bei der Bestellung können die Geräte bereits mit Rädern geliefert werden, die einzigen vom Hersteller genehmigten und getesteten. In diesem Fall empfiehlt es sich, das Verschieben des Geräts einzugrenzen (zum Beispiel mit einer Kette - nicht mitgeliefert), um die Anschlüsse bei übermäßigem Verschieben nicht zu beschädigen. Wenn die Geräte nicht verschoben werden müssen, dann sind die Räder durch Betätigung der Bremsen zu blockieren.

 Es wird empfohlen, keine anderen Räder als die bereits an den Geräten montierten anzubauen. Falls diese aufgrund einer Beschädigung ausgetauscht werden müssen, sind die originalen Ersatzteile beim Hersteller anzufordern.

11 ► Wenn das Anbringen eines Sockels zur ästhetischen Abdeckung der Füßchen vorgesehen ist, so muss dieser Sockel mit Belüftungsgittern ausgestattet werden, damit die Luft frei zirkulieren kann.

### 2.4.3. Positioning and levelling

 These appliances must only be placed on the floor.

Do not insert other accessories or appliances above or below them. Do not replace the feet supplied by the Manufacturer with other types of feet or supports.

9 ► The appliance must be placed on the floor and be **perfectly levelled** rotating the supporting feet. Any other solution must be agreed and approved by the manufacturer.

 The equipment must be levelled not to compromise its operation and the condensation drain!

10 ► If requested upon placing the order, the appliance can be provided with wheels approved and tested by the manufacturer.

In this case, we recommend restraining the movement of the appliance (for example with a chain - not supplied) not to damage the connections in case of excessive movement.

When the equipment does not have to be moved, lock the wheels using the brakes.

 We recommend not using wheels other than those already mounted on the appliance. In case you need to replace them because they are damaged, request original spare parts to the manufacturer.

11 ► If a plinth is used to mask the feet, it must have ventilation grilles to allow the air to circulate freely.



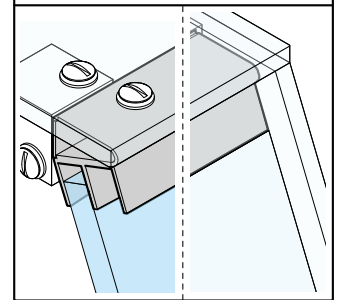
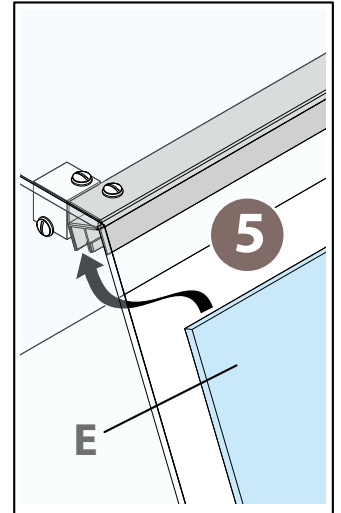
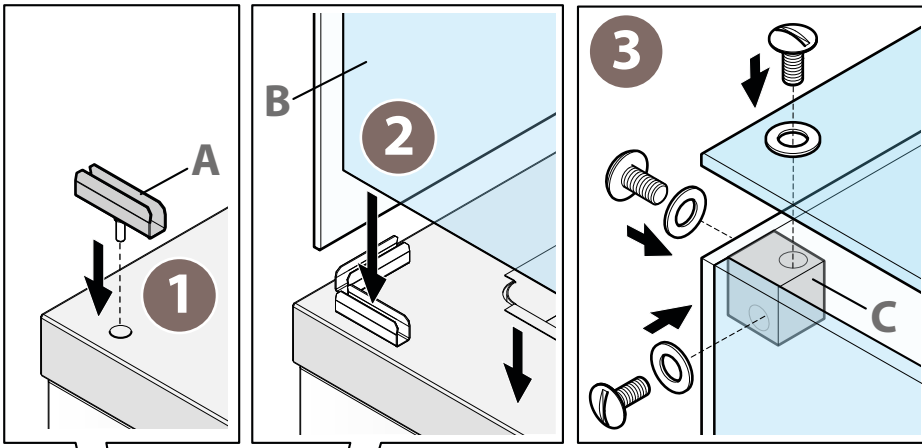

Linke Tür    Rechte Tür  
left door    right door

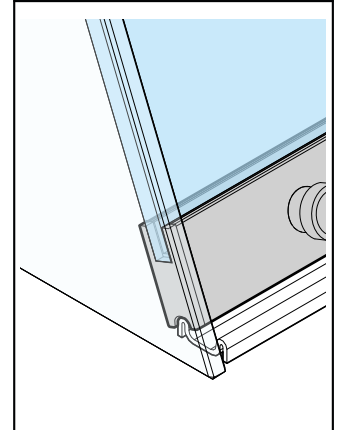
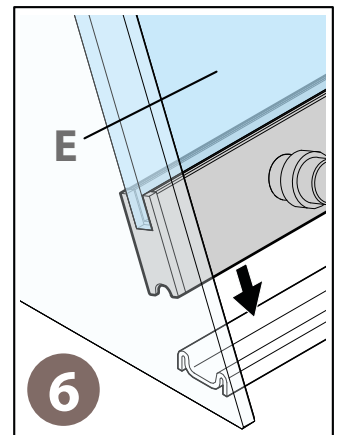
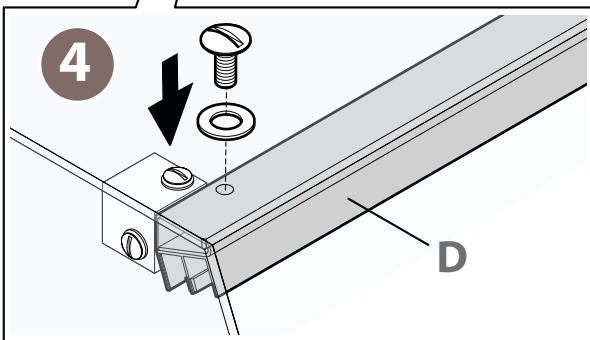
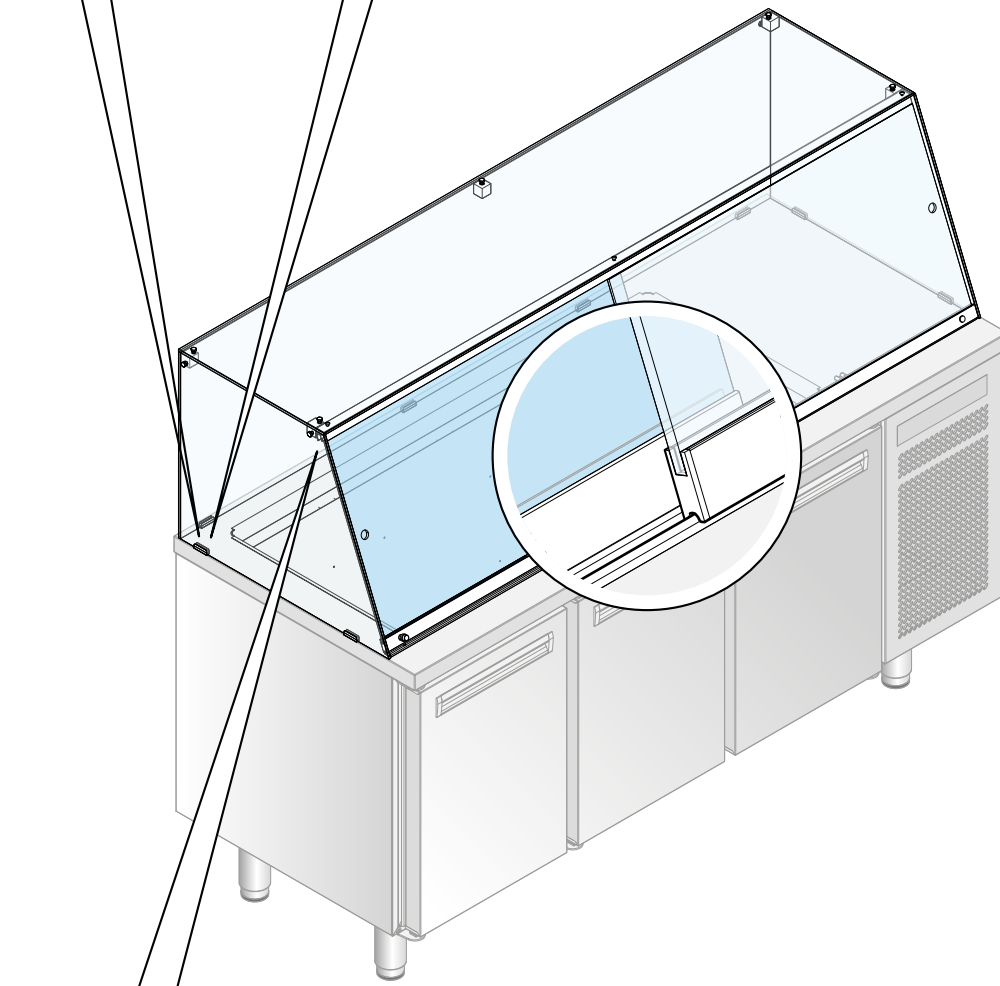



#### 2.4.4. Montage der Glasaufsätze (sofern vorgesehen)

Einige Geräte sehen sie Montage eines Aufsatzes aus Glas mit Schiebetüren aus Plexiglas vor, um die präsentierten Lebensmittel zu schützen.

Um Transportschäden zu vermeiden, wird der Aufsatz unmontiert geliefert. Er muss daher bei der Installation am Möbelstück selbst befestigt werden.

#### 12 ▶

- 1 Die Bolzen der Glashalterungen „A“ in die bereits am Möbelstück vorhandenen Löcher einführen.
- 2 Alle Scheiben „B“ des Aufsatzes in die Glashalterungen „A“ einführen.
- 3 Die Scheiben mit den Schrauben, den Unterlegscheiben aus Teflon und den im Lieferumfang enthaltenen Blöcken „C“ aneinander befestigen.
- 4 Das obere Profil „D“ mit den Schrauben und den im Lieferumfang enthaltenen Unterlegscheiben aus Teflon fixieren.
- 5 Die Türen aus Plexiglas „E“ in die beiden Führungsschienen des zuvor montierten Profils einfügen und dabei darauf achten, dass die beiden Türen so montiert werden, dass sie verschoben werden können (linke Tür in die vordere Führungsschiene, rechte Tür in die hintere Führungsschiene).

#### 2.4.5. Montage der Arbeitsplatte mit Schneidbrett aus Polyethylen (falls vorgesehen)

- 13 ▶ Die Arbeitsplatte mit dem Schneidbrett aus Polyethylen wie auf der Abbildung dargestellt montieren.

#### 2.4.4. How to assemble the glass domes (if applicable)

Alcune apparecchiature prevedono il montaggio di una sovrastruttura in vetro con delle antine in plexi scorrevoli a protezione dei cibi esposti.

Per evitare danneggiamenti durante il trasporto la sovrastruttura in vetro viene fornita smontata ed è quindi necessario fissarla sul mobile sottostante in fase di installazione.

#### 12 ▶

- 1 Insert the pins for glass-holder „A“ into the holes in the cabinet.
- 2 Insert all the superstructure's glass sheets „B“ into the glass-holder „A“.
- 3 Secure the glass sheets to each other using the screws, Teflon washers and blocks „C“ provided.
- 4 Attach the upper profile „D“ with the screws and Teflon washers supplied.
- 5 Slide the plexiglass doors „E“ into the two grooves in the newly assembled profile, taking care to make sure they can slide freely (left door in the rear groove, right door in the front groove).

#### 2.4.5. How to assemble the top with a polyethylene chopping board (if required)

- 13 ▶ Assemble the top with a polyethylene chopping board as shown in the figure.

13

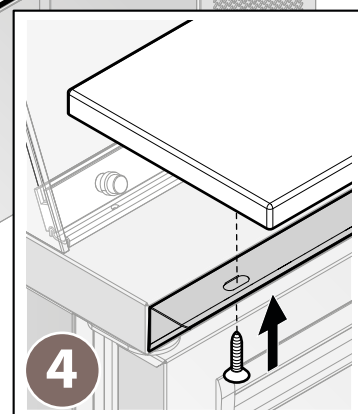
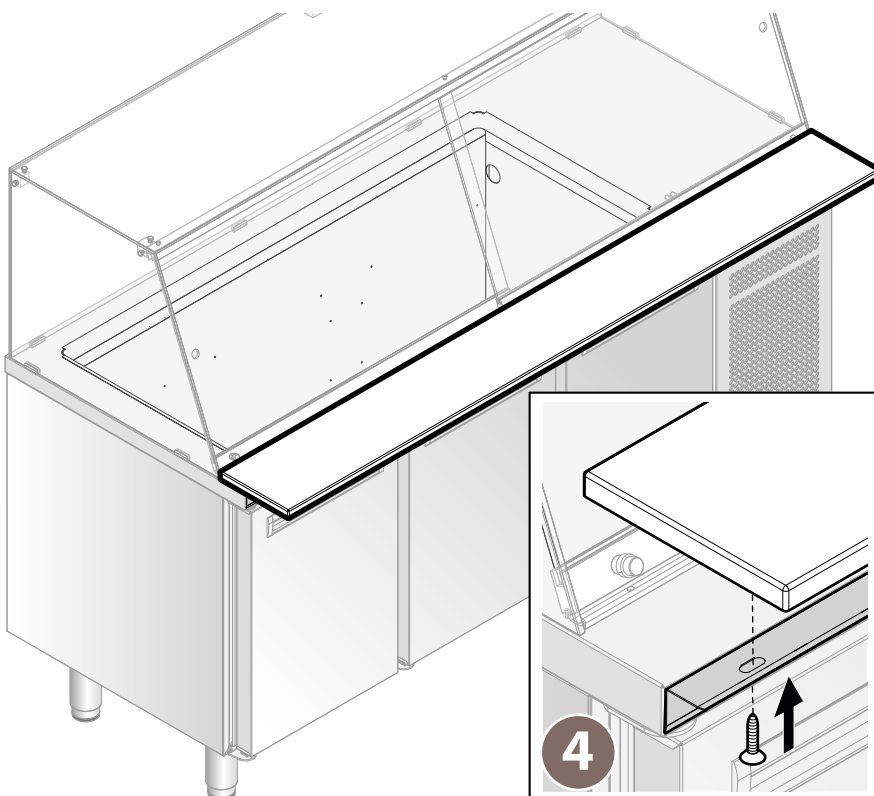
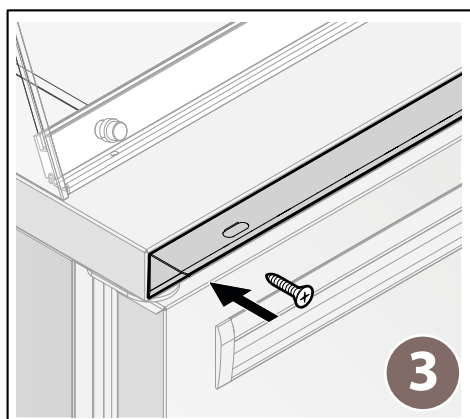
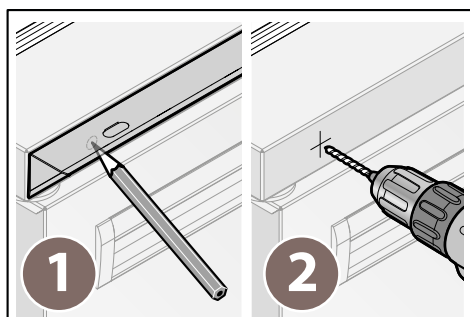

## 2.4.6. Montage des Auffangbehälters

Die Behälter können einfach auf das darunter befindliche Möbelstück aufgesetzt werden, nachdem zwischen den beiden Teilen ein Silikonband eingefügt wurde. Falls die Behälter über Füßchen verfügen (optional), können sie auf einem Möbel oder einer Fläche abgestellt werden, die ihr Gewicht bei voller Beladung tragen können. In diesem letzten Fall müssen die Füßchen mithilfe von drei Schrauben pro Halterungsbügel montiert werden.

## 2.4.6. How to assemble the free-standing tray

The trays can be placed on the cabinet underneath after putting a layer of silicone between the two components or, if they have feet (optional extra), they can stand on a cabinet or a shelf, which must support their weight when they are fully loaded. In the latter case, the feet must be fitted using three screws per bracket.

14



Die Geräte werden mit Trennelementen, jedoch ohne Schalen geliefert, die beim Händler optional verfügbar sind. Die Verwendung von Schalen anderer Hersteller könnte dazu führen, dass maßgefertigte Trennelemente benötigt werden, die beim Händler auf Anfrage erhältlich sind.



The equipment is supplied with dividers but without trays which should be requested as an optional extra from the manufacturer. If you use trays from other manufacturers, you may need to ask the manufacturer for custom-made dividers.

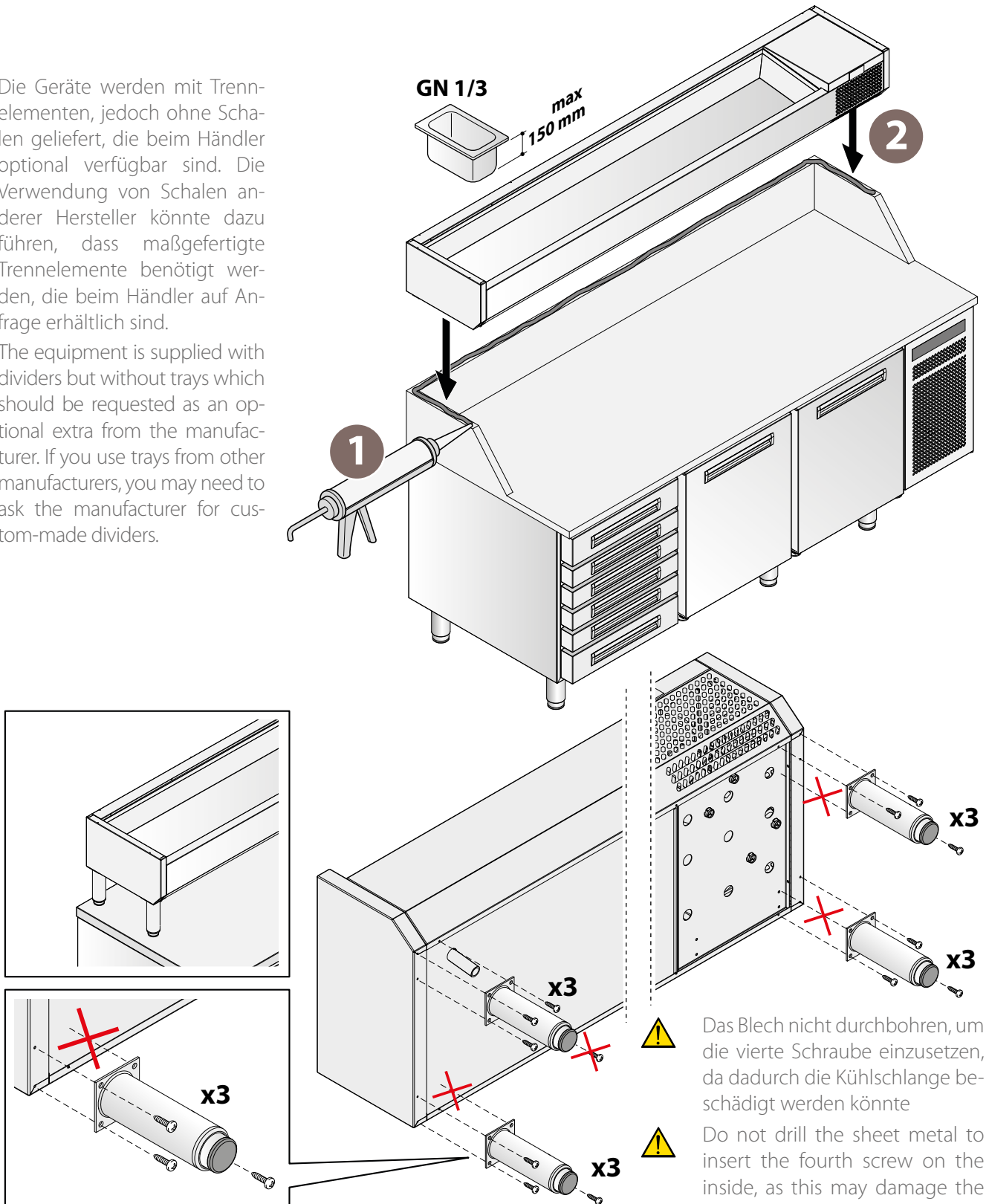

## 2.5. WASSERANSCHLÜSSE (FALLS VORGESEHEN)

- 15 ► Geräte mit einer Wanne werden durch die **Montage eines Wasserhahns** (nicht im Lieferumfang enthalten) abgeschlossen, der in der bereits im Möbel vorhandenen Öffnung angebracht wird. Die Art der Befestigung sowie des Anschlusses an das Wasserversorgungsnetz (Wasserzulauf) hängt von Modell des gewählten Wasserhahns ab. Dafür ist also der mit der Durchführung der Arbeiten beauftragte Installateur verantwortlich.
- 15 ► Außerdem ist ein Abfluss mit 3/4" vorzusehen, damit das Wasser aus dem Becken ablaufen kann.

Das Kühlfach verfügt im darunterliegenden Bereich über eine Öffnung, sodass sowohl die Wasserzulauf- wie auch die Wasserablaufleitung durchgeführt werden können.

- ⚠ Der Ablauf muss unbedingt außerhalb des Umfangs des Geräts positioniert werden.

## 2.5. WATER CONNECTIONS (IF ANY)

- 15 ► For units with a sink, a **tap** (not supplied) needs to be installed in the hole in the unit. The tap is attached and connected to the water supply (inlet water) according to the chosen type, and the plumber is responsible for installation.
- 15 ► A 3/4" drain must also be provided to allow the water to flow out of the sink.

The refrigerated compartment is open at the bottom to allow both the inlet and outlet water pipes to pass through.

- ⚠ The drain must be located beyond the appliance's outer edge.

15

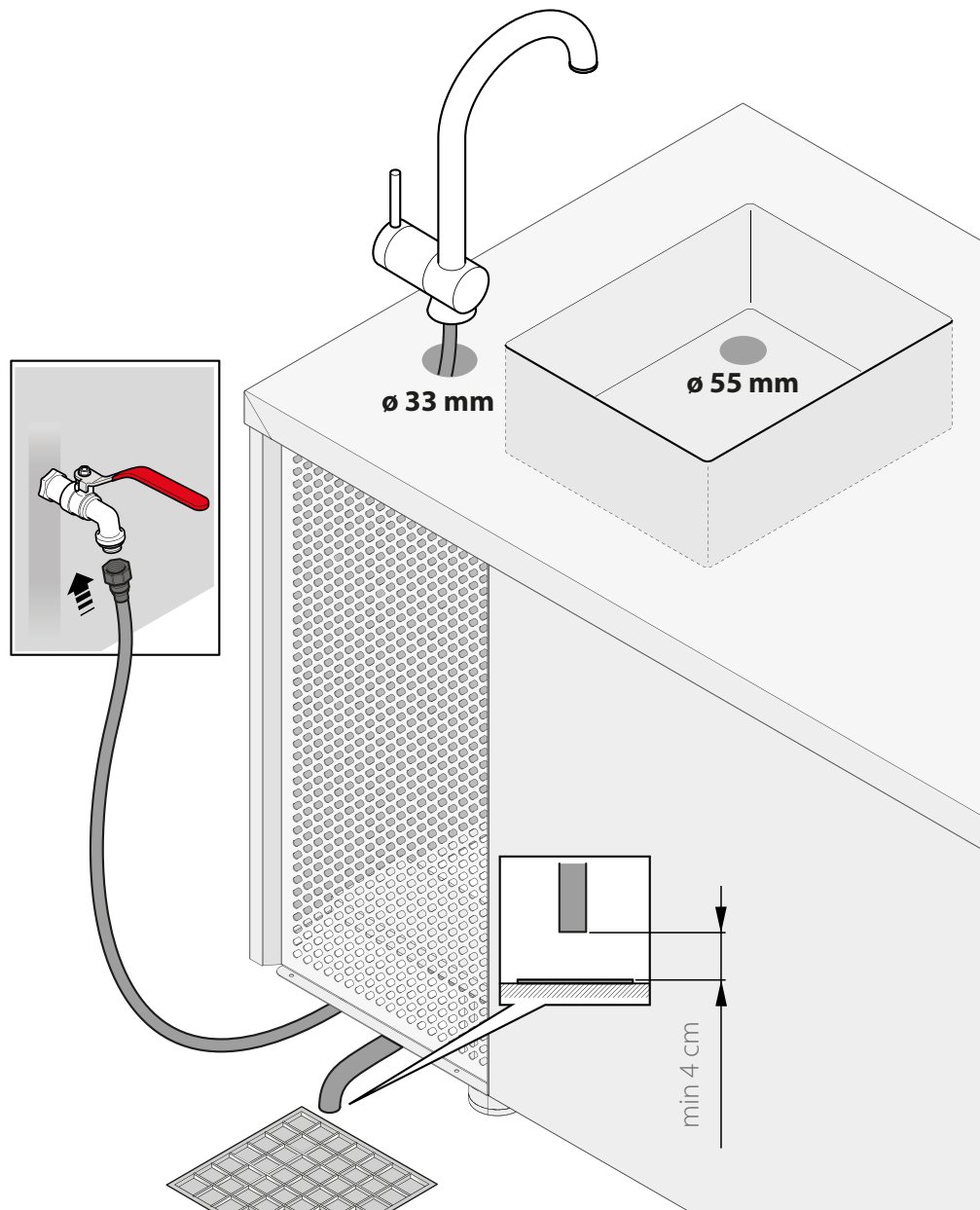

### 2.5.1. Kondenswasserablauf des Auffangbehälters

Die Auffangbehälter verfügen im darunterliegenden Bereich über ein Ablaufrohr „S“.

Am Ende der täglichen Nutzung ist die Verschlusskappe „T“ abzunehmen, damit das Kondenswasser ablaufen kann.

Das Kondenswasser kann:

- A** in einem geeigneten Behälter, der sich unter dem Ablaufrohr „S“ befindet, gesammelt werden;
- B** in einen Ablauf geleitet werden, nachdem das Rohr „S“ mit einem weiteren Ablaufrohr verbunden wurde: Die Art der Verbindung und die dafür verwendeten Materialien bleiben dem Installateur überlassen, der mit der Installation beauftragt wurde.

### 2.5.1. Condensate drain, free-standing tray

The free-standing trays are equipped with a drain pipe “S” at the bottom.

At the end of daily service, cap “T” must be removed to let the condensation run off.

It can be:

- A** collected in a suitable container, placed under the drain pipe “S”;
- B** conveyed to a drain, after pipe “S” has been connected to an additional drain pipe. The plumber is responsible for how the pipe is connected and the materials used.

16

 Das Ablaufrohr nicht mit Gegenständen verstopfen!



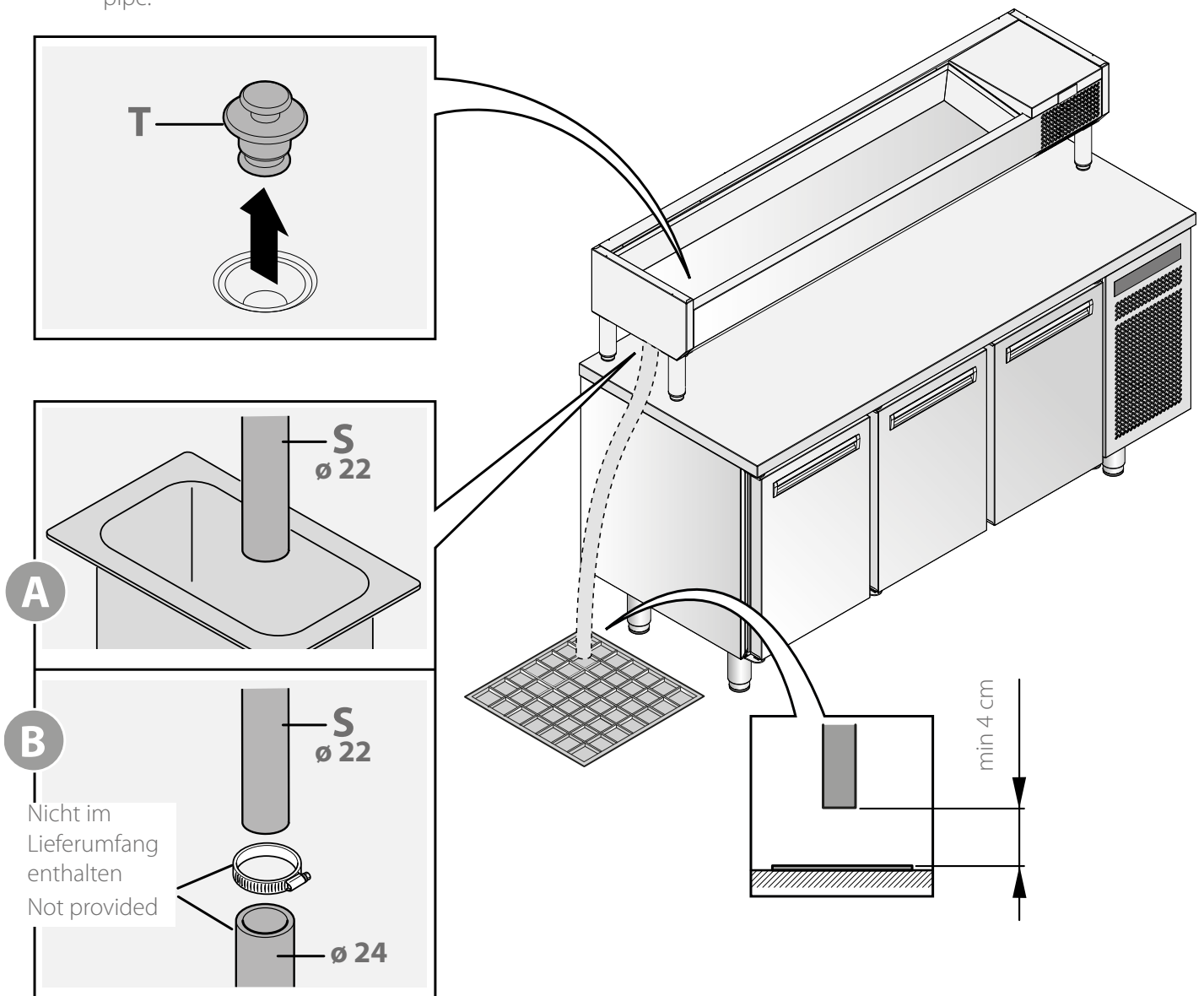



 Do not obstruct the drain pipe.











## 2.6. ELEKTRISCHER ANSCHLUSS

### 2.6.1. Sicherheitshinweise

-  Vor dem elektrischen Anschluss sind die Sicherheitshinweise auf den ersten Seiten dieses Handbuchs aufmerksam zu lesen und die Anlagendaten stets mit den Angaben auf dem Seriennummernschild zu vergleichen.
-  Der Anschluss an das elektrische Stromversorgungsnetz ist gemäß der im Installationsland des Geräts geltenden Vorschriften und von qualifiziertem und vom Hersteller zugelassenem Personal auszuführen: Die Nichteinhaltung dieser Vorschriften kann Schäden und Verletzungen verursachen, lässt die Garantie verfallen und enthebt den Hersteller von jeglicher Verantwortung.
-  Das Gerät ist direkt und ausschließlich an das Stromnetz anzuschließen und mit einem vorgeschalteten leicht zugänglichem Schalter zu versehen, der gemäß der im Installationsland des Geräts geltenden Vorschriften an der Anlage zu installieren ist. Dieser Schalter muss ausschließlich dem Gerät gewidmet sein und eine allpolige Kontakttrennung aufweisen, um die vollständige Abtrennung unter der Überspannungsklasse III zu gewährleisten. EINE ordnungsgemäße Erdung ist verbindlich, wobei ein einziges Kabel ohne Verbindungen oder Unterbrechungen, auch nicht durch den Schutzschalter, zu verwenden ist.
-  Jedes Gerät ist in ein **Potentialausgleichssystem** einzubinden, wobei eine Klemme zu verwenden ist, die durch das Symbol  gekennzeichnet ist. Die Klemme ermöglicht den Anschluss eines Erdungskabels gemäß der geltenden gesetzlichen Vorschriften. Die Funktionstüchtigkeit des Potentialausgleichssystems ist gemäß der geltenden Vorschrift entsprechend zu prüfen.
-  Wenn das Gerät in Betrieb ist, darf der Wert der Versorgungsspannung nicht um +/- 10% des auf dem Seriennummernschild angegebenen Wert variieren

## 2.6. ELECTRICAL CONNECTION

### 2.6.1. Safety precautions

-  Before proceeding with the electrical connection, read the safety warnings at the beginning of this manual carefully, and always compare the system data with those shown on the rating plate.
-  The connection to the power supply must comply with the regulations in force in the country where the appliance is installed, and it must be carried out by qualified technicians, authorised by the manufacturer. Failure to comply with these regulations may cause damage and injury, invalidates the warranty and relieves the manufacturer of all liability.
-  The appliance must be connected directly and exclusively to the power supply and must be fitted with an easily accessible switch, installed in the system in compliance with the regulations in force in the country where the appliance is installed. This switch must be specific for the appliance and have a contact separation in all poles so as to guarantee complete disconnection under overvoltage category III. It is mandatory to have a proper earth connection using one cable without junctions or be cut off by the protective switch for any reason.
-  Every appliance must be included in an **equipotential system** using the terminal marked with the symbol . This terminal allows you to connect an earth cable according to the legal regulations in force. Check the effectiveness of the equipotential system, according to the regulations in force.
-  When the appliance is operating, the supply voltage should be within +/-10% of the value displayed on the rating plate



## 2.6.2. Anschluss an das elektrische Stromnetz

Das Gerät wird ab Werk mit bereits montiertem Stromversorgungskabel und Schüko-Stecker geliefert.

HINWEIS: Modelle LINEAR SPACE mit zwei Schubladen sind mit separaten Steckern ausgestattet, die jede Schublade unabhängig versorgen.

**17** ► Der Anschluss ist an eine Steckdose vor dem entsprechenden Schalter vorzunehmen, der leicht zugänglich und gemäß der im Installationsland des Geräts geltenden Vorschriften an der Anlage zu installieren ist. Verwenden Sie keine Adapter, Steckleisten oder Verlängerungen.

⚠ Es ist keinerlei Möglichkeit der Durchführung von Kabelverlängerungen vorgesehen.

⚠ Das Kabel nicht zusammenrollen, falls dieser zu lang ist und darauf achten, dass er nicht gekniffen, gequetscht oder dem Durchgang von Personen im Wege ist.

⚠ Der Austausch des elektrischen Anschlusskabels ist nur von einem qualifizierten und befugten Techniker vorzunehmen. Das Kabel darf nur durch eines mit gleichwertigen Eigenschaften ausgetauscht werden. Das Erdungskabel muss stets gelb-grün und circa 3mm länger sein als die anderen.

## 2.6.2. Connecting the appliance to the power supply

The appliance leaves the factory with a power cord and a Schüko plug already mounted.

NOTE: LINEAR SPACE models with two drawers have separate plugs that power each drawer independently.

**17** ► Connect to a socket upstream the dedicated switch, which must be easily accessible and installed in the system in compliance with the regulations in force in the country where the appliance is installed. Do not use adapters, multiple sockets or extensions.

⚠ The cord cannot be extended in any way.

⚠ Do not wind up the cord on itself if it is too long and make sure it is not pinched, crushed, or is obstructing the passage of people.

⚠ The power cord must only be replaced by a qualified and authorised technician. The cord must only be replaced with one having the same characteristics. The earth cable must always be yellow/green and 3 mm longer than the other cables.

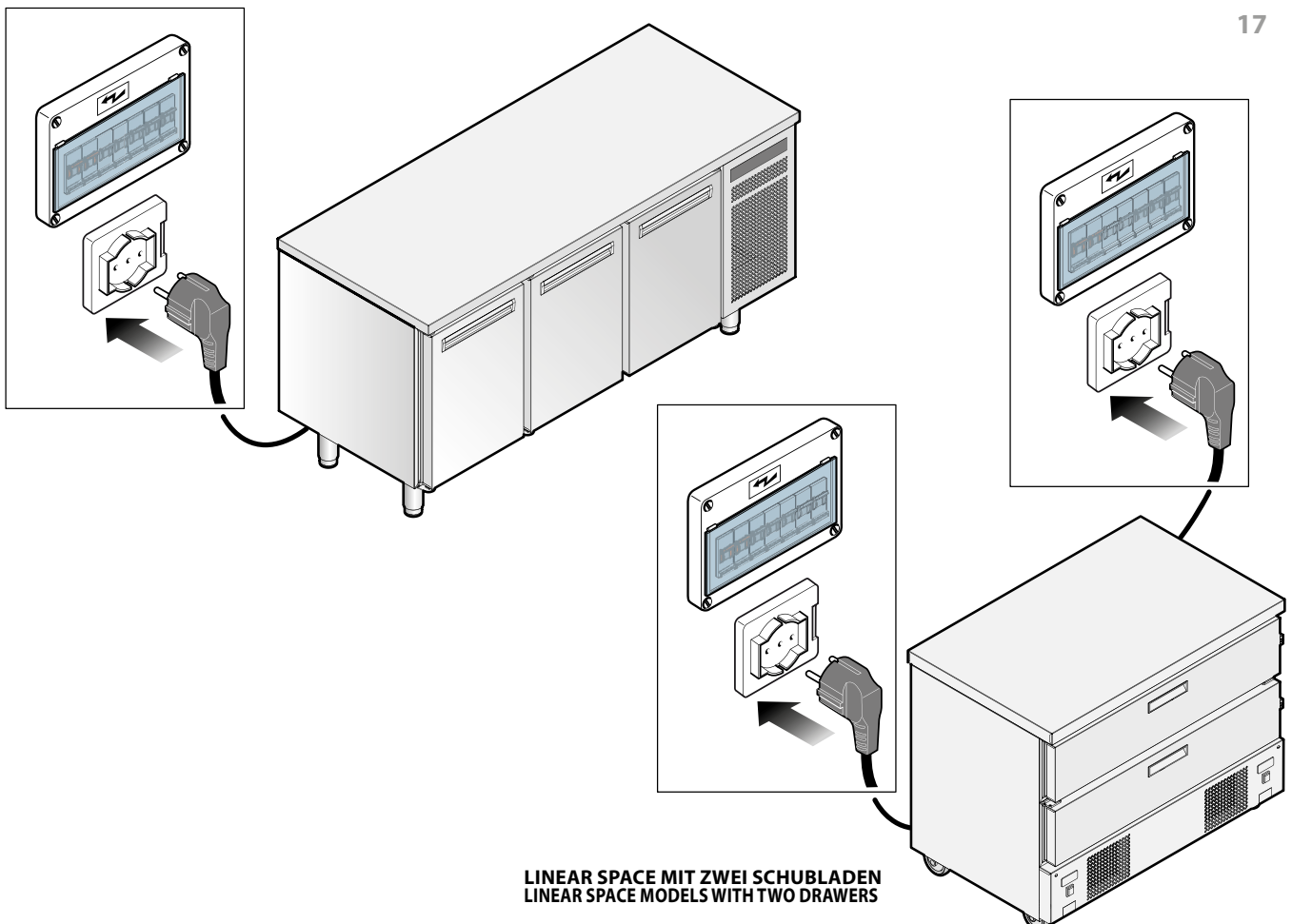

17

## 2.7. LESEN DES SERIENNUMMERNSCHILDES

18 ► Das Seriennummerschilde befindet sich an der rechten Seite des Geräts und liefert wichtige technische Informationen: Diese sind bei Anfrage nach einem Eingriff zur Wartung oder Reparatur des Geräts unerlässlich: Es empfiehlt sich daher, das Schild nicht abzubauen, zu beschädigen oder zu ändern.

## 2.7. READING THE RATING PLATE

18 ► The rating plate is placed on the right side of the appliance and provides important technical information. This information is essential for maintenance or repair purposes. For this reason, do not remove, damage or modify it.

18

Herstellerdaten  
manufacturer data

Seriennummer  
serial number

Modell  
model

Code  
code

Stromversorgung  
power supply

Abtauen  
defrosting

Kühlmittel  
cooling gas

Klimaklasse  
climatic class

Isoliergas  
insulating gas

Nummer der Auftragsbestätigung  
order confirmation number

DATI COSTRUTTORE		MADE IN ITALY	CE
MOD. ....			
CODICE CODE		MATR. S/N	
ALIMENTAZIONE RATED VOLTAGE	(V) (Hz)	(W)	(A)
SBRINAMENTO (W) DEFROSTING			
REFRIGERANTE COOLING GAS	MASSA (Kg) QUANTITY		
CLASSE CLIMATICA CLIMATIC CLASS	Max Pressure Gas		60
GAS ISOLAMENTO FOAMING GAS	HFO-1234ze / CO2 / 245fa		
ORDINE CONFIRM NR.	ANNO YEAR		

Gasmasse  
gas mass

Maximaler Gasdruck  
maximum gas pressure

Baujahr  
year of manufacture





## 2.8. PROBELAUF

Nach der Installation des Gerätes sind alle Punkte der Tabelle zu überprüfen und mit einem "√" zu versehen: Dies gewährleistet, dass Sie die Installation vollständig und korrekt durchgeführt haben.

Das Gerät in Betrieb nehmen und dabei die Anweisungen im Abschnitt „Verwendung“ dieses Handbuchs einhalten sowie einige Prüfungen durchführen.

 Bei den allerersten Inbetriebnahmen des Geräts könnten aufgrund des Verdampfens der Feuchtigkeit der Isoliermaterialien unangenehme Gerüche auftreten, die bei den folgenden Betriebszyklen nach und nach verschwinden.

 Falls Alarmer erscheinen sollten, prüfen Sie den deren Typ im Abschnitt „Gebrauch“: Falls die Beseitigung nicht möglich sein sollte, verständigen Sie sofort den Hersteller und trennen Sie das Gerät von der elektrischen Stromversorgung, während Sie auf die Reparatur warten.

 Falls zusätzliche Informationen nötig sein oder Zweifel zur Installation bestehen sollten, steht der Hersteller für die Beantwortung jeder Frage zu Ihrer kompletten Verfügung.

√	Überprüfen Sie, dass...
	der Schutzfilm von den Oberflächen entfernt worden ist
	alle nicht konformen Gegenstände aus der Kammer des Gerätes entfernt worden sind (z.B. Handbücher, Plastikbeutel, usw...).
	die Angemessenheit der Installationsräumlichkeiten kontrolliert worden ist (korrekter Luftaustausch, usw...)
	das Gerät nivelliert ist und perfekt auf dem Fußboden steht
	die Mindestabstände von den Wänden oder anderen Geräten eingehalten worden sind
	das Gerät direkt am Stromnetz angeschlossen und mit einem leicht zugänglichen vorgelagerten Schalter ausgestattet ist, ein eigener für jedes Gerät
	die Netzspannung konform mit den Daten auf dem Seriennummernschild ist
	der elektrische Anschluss gemäß den im Installationsland des Geräts geltenden Vorschriften ausgeführt worden ist
	das Gerät an ein Potentialausgleichssystem angeschlossen ist
	das Gerät entsprechend an einen Abfluss angeschlossen ist (falls vorgesehen)
	der Benutzer im Besitz der vollständigen Dokumentation ist und ordnungsgemäß über den Gebrauch des Geräts geschult worden ist

## 2.8. INSPECTIONS

Once you have installed the appliance, check all the items in the table with a "√" to ensure you have installed the appliance correctly.

Start the appliance following the instructions provided in section "Use" and run a few browsing tests.

 When the appliance is used the first few times, it may produce an unpleasant smell due to the evaporation of the humidity. This smell will fade gradually with each subsequent operating cycle.

 If alarms appear, check what they mean in section "Use". If the problem persists, promptly inform the manufacturer and, while waiting for the appliance to be repaired, disconnect it from the power supply.

 Should you require further information or have any doubts or questions regarding installation, please feel free to contact the manufacturer.

√	make sure that:
	the protective film has been removed from the surfaces
	any non-conforming object has been removed from the appliance chamber (e.g. manuals, plastic bags).
	the suitability of the installation rooms have been checked (correct air ventilation, minimum/maximum temperature, etc.)
	the appliance is levelled and perfectly resting on the floor
	the minimum distance from the walls and any other appliance have been respected
	the appliance is connected directly to the power supply and has an easy-access single switch for each appliance
	the supply voltage matches the data on the rating plate
	the electrical connection has been carried out according to the standards in force in the country where the appliance is installed
	the appliance is connected to an equipotential system
	the appliance is appropriately connected to a drain (if any)
	the user holds all the documentation and has been correctly instructed regarding the use of the appliance

Die Geräte funktionieren mit Propan R290, einem HC-Kohlenwasserstoff mit hohem Reinheitsgrad, geringen Auswirkungen auf die Umwelt und herausragenden thermodynamischen Eigenschaften.

### 3.1. EIGENSCHAFTEN DES GASES:

- Schadet der Ozonschicht nicht (ODP = 0).
- Potential der globalen Erwärmung (GWP) = 3
- Siedepunkt bei 1,013 bar: -42°C
- Glide (Fließtemperatur) (°C): 0
- Nr. UNO: 1978
- Sicherheitsklasse: A3.
- Ungiftig, aber extrem brennbar.

### 3.2. MÖGLICHE GEFAHREN

Verlängertes Einatmen kann betäubende Wirkung haben, sowie Herzrhythmusstörungen und plötzlichen Tod verursachen. Das zerstäubte Produkt oder in Form von Spritzern kann Kälteverbrennungen an den Augen oder an der Haut verursachen.

Das Gas ist sehr leicht entzündlich, halten Sie es von Wärmequellen, heißen Oberflächen, Funken, freien Flammen oder anderen Zündquellen fern. Nicht rauchen.

### 3.3. ERSTE-HILFE-MASSNAHMEN

#### 3.3.1. Einatmen

Den Verletzten vom Ort der Exposition entfernen, wobei ein Atemschutzgerät zu tragen ist, und an einen warmen Ort bringen und liegend halten. Falls nötig, künstliche Beatmung anwenden, Sauerstoff verabreichen oder eine Herzmassage durchführen. Sofortige ärztliche Hilfe anfordern.

#### 3.3.2. Hautkontakt

Gefrorene Bereiche mit Wasser erwärmen.

Die kontaminierte Kleidung entfernen, da diese bei Verbrennungen durch Gel an der Haut haften bleiben können, und sich die Hände sofort mit reichlich lauwarmem Wasser waschen. Falls Hautreizungen auftreten oder sich Blasen bilden, ärztliche Hilfe anfordern.

#### 3.3.3. Augenkontakt

Sofort mit sauberem Wasser auswaschen und dabei die Augenlider für mindestens 15 Minuten offen halten. Ärztliche Hilfe anfordern.

#### 3.3.4. Verschlucken

**Kein Erbrechen auslösen!** Falls der Verletzte bei Bewusstsein ist, den Mund mit Wasser ausspülen und 200-300 ml Wasser trinken lassen. Sofortige ärztliche Hilfe anfordern.

These appliance run with R290 propane, a High Purity Hydrocarbon (HC) featuring low environmental impact and excellent thermodynamic properties.

### 3.1. GAS CHARACTERISTICS:

- It does not damage the ozone layer (ODP = 0).
- Global warming potential (GWP) = 3
- Boiling point at 1,013 bar: -42 °C
- Glide (°C): 0
- UN number: 1978
- Safety classification: A3.
- Non-toxic but extremely flammable.

### 3.2. HAZARD IDENTIFICATION

Prolonged exposure by inhalation can cause anaesthetic effects, heart rhythm abnormalities, and sudden death. When sprayed, the product may cause frost burns to eyes or skin.

This gas is highly flammable. Keep it away from heat sources, hot surfaces, sparks, open flames or other ignition sources. Do not smoke.

### 3.3. FIRST AID MEASURES

#### 3.3.1. Inhalation

Take the victim away from the contaminated area while wearing self-contained breathing apparatus. Keep the victim warm and lying down. If needed, apply artificial respiration, supply oxygen or perform CPR. Ask for the immediate intervention of a physician.

#### 3.3.2. Contact with skin

Defrost the area using water.

Remove contaminated clothing, as it may adhere to the skin in case of gel burns and immediately wash the victim with plenty of warm water. Call a physician in the presence of skin rash or blisters.

#### 3.3.3. Contact with eyes

Immediately wash the eyes with clean water, keeping the eyelids open, for 15 minutes. Ask for the intervention of a physician.

#### 3.3.4. Ingestion

**Do not induce vomiting!** If the victim is conscious, rinse their mouth with water and make them drink 200 or 300 ml of water. Ask for the immediate intervention of a physician.

### 3.4. BRANDSCHUTZMASSNAHMEN

Sehr leicht entflammbar. Die unvollständige thermische Zersetzung verursacht die Emission von sehr giftigen und korrosiven Dämpfen (Kohlenmonoxid). Im Brandfall ein Atemschutzgerät und entsprechende Schutzkleidung verwenden.

#### 3.4.1. Löschmittel

Zerstäubtes Wasser oder Trockenpulver.

Keine Wasserstrahlen oder Kohlendioxid zum Löschen des Brands verwenden.

### 3.5. MASSNAHMEN BEI UNGEWOLLTEM LECKAGEN

Versuchen Sie bei Leckagen nicht, diese zu beheben, sondern belüften und evakuieren Sie den Bereich sofort und halten dabei den örtlichen Sicherheitsplan ein.

Berücksichtigen Sie, dass das Gas sehr leicht entflammbar ist.

#### ANMERKUNGEN ZUR ENTSORGUNG

Das Produkt wiederverwerten und recyceln: Falls dies nicht möglich ist, muss die Entsorgung in einer entsprechend ausgestatteten und autorisierten Anlage erfolgen.

### 3.4. FIRE-FIGHTING MEASURES

Highly flammable. Incomplete thermal decomposition causes the emission of extremely toxic and corrosive vapours (carbon monoxide). In case of fire, wear a self contained breathing apparatus and suitable protective clothing.

#### 3.4.1. Fire extinguishing equipment

Sprayed water or dry powder.

Do not use water jets or carbon dioxide to extinguish fire.

### 3.5. WHAT TO DO IN CASE OF ACCIDENTAL LEAKAGE

Do not try to stop the leakage but ventilate the area and evacuate from it following the safety plan.

Keep in mind that this gas is highly flammable.

#### INFORMATION ON DISPOSAL

Recover and recycle the product. If this is not possible, its destruction must take place at an authorised, suitably equipped site.

# GEBRAUCH

Teil, der für die Bediener bestimmt ist

# USE

Section reserved to users



---

**S. 39** Einige Konzepte  
Basics

**S. 44** Verwendung der Steuertafel SPRING  
How to use the SPRING control panel

**S. 59** Verwendung der Steuertafel LINEAR/FRESH  
How to use the LINEAR/FRESH control panel

## 1.1. DAS GERÄT KENNEN

 Lesen Sie vor dem Gebrauch des Geräts die Sicherheitshinweise in den ersten Seiten dieses Handbuchs aufmerksam durch.

Dieses Gerät ist Teil einer Reihe von hochrangigen Maschinen, die je nach erworbenem Modell der Aufbewahrung von Konditorei- und Gastronomieprodukten dienen.

Zweck dieser Maschine ist die **Beibehaltung der Temperatur** der Lebensmittel:

- bei **Plustemperaturen** (TN)
  - Modelle mit Türen: ca. +2°C für frische Lebensmittel
  - Modelle mit Schubladen: ca. +2°C für frische Lebensmittel

WARNUNG: Legen Sie keine heißen Lebensmittel in das Innere des Geräts. Vor dem Einfügen mit positiven Temperaturen abkühlen.
- bei **Minustemperaturen** (BT)
  - Modelle mit Türen: ca. -20°C für Tiefkühlkost
  - Modelle mit Schubladen: ca. -24°C für Tiefkühlkost.

WARNUNG: Fügen Sie keine heißen oder auf Raumtemperatur befindlichen Lebensmittel in das Gerät. Schockfrosteten Sie sie mit Schnellgefriergeräten, bevor Sie sie einfügen.

**19** ▶ Die Steuerung der Speicherparameter erfolgt über ein Bedienfeld. Je nach Gerätetyp kann es zwei verschiedene Arten von Bedienfeldern geben. Beziehen Sie sich auf das Bedienfeld, das an dem in Ihrem Besitz befindlichen Gerät angebracht ist.

## 1.1. KNOWING THE APPLIANCE

 Before using the appliance, carefully read the safety warnings at the beginning of this manual.

This appliance is part of the range of state-of-the-art machinery intended for storing pastry or gastronomy products, depending on the model.

These appliances **keep the temperature** of food constant:

- at **positive temperatures** (TN)
  - models with doors: approx. +2°C for fresh food
  - models with drawers: approx. +2°C for fresh food

CAUTION: Do not place hot food inside the appliance. Use positive blast chilling to cool the food down first.
- at **negative temperatures** (BT)
  - models with doors: approximately -20°C for frozen food
  - models with drawers: approximately -24°C for frozen food.

CAUTION: Do not place hot or room-temperature food inside the appliance. The food must be blast-chilled first using a shock freezer.

**19** ▶ The storage parameters are controlled via a control panel. Depending on the type of appliance there may be two different types of panel, please refer to the one fitted to your appliance.

19

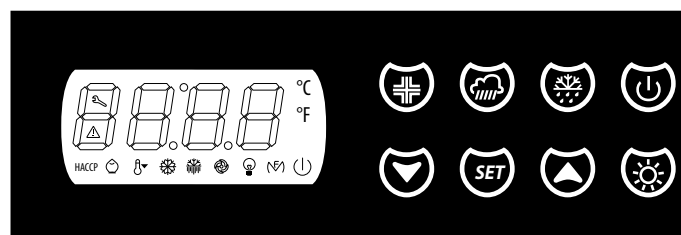

Verwendung der Steuertafel SPRING ▶ **S. 44**  
Use of the SPRING control panel ▶ **page 44**



Verwendung der Steuertafel LINEAR/FRESH ▶ **S. 59**  
Use of the LINEAR/FRESH control panel ▶ **page 59**

### 1.1.1. Modelle mit Schubladen

**20 ▶** (Modell LINEAR SPACE mit Doppelschublade) Jede Schublade wird über ein Bedienfeld und einen speziellen Schalter gesteuert. Ein Etikett unter dem Bedienfeld zeigt an, welche Schublade es steuert:



das Paneel und der Schalter links sind für die obere Schublade bestimmt;



das Paneel und der Schalter rechts sind für die untere Schublade bestimmt.

Auf diese Weise kann die Temperatur jeder Schublade unabhängig voneinander eingestellt werden, z. B. kann die obere Schublade auf eine positive und die untere Schublade auf eine negative Temperatur eingestellt werden, oder umgekehrt.

**21 ▶** Jede Schublade ist mit einem Schloss ausgestattet, mit dem es verschlossen werden kann



Die Schubladen sollten nur so lange geöffnet werden, wie es für die Einführung oder Entnahme von Lebensmitteln erforderlich ist.

Nicht für die Aufbewahrung von Speiseeis verwenden.

20

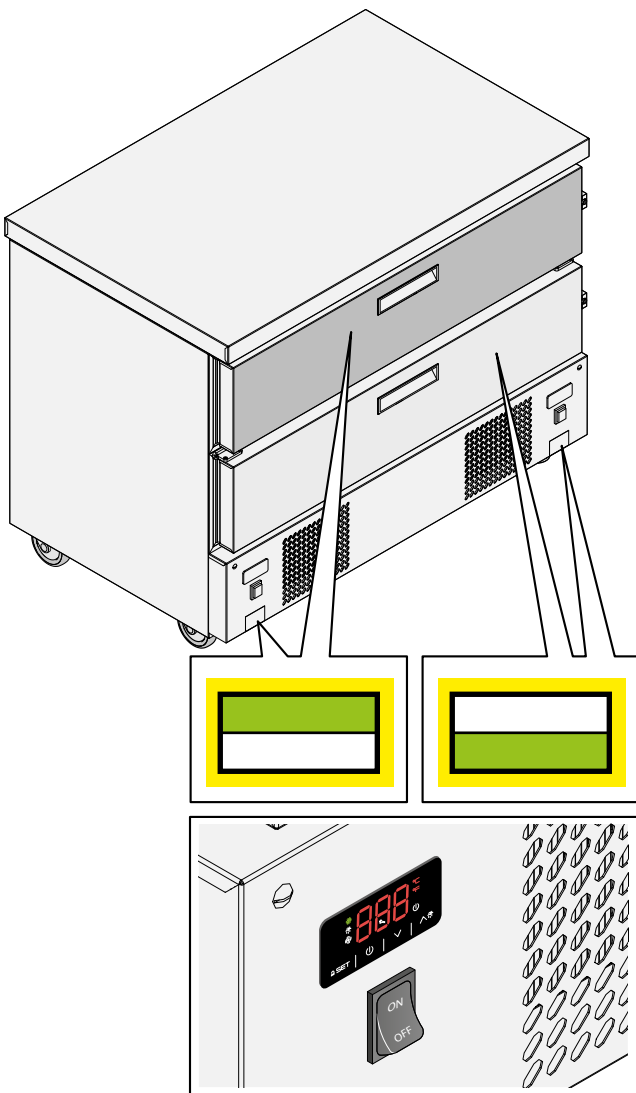

### 1.1.1. Models with drawers

**20 ▶** (LINEAR SPACE with double drawer) Each drawer is controlled via a control panel and a dedicated switch. A label below the control panel indicates which drawer it controls:



the left-hand panel and switch are for the top drawer;



the right-hand panel and switch are for the bottom drawer.

This way the temperature of each drawer can be set independently, e.g. the top drawer can be set to a positive temperature and the bottom drawer to a negative temperature, or vice versa.

**21 ▶** Each drawer is equipped with a lock.



Drawers should only be opened for the time necessary to put in or take out food.

Do not use for ice cream storage.

21

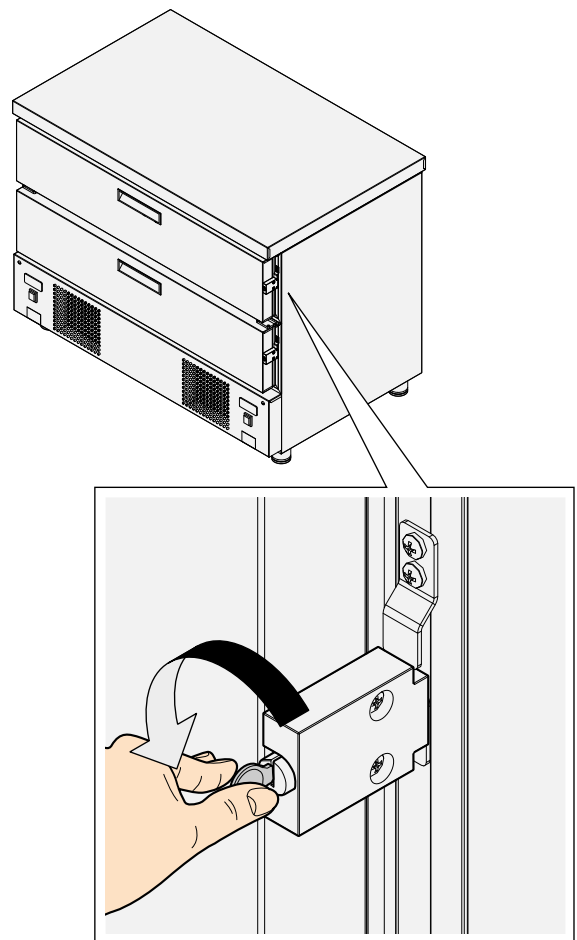

## 1.2. KORREKTE VERWENDUNG DES GERÄTS

### WICHTIGE WARNUNG

Wenn Sie das Gerät mit **positiven Temperaturen** (TN) verwenden, fügen Sie keine heißen Lebensmittel in das Gerät. Vor dem Einfügen mit positiven Temperaturen abkühlen.

Wenn Sie das Gerät mit **negativen Temperaturen** (BT) verwenden, fügen Sie keine heißen Lebensmittel oder Lebensmittel mit Umgebungstemperaturen in das Gerät. Schockfrosteten Sie sie mit Schnellgefriergeräten, bevor Sie sie einfügen.

### 22 ► MODELLE MIT TÜREN

#### Anordnung von Speisen im unteren Fach

Die Speisen sind in einer einzigen Schicht in geschlossenen und in für den Kontakt mit Lebensmitteln geeigneten Behältern anzuordnen.

Die Behälter müssen gleichmäßig und einheitlich im Kühlfach verteilt werden, damit die Luft frei zirkulieren kann. Außerdem dürfen die Behälter die Ventilatoren nicht berühren. Keine warmen Lebensmittel in das Gerät geben, sondern abwarten, bis sie Raumtemperatur erreicht haben. Beladen Sie das Gerät nicht über der Grenze, die auf dem Etikett angegeben ist.

Vergewissern Sie sich immer, dass das gelagerte Produkt gut verteilt ist.

Vermeiden Sie das Überschreiten der von der Maschine vorgesehenen Belastungsgrenze: maximal **20 kg** auf jedem Gitter.

## 1.2. HOW TO USE THE EQUIPMENT CORRECTLY

### IMPORTANT WARNING

If you use the appliance with a **positive temperature** (TN), do not place hot food inside. Use positive blast chilling to cool the food down first.

If you are using an appliance with a **negative temperature** (BT), do not place hot food or food at room temperature inside. The food must be blast-chilled first using a shock freezer.

### 22 ► MODELS WITH DOORS

#### Storing food in the lower compartment

The food should be arranged in a single layer in covered food-safe containers.

The containers should be arranged evenly within the compartment to allow the air to circulate freely. Make sure they do not rest against the fans. Do not place hot food inside the appliance. Wait for food to cool to room temperature. Do not overload the appliance (read maximum load capacity on the label).

Always ensure that the food is well distributed inside the appliance.

Do not exceed the machine's load limit: maximum **20 kg** per internal grille.

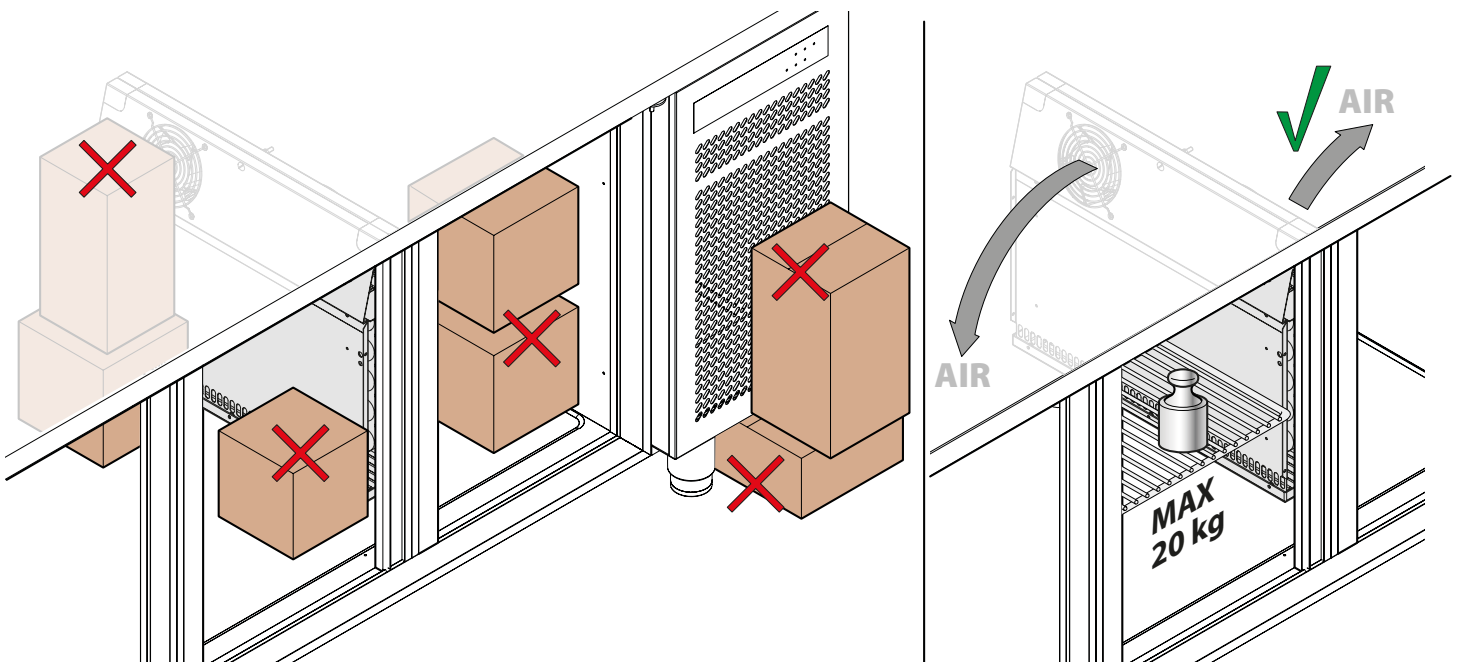



### 23 ► MODELLE MIT AUFBAUTEN ODER DECKEL ODER SCHUBLADENKÜHLER

Die Gerichte werden direkt in die Behälter in der oberen Öffnung gefüllt, ohne sie in zusätzliche Behälter zu geben. Die Geräte werden ohne Behälter geliefert; die Behälter sind optional beim Hersteller erhältlich. Die Verwendung von Schalen anderer Hersteller könnte dazu führen, dass maßgefertigte Trennelemente benötigt werden, die beim Händler auf Anfrage erhältlich sind.

### 24 ► Die Auffangbehälter verfügen im darunterliegenden Bereich über ein Ablaufrohr „S“.

Am Ende der täglichen Nutzung ist die Verschlusskappe „T“ abzunehmen, damit das Kondenswasser ablaufen kann. Wenn das Gerät nicht dauerhaft mit einem Ablauf verbunden ist, muss das Wasser in einem geeigneten Behälter gesammelt werden, der sich unter dem Ablaufrohr „S“ befindet.

- ⚠ Keinen Gegenstand auf dem Aufbau aus Glas oder auf dem Deckel ablegen.
- ⚠ Keinen Gegenstand vor den Belüftungsschlitzen der Kompressorgruppe ablegen (sofern vorhanden).
- ⚠ Die Türen nicht unnötig zu lange offen lassen.
- ⚠ Das Schneidbrett aus Polyethylen darf maximal mit einem Gewicht von **10 kg** belastet werden. Dieses Gewicht nicht überschreiten. Keine Gegenstände, die eine Temperatur über 50 °C aufweisen, darauf ablegen.

### 23 ► MODELS WITH A SUPERSTRUCTURE OR COVER OR REFRIGERATORS WITH TRAYS

In the upper opening, food can be placed directly into the trays, without first needing to put them in other containers. The appliances are supplied without trays; they can be requested as an optional extra from the manufacturer. If you use trays from other manufacturers, you may need to ask the manufacturer for custom-made dividers.

### 24 ► The trays have a drain pipe “S” at the bottom. At the end of daily service, cap “T” must be removed to let the condensation run off.

If the equipment is not permanently connected to a drain, the water must be collected in a suitable container, located under drain pipe “S”.

- ⚠ Do not rest any objects on top of the glass superstructure or cover.
- ⚠ Do not place any objects in front of the ventilation slits on the compressor unit (if any).
- ⚠ Do not leave the doors open unnecessarily for too long.
- ⚠ The maximum weight supported by the polyethylene chopping board is **10 kg**. Do not exceed this limit. Do not place objects above 50 °C on it.

23

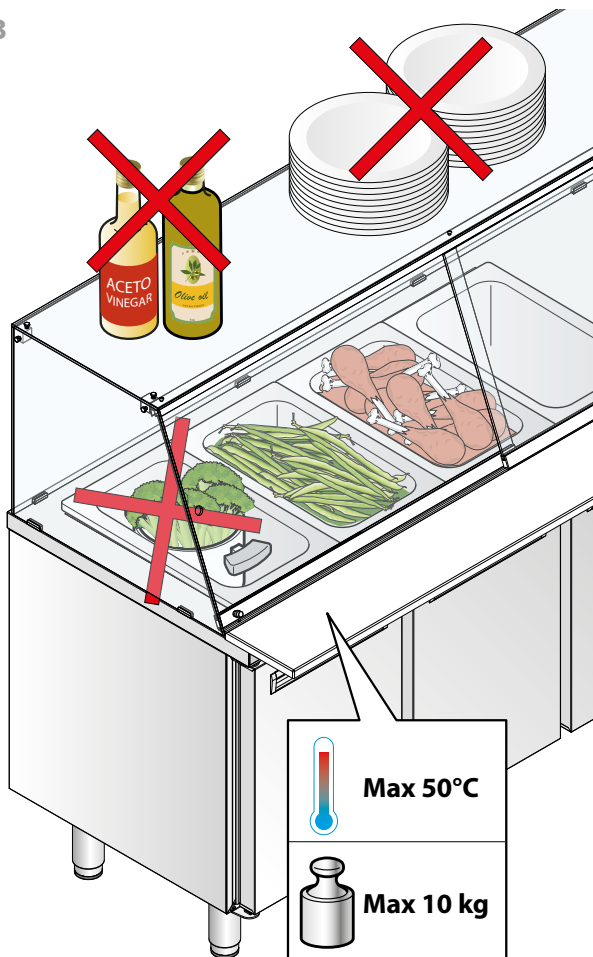

24

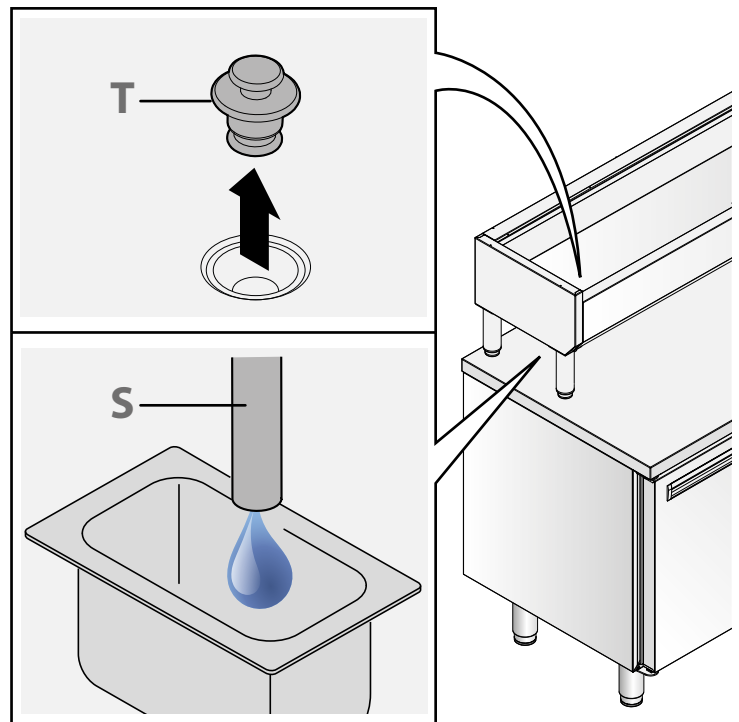

### 23 ► MODELLE MIT SCHUBLADEN

Die Schubladen sind mit Trennwänden für die Unterbringung von Schubladenfächer GN 1/1 ausgestattet.

Die Gerichte können direkt in abgedeckte Schubladenfächer GN oder in abgedeckte Behälter, die für den Kontakt mit Lebensmitteln geeignet sind, gestellt werden. Die Behälter müssen gleichmäßig in den Schubladenfächern GN angeordnet sein.

Halten Sie einen Mindestabstand von **30 mm** zwischen der Oberseite des Produkts und dem darüber liegenden Fachboden ein.

Lassen Sie die Schublade für die Portionierung der Speisen während des Betriebs nicht offen.

Überschreiten Sie nicht die vorgeschriebene Belastungsgrenze der Maschine: maximal **20 kg** pro Schublade bei gleichmäßig verteiltem Produkt.

Überschreiten Sie nicht die maximale Anzahl von 6 Öffnungen pro Stunde, sowohl bei positiven als auch bei negativen Temperaturen.

Öffnen Sie nicht mehr als eine Schublade auf einmal.

### 23 ► MODELS WITH DRAWERS

The drawers are equipped with dividers for placing GN 1/1 trays.

Dishes can be placed directly inside the covered GN trays or inside covered containers suitable for contact with food. The containers must be evenly and uniformly arranged inside the GN trays.

Keep a minimum distance of at least **30 mm** between the top of the product and the shelf above it. When serving food, do not keep the drawer open during service.

Do not exceed the machine's load limit: maximum **20 kg** per drawer with the product distributed evenly.

Do not exceed the maximum number of 6 openings per hour, both at positive and negative temperatures.

Do not open more than one drawer at a time.

25

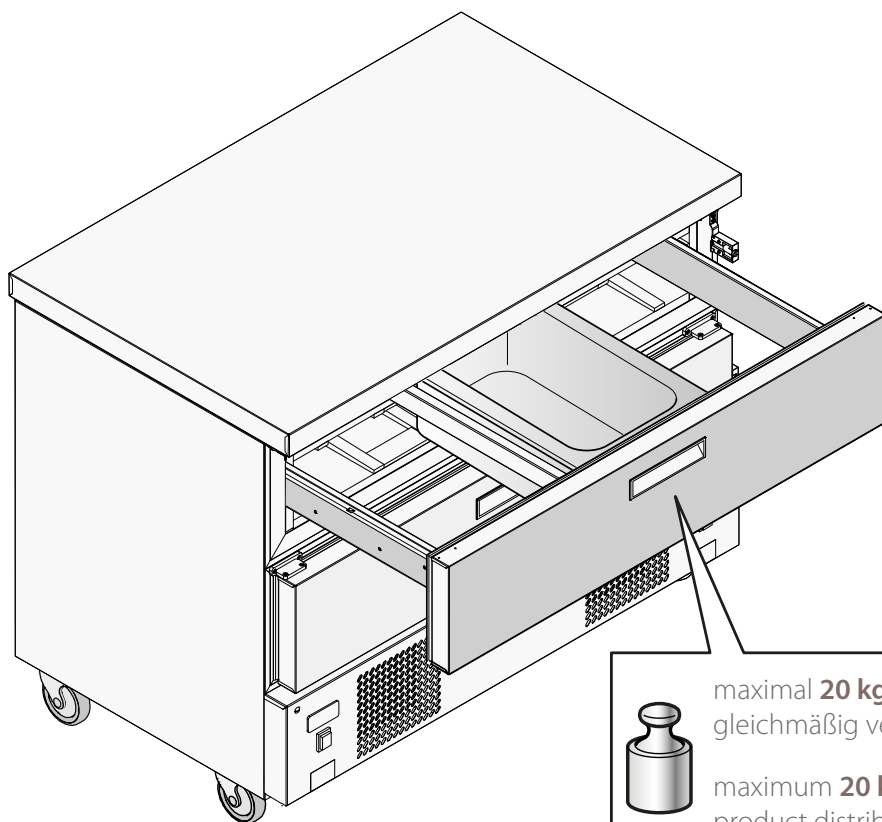

maximal **20 kg pro Schublade** bei gleichmäßig verteiltem Produkt

maximum **20 kg per drawer** with the product distributed evenly

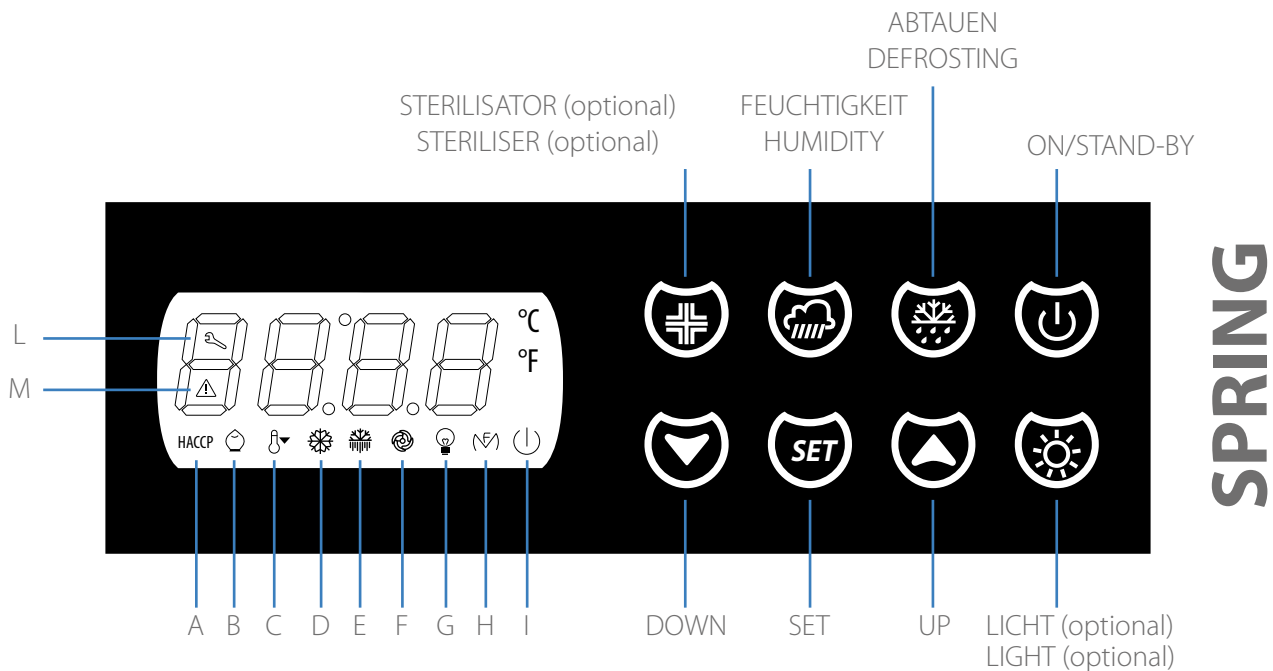

- A:** bei Blinken ist ein neuer Alarm in das HACCP-Verzeichnis geschrieben worden. Bei dauerhaftem Leuchten sind Informationen im HACCP-Verzeichnis vorhanden (der Alarmtyp und die entsprechenden Daten sind nicht gelesen worden).
- B:** Wenn sie leuchtet, ist der Modus SPRING saving in Betrieb.
- C:** Bei Leuchten ist die Funktion Overcooling aktiv (die Temperatur im Kühlraum wird auf eine bestimmte Zeit abgesenkt)
- D:** Bei Leuchten ist der Kompressor eingeschaltet. Bei Blinken wird der Einstellpunkt des Kühlraums geändert, oder es läuft ein Schutz des Kompressors.
- E:** Bei Leuchten läuft das Abtauen, der Vorgang des Vorabtropfens oder des Abtropfens. Bei Blinken: Es ist das Abtauen gestartet worden, aber es läuft ein Schutz des Kompressors, oder der Kompressor ist so lange eingeschaltet, bis die Mindesttemperatur zur Aktivierung des Abtauens erreicht ist.
- F:** Bei Leuchten ist der Lüfter des Verdampfers eingeschaltet. Bei Blinken: Der Lüfter des Verdampfers ist gestoppt worden, wo dies vorgesehen ist (Abtauen zum Beispiel).
- G:** Bei Leuchten wird angezeigt, dass die Lichter im Kühlraum eingeschaltet sind (falls vorhanden)
- H:** Bei Leuchten sind die Widerstände der Tür aktiv (falls vorhanden)
- I:** Bei Leuchten wird angezeigt, dass die Steuertafel eingeschaltet ist, sich jedoch in Stand-by befindet
- L:** Bei Leuchten hat der Kompressor für die eingestellten Stunden funktioniert und benötigt eine Wartung durch einen qualifizierten Techniker zur Reinigung des Kondensators und des ordnungsgemäßen Betriebs.
- M:** Bei Leuchten liegt ein Alarm oder ein Fehler vor.
- A:** if it flashes, it means that a new alarm has been written in the HACCP register. If it is on and steady, it means that no information has been added to the HACCP register (the type of alarm and its data have not been read).
- B:** if it is on, it means that the saving mode is enabled.
- C:** if it is on, it means that the Overcooling function is active (the cell temperature is reduced for a certain period of time)
- D:** if it is on, it means that the compressor is powered. If it flashes, it means that the cell set point is being modified or that a compressor's protection device has been enabled.
- E:** if it is on, it means that the defrosting function, pre-dripping phase or dripping phase is in progress. If it flashes, it means that the defrosting function has been started but a compressor's protection device has been enabled or that the compressor is on until it reaches the minimum temperature required for the defrosting function to be activated.
- F:** if it is on, it means that the evaporator fan is powered. If it flashes, it means that the evaporator fan is stopped where applicable (e.g. defrosting).
- G:** if it is on, it means that the cell lights are powered (if any)
- H:** if it is on, it means that the door resistors are active (if any)
- I:** if it is on, it means that the panel is powered but is currently in stand-by
- L:** if it is on, it means that the compressor has been running for the number of hours set and it needs to be serviced by a qualified technician who must clean the condenser and check the regular operation.
- M:** if it is on, it means that an alarm has been triggered or an error has been detected.

**+** Technische Daten der Steuertafel ► **Technische Daten der Steuertafel SPRING auf S. 16**

**+** Panel technical specifications ► **control panel Technical data on page 16**

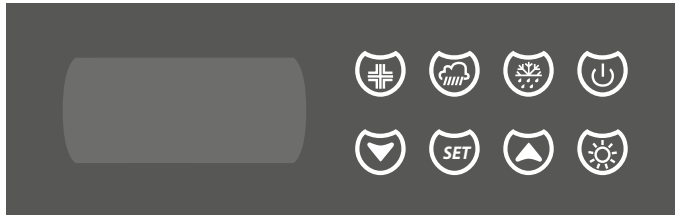

ausgeschaltete Steuertafel  
control panel off

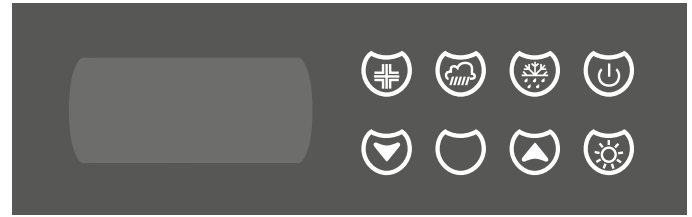

Steuertafel in Stand-by  
control panel in standby

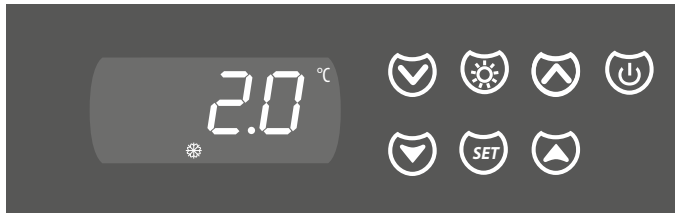

eingeschaltete Steuertafel  
control panel on



4 Sekunden  
4 seconds

Einschalten/Ausschalten  
der Steuertafel

activation/deactivation of  
the control panel

## 2.1. EINIGE ALLGEMEINE INFORMATIONEN

Die Steuertafel hat ein Display mit 4 Ziffern und 8 Tasten: SET, UP, DOWN, ABTAUEN, HILFSKREIS und ON/STAND-BY – STERILISATION und LICHT.

Die Steuertafel kann sich in drei verschiedenen Zuständen befinden:

- **eingeschaltet** = die Steuertafel ist mit Strom versorgt und eingeschaltet. Das Display zeigt die Temperatur des Kühlraums an, ausgenommen beim Abtauen, wenn die Steuertafel die Temperatur anzeigt, die vor der Aktivierung des Abtauens festgelegt worden ist, oder den Wert des Einstellpunktes T° gleich +4°C
- **stand-by** = die Steuertafel ist mit Strom versorgt, aber abgeschaltet
- **ausgeschaltet** = die Steuertafel ist nicht mit Strom versorgt.

Bei Anzeige eines Alarms oder Fehlers erzeugt die Steuertafel einen Signalton, der durch Druck einer beliebigen Taste unterbrochen werden kann.

## 2.2. DIE STEUERTAFEL EIN- UND AUSSCHALTEN

- 26 ▶ **1** Stellen Sie sicher, dass die Tastatur nicht gesperrt ist und keine Funktion läuft (z.B. ein Abtauvorgang).
- 2** Die Taste "ON/STAND-BY" für 2 Sekunden gedrückt halten: die LED "on/stand-by" erlischt oder leuchtet.

⊕ Wenn die Steuertafel mit Strom versorgt ist, wird der Zustand angezeigt, in dem sich diese beim Trennen der Stromversorgung befand. Zum Beispiel, wenn die Steuertafel eingeschaltet ist und sich ein Stromausfall ereignet, versetzt sich die Steuertafel bei Wiederherstellen der Stromverbindung in den Zustand „eingeschaltet“.

## 2.1. GENERAL INFORMATION

The control panel features a 4-digit and 8-key display: SET, UP, DOWN, DEFROSTING, AUXILIARY and ON/STAND-BY – STERILISER and LIGHT.

The control panel can be:

- **on** = the control panel is powered. The display shows the cell temperature, except when the defrosting function is enabled. In this case the display shows the temperature set before enabling the defrosting function or the set-point T° value + 4°C
- **standby** = the control panel is powered but it is not active
- **off** = the control panel is not powered.

If an alarm is triggered or an error detected, the control panel starts beeping. Press any key to stop the buzzer.

## 2.2. SWITCHING THE PANEL ON AND OFF

- 26 ▶ **1** Make sure that the keypad is not locked and that no function is active (e.g. defrosting).
- 2** Press and hold the "ON/STAND-BY" key for 2 seconds: the "on/stand-by" LED will light off or on.

⊕ When it is powered, the control panel resumes the same condition as when it was disconnected. For example, if the appliance is on when a blackout occurs, it resumes the same condition as soon as the power supply is restored.

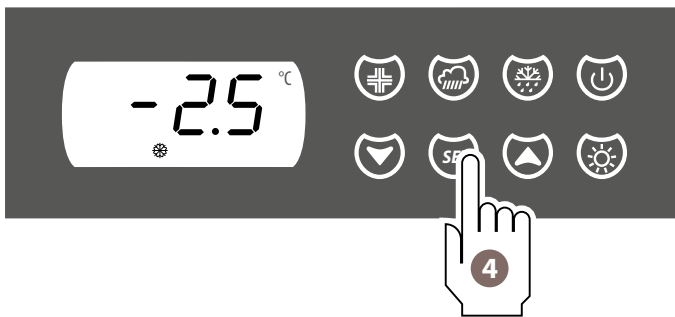
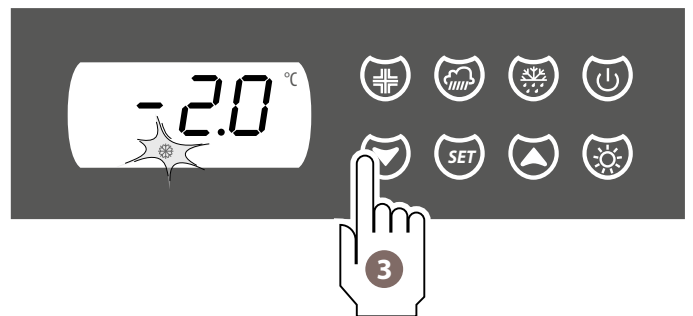
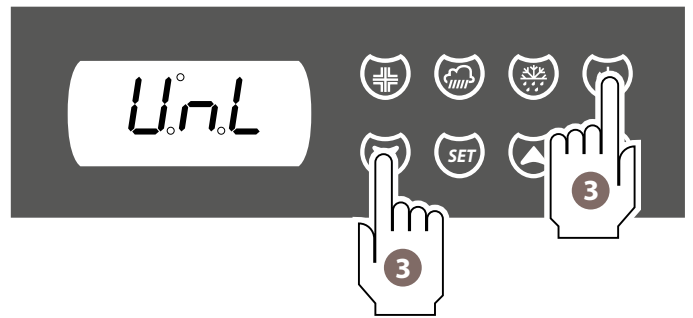
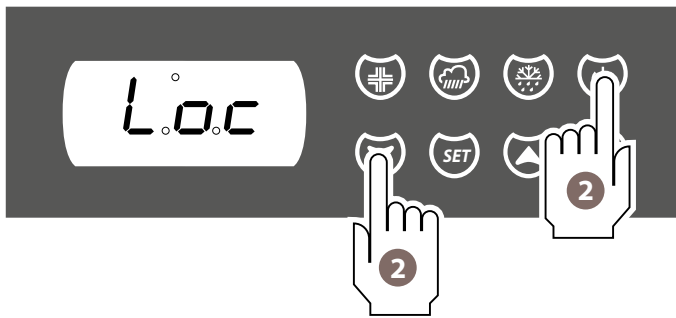

4 Sekunden  
4 seconds

### 2.3. DIE TASTATUR SPERREN ODER FREISCHALTEN

- 27 ▶ 1 Stellen Sie sicher, dass die Tastatur nicht gesperrt ist und keine Funktion läuft (z.B. ein Abtauvorgang).
- 2 Um die Tastatur zu sperren, die Tasten **"DOWN"** und **"ON/STAND-BY"** gleichzeitig 1 Sekunde lang gedrückt halten. Am Display erscheint die Anzeige „Loc“.
- 3 Um die Tastatur zu entsperren, die Tasten **"DOWN"** und **"ON/STAND-BY"** gleichzeitig 1 Sekunde lang gedrückt halten. Am Display erscheint die Anzeige „UnL“.

### 2.4. DIE BETRIEBSTEMPERATUR EINSTELLEN

- 28 ▶ 1 Stellen Sie sicher, dass die Tastatur nicht gesperrt ist und keine Funktion läuft (z.B. ein Abtauvorgang).
- 2 Drücken Sie die Taste **"SET"**: die LED "Kompressor" blinkt.
- 3 Drücken Sie innerhalb von 15 Sekunden die Tasten **"UP"** oder **"DOWN"**, bis Sie die gewünschte Temperatur eingestellt haben (z.B. +1°C).
- 4 Zur Speicherung der eingestellten Temperatur erneut die Taste **"SET"** drücken: die LED "Kompressor" erlischt.

Zum vorzeitigen Verlassen des Vorgangs für mindestens 15 Sekunden keine Taste drücken (eventuelle Änderungen werden gespeichert).

### 2.5. DIE FUNKTION OVERCOOLING EIN- ODER AUSSCHALTEN

⊕ Die Funktion Overcooling ermöglicht das schnelle Absenken der Temperatur im Kühlraum: Diese wird besonders empfohlen, wenn Sie große Mengen an Speisen zum gleichen Zeitpunkt in das Gerät legen müssen.

⊕ Während der Funktion Overcooling wird die Betriebstemperatur um circa 10°C für eine werkseitig eingestellte Dauer abgesenkt. Während der Funktion Overcooling wird das Abtauen niemals aktiviert und somit auf das Ende der Funktion verschoben.

- 29 ▶ 1 Stellen Sie sicher, dass die Tastatur nicht gesperrt ist und keine Funktion läuft (z.B. ein Abtauvorgang).
- 2 Die Taste **"UP"** für 4 Sekunden gedrückt halten: die LED "Overcooling" leuchtet auf, und die Funktion wird gestartet.

### 2.3. LOCKING OR UNLOCKING THE KEYPAD

- 27 ▶ 1 Make sure that the keypad is not locked and that no function is active (e.g. defrosting).
- 2 To lock the keypad, press the **"DOWN"** and **"ON/STAND-BY"** keys together and hold for 1 second: the display will show "Loc".
- 3 To unlock the keypad, press the **"DOWN"** and **"ON/STAND-BY"** keys together and hold for 1 second: the display will show "UnL".

### 2.4. SETTING THE OPERATING TEMPERATURE

- 28 ▶ 1 Make sure that the keypad is not locked and that no function is active (e.g. defrosting).
- 2 Press **"SET"**: the compressor LED starts flashing.
- 3 Within 15 seconds, press **"UP"** or **"DOWN"** until you set the desired temperature (e.g. +1°C).
- 4 To save the set temperature, press **"SET"** again: the compressor LED switches off.

Do not touch any key for 15 seconds to exit the procedure in advance (any modification will be saved).

### 2.5. ACTIVATING OR DEACTIVATING THE OVERCOOLING FUNCTION

⊕ The Overcooling function allows you to lower the temperature inside the cell quickly. This function is particularly suitable when you need to store large amounts of food at the same time.

⊕ During the Overcooling function, the operating temperature is reduced by about 10 °C for a default time. The defrosting function is always postponed until the Overcooling function is complete.

- 29 ▶ 1 Make sure that the keypad is not locked and that no function is active (e.g. defrosting).
- 2 Press and hold the **"UP"** key for 4 seconds: the "Overcooling" LED switches on and the function starts.

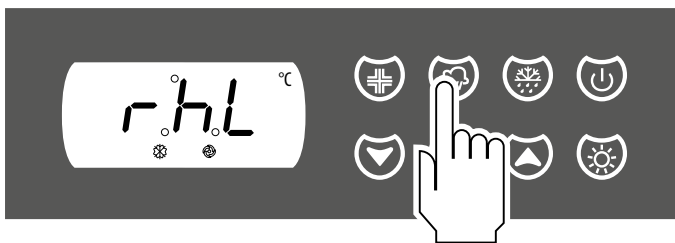
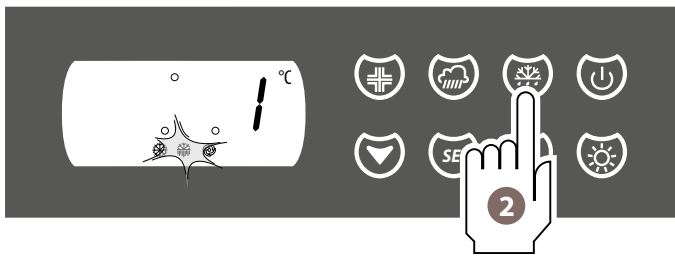

zeigt an, ob die Maschine in hoher oder niedriger relativer Luftfeuchtigkeit arbeitet  
Displays whether the appliance is running at high or low relative humidity.

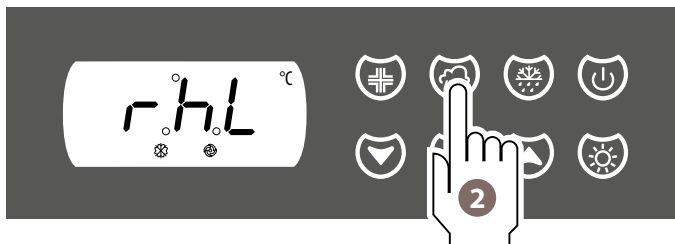

4 Sekunden  
4 seconds

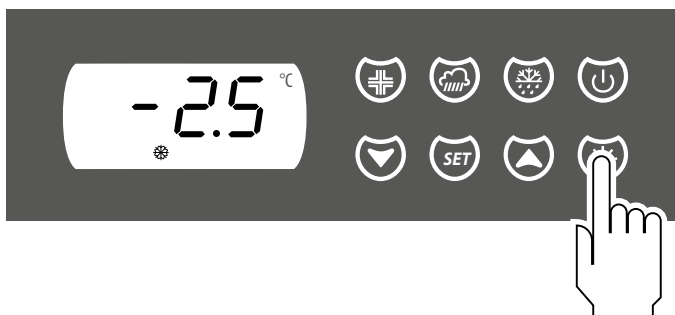



## 2.6. EIN MANUELLES ABTAUEN AKTIVIEREN

**+** Die Funktion des manuellen Abtauens ist nur dann aktivierbar, wenn die Temperatur des Verdampfers niedriger ist als die des Endes des Abtauvorgangs (5°C). Das manuelle Abtauen wird monatlich oder häufiger empfohlen, wenn Eisbildung an den Wänden festgestellt wird. Eis schränkt die Leistung des Geräts ein.

- 30 ▶**
- 1** Stellen Sie sicher, dass die Tastatur nicht gesperrt ist und keine Funktion läuft (z.B. ein Abtauvorgang).
  - 2** Die Taste **"ABTAUEN"** für 4 Sekunden gedrückt halten: die LED "Abtauen" leuchtet auf, und die Funktion wird gestartet.

## 2.7. DEN BETRIEB MIT NIEDRIGEM ODER HOHEM PROZENTSATZ AN LUFTFEUCHTIGKEIT EINSTELLEN

**+** Das Gerät kann bei hoher oder niedriger Luftfeuchtigkeit arbeiten, durch kurzen Druck der Taste **"FEUCHTIGKEIT"** ist zu sehen, wie die Maschine in dem Augenblick arbeitet. Falls nach dem Druck der Taste Folgendes am Display erscheint:  
**rhH** = arbeitet die Maschine mit **hohem** Prozentsatz an relativer Luftfeuchtigkeit, d.h. der Lüfter des Verdampfers ist immer eingeschaltet;  
**rhL** = arbeitet die Maschine mit **niedrigem** Prozentsatz an relativer Luftfeuchtigkeit, d.h. der Lüfter des Verdampfers funktioniert nur, wenn auch der Kompressor in Betrieb ist.

- 31 ▶** Um den Betriebsmodus zu wechseln, d.h. auf hohen oder niedrigen Prozentsatz überzugehen, gehen Sie wie folgt vor:
- 1** Stellen Sie sicher, dass die Tastatur nicht gesperrt ist und keine Funktion läuft (z.B. ein Abtauvorgang).
  - 2** Die Taste **"FEUCHTIGKEIT"** für 4 Sekunden gedrückt halten: Das Display zeigt Folgendes an:
    - **"rhL"** falls die Maschine mit **niedrigem** Prozentsatz an relativer Luftfeuchtigkeit arbeitet;
    - **"rhH"** falls die Maschine mit **hohem** Prozentsatz an relativer Luftfeuchtigkeit arbeitet.
  - 3** Zum Funktionswechsel die Taste **"FEUCHTIGKEIT"** erneut drücken.

Zum Verlassen der Funktion eine beliebige Taste drücken.

## 2.8. EINSCHALTEN DES LICHTS (FALLS VORHANDEN)

- 32 ▶** Die Taste zum Ein- und Ausschalten des Lichtes drücken, falls am Gerät vorhanden.

## 2.6. ACTIVATING THE MANUAL DEFROSTING FUNCTION

**+** The manual defrosting function can be activated only when the evaporator's temperature is lower than the one set for the end of defrosting (5°C). Defrost manually every month, or more frequently if ice builds up on the walls. The presence of ice limits the performance of the appliance.

- 30 ▶**
- 1** Make sure that the keypad is not locked and that no function is active (e.g. defrosting).
  - 2** Press and hold the **"DEFROSTING"** key for 4 seconds: the "Defrosting" LED switches on and the function starts.

## 2.7. SETTING THE LOW OR HIGH HUMIDITY PERCENTAGE FUNCTION

**+** The appliance can operate with a high or low humidity percentage. Press the **"HUMIDITY"** key to know in which mode the appliance is operating. If, after you have pressed the key, the display shows:  
**rhH** = the appliance is operating with a **high** percentage of relative humidity, meaning that the evaporator fan is always on;  
**rhL** = the appliance is operating with a **low** percentage of relative humidity, meaning that the evaporator fan runs only if the compressor is running as well.

- 31 ▶** To change the operating mode, meaning switching from a high to a low percentage:
- 1** Make sure that the keypad is not locked and that no function is active (e.g. defrosting).
  - 2** Press and hold the **"HUMIDITY"** key for 4 seconds. The display shows:
    - **"rhL"** if the appliance is operating with a **low** relative humidity percentage;
    - **"rhH"** if the machine is operating with a **high** relative humidity percentage.
  - 3** Press the **"HUMIDITY"** key to change operating mode.  
Press any key to exit the function.

## 2.8. SWITCHING THE LIGHT ON (IF ANY)

- 32 ▶** Press the key to switch the light (if any) on or off.



33



34

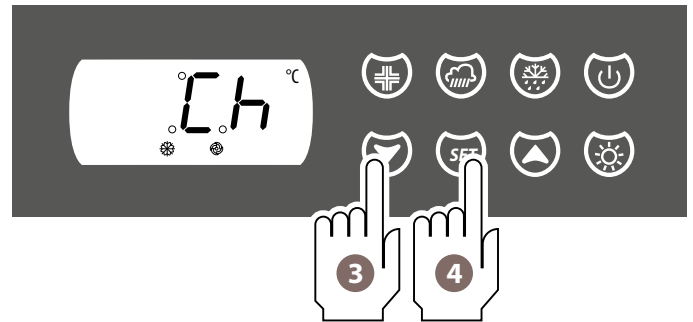
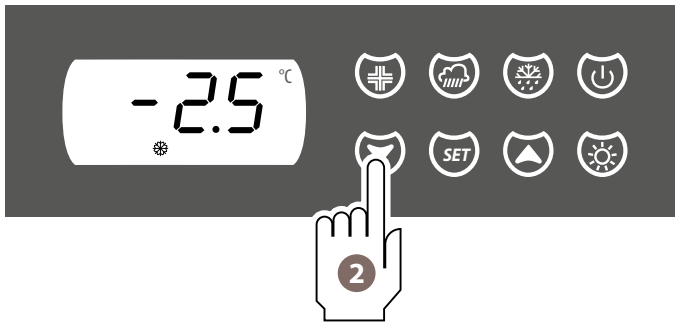

35

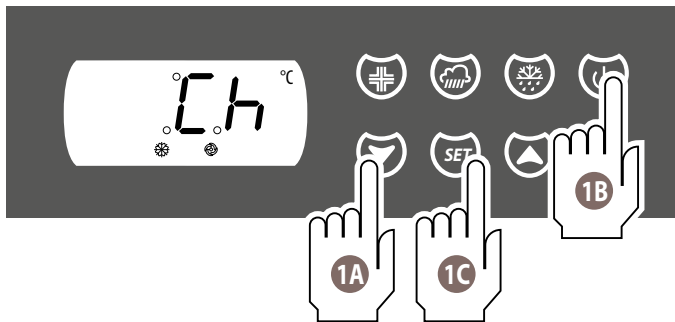

## 2.9. STERILISATION (OPTIONAL)

**+** Der Sterilisationszyklus muss **ohne Lebensmittel im Schrank** aktiviert werden. Bei Aktivierung wird durch die Funktion eine Mischung aus Luft und Ozon zyklisch in das Gerät gesprüht, welche die unangenehmen Gerüche beseitigt und eventuelle Bakterien tötet.

Durch kurzen Druck der Taste **"STERILISATION"** ist zu sehen, wie die Maschine in dem Augenblick arbeitet.

Falls nach dem Druck der Taste Folgendes am Display erscheint:

**ON** = ist der Sterilisationszyklus aktiv

**OFF** = ist der Sterilisationszyklus NICHT aktiv.

Der Sterilisationszyklus, falls aktiviert, dauert so lange an, bis dieser auf OFF gestellt wird.

**33 ▶** Um den Betriebsmodus zu wechseln, d.h. vom aktiven Sterilisationszyklus auf NICHT aktiv zu wechseln, gehen Sie wie folgt vor:

- 1** Stellen Sie sicher, dass die Tastatur nicht gesperrt ist und keine Funktion läuft (z.B. ein Abtauvorgang).
- 2** Halten Sie die Taste **"STERILISATION"** für 2 Sekunden gedrückt.

## 2.10. ZÄHLUNG DER BETRIEBSSTUNDEN DES KOMPRESSORS

**+** Die Steuerung kann bis zu 9999 Betriebsstunden des Kompressors speichern, danach blinkt die Zahl 9999.

### 2.10.1. Die Betriebsstunden anzeigen

- 34 ▶**
- 1** Stellen Sie sicher, dass die Tastatur nicht gesperrt ist und keine Funktion läuft (z.B. ein Abtauvorgang).
  - 2** Halten Sie die Taste **"DOWN"** für 1 Sekunde gedrückt, das Display zeigt den ersten verfügbaren Menüpunkt an.
  - 3** Drücken Sie die Taste **"UP"** oder die Taste **"DOWN"**, bis Sie **"CH"** anwählen können.
  - 4** Drücken Sie die Taste **"SET"**.

### 2.10.2. Das Verfahren verlassen

**35 ▶** Es kann in vier verschiedenen Modi gearbeitet werden, die alle gleichermaßen gelten:

- 1A** Die Taste **"UP"** oder **"DOWN"** drücken und loslassen, bis das Display die Temperatur des Kühlraums anzeigt.
- 1B** Drücken Sie die Taste **"ON/STAND-BY"**.
- 1C** Drücken Sie die Taste **"SET"**.
- 1D** Führen Sie für 60 Sekunden keinen Arbeitsschritt durch.

## 2.9. STERILISATION (OPTIONAL)

**+** The sterilisation cycle must be activated **without food inside the cabinet**. If this cycle is active, it injects a mix of air and Ozone inside the appliances to remove odours and kill any bacteria.

Press the **"STERILISATION"** key to know in which mode the appliance is operating.

If, after you have pressed the key, the display shows:

**ON** = the sterilisation cycle is active

**OFF** = the sterilisation cycle is NOT active.

The sterilisation cycle lasts until you press OFF.

**33 ▶** To change the operating mode, meaning switching from an active to a NON-active sterilisation cycle:

- 1** Make sure that the keypad is not locked and that no function is active (e.g. defrosting).
- 2** Press and hold the **"STERILISATION"** key for 2 seconds.

## 2.10. COUNTING THE COMPRESSOR'S OPERATING HOURS

**+** The control unit can save up to 9999 compressor operating hours. Once this number is reached, it will start flashing.

### 2.10.1. Displaying the operating hours

- 34 ▶**
- 1** Make sure that the keypad is not locked and that no function is active (e.g. defrosting).
  - 2** Press and hold the **"DOWN"** key for 1 second. The display shows the first item available.
  - 3** Press **"UP"** or **"DOWN"** until you select **"CH"**.
  - 4** Press **"SET"**.

### 2.10.2. Exiting the procedure

- 35 ▶** There are four ways to exit the procedure:
- 1A** Press **"UP"** or **"DOWN"** until the display shows the cell temperature.
  - 1B** Press **"ON/STAND-BY"**.
  - 1C** Press **"SET"**.
  - 1D** Do not carry out any operation for 60 sec.

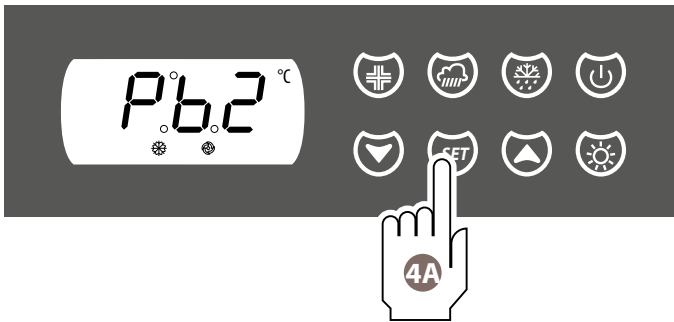

Wenn das Display **Pb2** anzeigt, wird durch Druck der Taste "SET" die Temperatur des **VERDAMPFERS** angezeigt.  
 If the display shows **Pb2**, press "SET" to display the **EVAPORATOR** temperature.

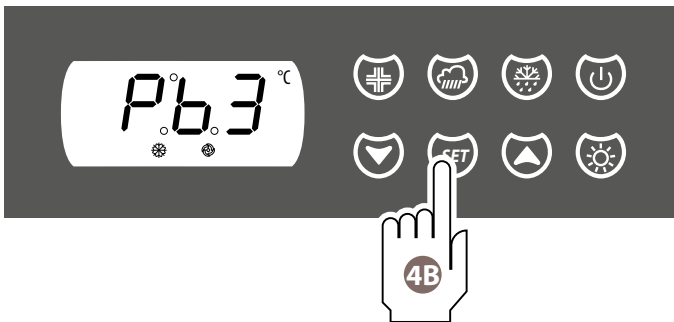

Wenn das Display **Pb3** anzeigt, wird durch Druck der Taste "SET" die Temperatur des **KONDENSATORS** angezeigt.  
 If the display shows **Pb3**, press "SET" to display the **CONDENSER** temperature.

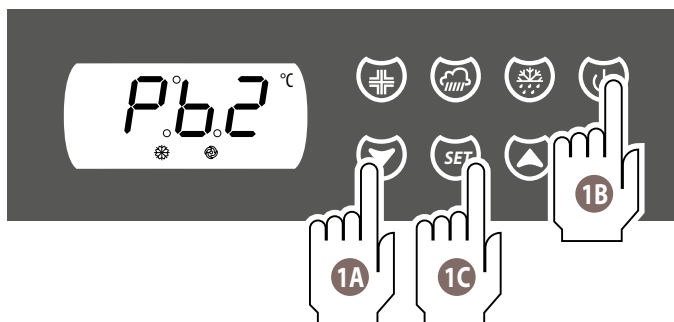

## 2.11. ANZEIGE DER TEMPERATUR DES VERDAMPFERS UND DES KONDENSATORS

### 2.11.1. Zeigt die Temperatur des Verdampfers und des Kondensators an:

- 36 ▶
- 1 Stellen Sie sicher, dass die Tastatur nicht gesperrt ist und keine Funktion läuft (z.B. ein Abtauvorgang).
  - 2 Halten Sie die Taste **"DOWN"** für 1 Sekunde gedrückt, das Display zeigt den ersten verfügbaren Menüpunkt an.
  - 3 Die Taste **"UP"** oder **"DOWN"** drücken, bis Sie **"Pb2"** für den Verdampfer oder **"Pb3"** für den Kondensator anwählen können.
  - 4 Drücken Sie die Taste **"SET"**.

### 2.11.2. Das Verfahren verlassen

Es kann in vier verschiedenen Modi gearbeitet werden, die alle gleichermaßen gelten:

- 1A Die Taste **"UP"** oder **"DOWN"** drücken und loslassen, bis das Display die Temperatur des Kühlraums anzeigt.
- 1B Drücken Sie die Taste **"ON/STAND-BY"**.
- 1C Drücken Sie die Taste **"SET"**.
- 1D Führen Sie für 60 Sekunden keinen Arbeitsschritt durch.

## 2.12. HACCP-VERZEICHNIS

Wenn die Steuertafel eingeschaltet ist, kann sie bis zu 3 HACCP-Alarme speichern. Für jeden dieser Alarme werden die folgenden Informationen angezeigt:

- Der **kritische Wert**, d.h. der Wert, über bzw. unter dem der Alarm erscheint;
- Die **Dauer des Alarms** (von 1 Minute bis 99 Stunden und 59 Minuten)
- Der aufgetretene **Alarmtyp**:
  - AL (Alarm durch Niedrigtemperatur)
  - AH (Alarm durch Hochtemperatur)
  - id (Alarm am Eingang des Türmikroschalters)

Einige Klarstellungen:

- Sobald die Ursache verschwindet, die den Alarm verursacht hat, stellt das Display den Normalbetrieb wieder her;
- Die Codes werden in der Reihenfolge angezeigt, wie in der Tabelle angegeben;
- Die Steuerung aktualisiert die Informationen, welche die Alarme betreffen nur dann, wenn der kritische Wert des neuen Alarms schlechter als der im Speicher ist, oder falls die Informationen bereits angezeigt worden sind;
- Falls die Steuerung ausgeschaltet ist, wird kein Alarm gespeichert.

## 2.11. DISPLAYING THE TEMPERATURE OF THE EVAPORATOR AND CONDENSER

### 2.11.1. Displaying the temperature of the evaporator and/or condenser:

- 36 ▶
- 1 Make sure that the keypad is not locked and that no function is active (e.g. defrosting).
  - 2 Press and hold the **"DOWN"** key for 1 second. The display shows the first item available.
  - 3 Press **"UP"** or **"DOWN"** until you select **"Pb2"** for the evaporator or **"Pb3"** for the condenser.
  - 4 Press **"SET"**.

### 2.11.2. Exiting the procedure

There are four ways to exit the procedure:

- 1A Press **"UP"** or **"DOWN"** until you display the cell temperature.
- 1B Press **"ON/STAND-BY"**.
- 1C Press **"SET"**.
- 1D Do not carry out any operation for 60 sec.

## 2.12. HACCP REGISTER

When the control panel is on, it can save up to 3 HACCP alarms. For each of them you can know the following information:

- the **critical value**, meaning the value below or above which the alarm is triggered;
- the **alarm duration** (from 1 minute to 99 hours and 59 minutes)
- the **type of alarm** triggered:
  - AL (low temperature alarm)
  - AH (high temperature alarm)
  - id (door switch alarm)

Some clarifications:

- when the cause that triggered the alarm has been solved, the display restores normal operation;
- the codes are displayed in the order indicated in the table;
- the control panel updates alarm-related information only if the critical value of the new alarm is worse than the one saved or provided that the information has been displayed already;
- if the appliance is off, the alarms will not be saved.

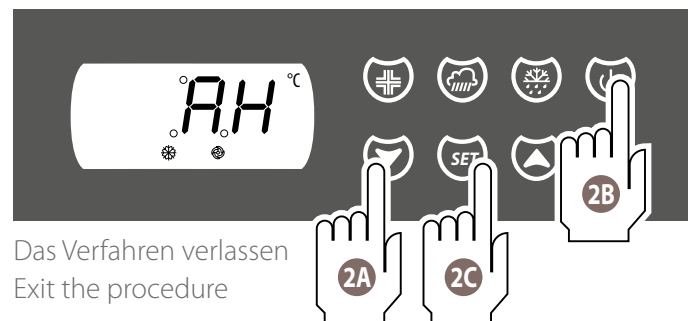
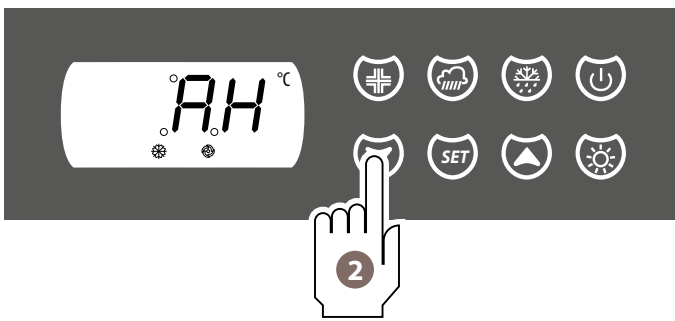
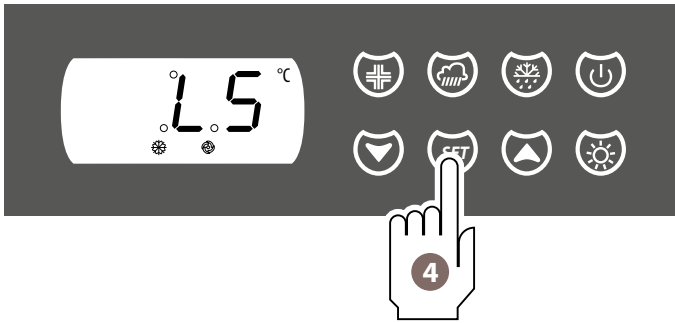
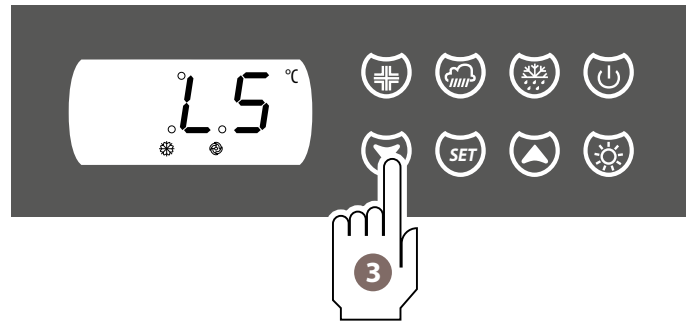
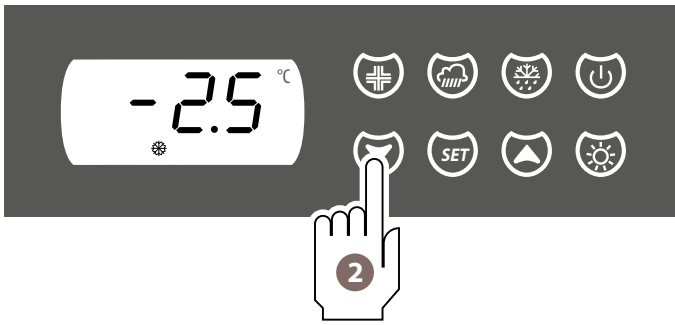

Das Verfahren verlassen  
Exit the procedure

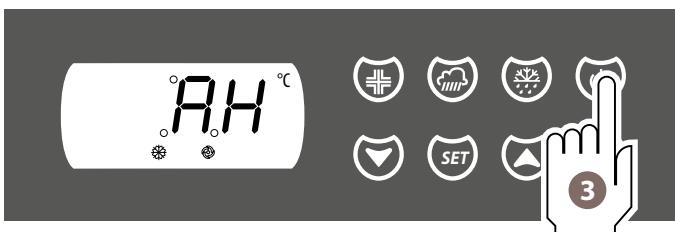
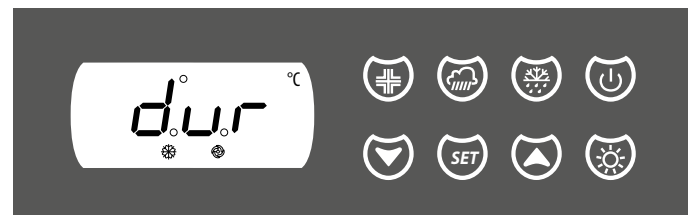

### 2.12.1. Zugang zum HACCP-Verzeichnis

- 38 ▶ **1** Stellen Sie sicher, dass die Tastatur nicht gesperrt ist und keine Funktion läuft (z.B. ein Abtauvorgang).
- 2** Halten Sie die Taste **"DOWN"** für 1 Sekunde gedrückt: das Display zeigt den ersten verfügbaren Menüpunkt an.
- 3** Drücken Sie die Taste **"UP"** oder die Taste **"DOWN"**, um den Menüpunkt "LS" anzuzeigen. Falls die Steuerung keinen Alarm im Speicher hat, wird der Menüpunkt "LS" nicht angezeigt.
- 4** Die Taste **"SET"** drücken und loslassen: Das Display zeigt den Code des letzten Alarms an.

### 2.12.2. Die erfolgten Alarme anzeigen

- 39 ▶ **1** Drücken Sie die Taste **"UP"** oder die Taste **"DOWN"**, um alle erfolgten Alarme zu scrollen. Es werden bis maximal drei Alarme angezeigt.

### 2.12.3. Die Informationen zu einem Alarm anzeigen

- 40 ▶ **1** Zeigen Sie am Display den Alarm an, dessen Informationen Sie erfahren möchten (Beisp. AH), wie im vorhergehenden Punkt erläutert.
- 2** Drücken Sie die Taste **"SET"**: die LED HACCP hört auf zu blinken, um stetig zu leuchten, und das Display zeigt alle Informationen nacheinander für jeweils circa eine Sekunde an.
- Im Folgenden zeigen wir ein Beispiel zur besseren Erläuterung des Konzeptes.

Display:	Bedeutung
8,0	der kritische Wert ist 8,0 °C / 8 °F
dur	Dauer des Alarms:
h01	der Alarm dauerte 1 Stunde
n15	der Alarm dauerte 1 Std und 15 Min
AH	Alarmtyp

- 3** Um aus der Anzeige der Informationen eines Alarms zu gehen, die Taste **"ON/STAND-BY"** drücken und loslassen: das Display zeigt den angewählten Alarm an (im Beispiel "AH").

### 2.12.4. Das Verfahren verlassen

- 39 ▶ **1** Verlassen Sie die Abfolge der Informationen, wie im vorhergehenden Punkt erläutert. Danach kann in drei verschiedenen Modi gearbeitet werden, die alle gleichermaßen gelten:
- 2A** Die Taste **"UP"** oder **"DOWN"** drücken, bis das Display die Temperatur des Kühlraums anzeigt.
- 2B** Drücken Sie die Taste **"ON/STAND-BY"**.
- 2C** Führen Sie für 60 Sekunden keinen Arbeitsschritt durch.

### 2.12.1. Accessing HACCP register

- 38 ▶ **1** Make sure that the keypad is not locked and that no function is active (e.g. defrosting).
- 2** Press and hold the **"DOWN"** key for 1 second. The display shows the first item available.
- 3** Press **"UP"** or **"DOWN"** to select "LS". If the appliance has no alarms stored, LS will not be displayed.
- 4** Press **"SET"**: the display will show the latest alarm code.

### 2.12.2. Displaying other triggered alarms triggered

- 39 ▶ **1** Press **"UP"** or **"DOWN"** to scroll all the triggered alarms. The maximum number of alarms displayed is three.

### 2.12.3. Displaying alarm-related information

- 40 ▶ **1** Display the alarm you want to know about (e.g. AH) as shown in the previous point.
- 2** Press **"SET"**: The HACCP LED changes from flashing to steady and the display will show each information for about one second.
- For example:

Display:	Meaning
8.0	the critical value is 8.0 °C / 8 °F
dur	alarm duration:
h01	the alarm lasted 1 h
n15	the alarm lasted 1 h and 15 min
AH	alarm type

- 3** To stop displaying alarm-related information, press **"ON/STAND-BY"**: the display shows the selected alarm ("AH" in the example).

### 2.12.4. Exiting the procedure

- 39 ▶ **1** Exit the procedure as shown in the previous point. Then, you can operate in three ways:
- 2A** Press **"UP"** or **"DOWN"** until you display the cell temperature.
- 2B** Press **"ON/STAND-BY"**.
- 2C** Do not carry out any operation for 60 sec.

### 2.12.5. Die HACCP-Alarme löschen

- 1 Stellen Sie sicher, dass die Tastatur nicht gesperrt ist und keine Funktion läuft (z.B. ein Abtauvorgang).
- 2 Halten Sie die Taste **"DOWN"** für 1 Sekunde gedrückt: das Display zeigt den ersten verfügbaren Menüpunkt an.
- 3 Drücken Sie die Taste **"UP"** oder **"DOWN"**, bis Sie den Menüpunkt **"rLS"** anwählen können. Falls die Steuerung keinen Alarm im Speicher hat, wird der Menüpunkt **"rLS"** nicht angezeigt.
- 4 Halten Sie die Taste **"SET"** für 4 Sekunden gedrückt: Das Display zeigt blinkend **"- - -"** für einige Sekunden an, und die LED HACCP erlischt, danach verlässt die Steuerung das Verfahren: Die Alarme sind gelöscht worden.

### 2.12.5. Deleting HACCP alarms

- 1 Make sure that the keypad is not locked and that no function is active (e.g. defrosting).
- 2 Press and hold the **"DOWN"** key for 1 second. The display shows the first item available.
- 3 Press **"UP"** or **"DOWN"** until you select **"rLS"**. If the appliance has no alarms stored, rLS will not be displayed.
- 4 Press and hold **"SET"** for 4 seconds: the display shows **"- - -"** flashing for a few seconds and the HACCP LED switches off. At this point the appliance exits the procedure and the alarms are deleted.

41

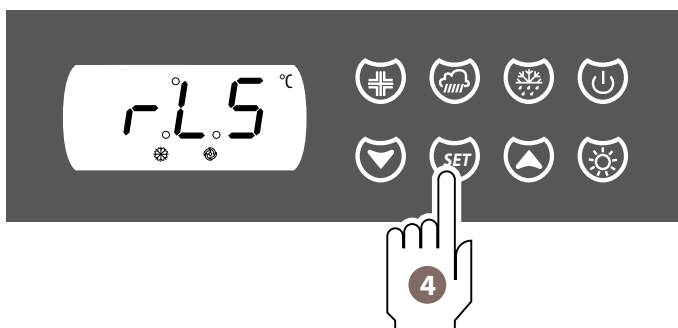
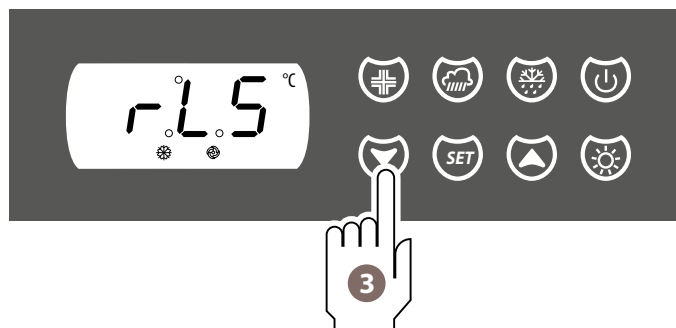
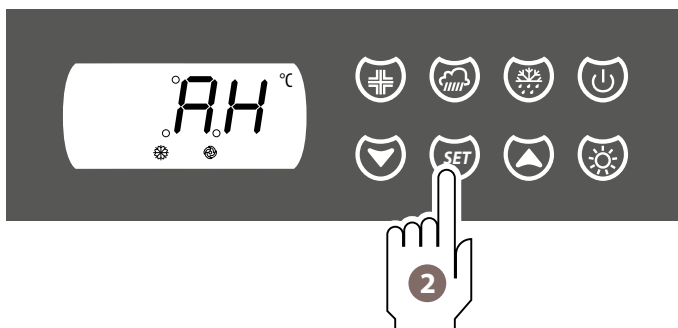



## 2.13.FEHLERSUCHE

Denken Sie daran, dass, wenn die Steuerung in Stand-by ist, kein Alarm angezeigt wird.

Die Alarme sind je nach Möglichkeit der Aufzeichnung der gemäß HACCP klassifiziert.

### 2.13.1. HACCP-Alarme

	Alarmtyp	Lösung
AL	Alarm Niedrigtemperatur: Die Temperatur im Kühlraum hat einen niedrigeren Wert als 10°C im Vergleich zur eingestellten Betriebstemperatur für eine längere Zeit als 60 Minuten erreicht.	Den technischen Kundendienst anrufen.
AH	Alarm Hochtemperatur: Die Temperatur im Kühlraum hat einen höheren Wert als 10°C im Vergleich zur eingestellten Betriebstemperatur für eine längere Zeit als 60 Minuten erreicht.	Prüfen Sie, dass die Tür nicht unbeabsichtigt offen geblieben ist und die Raumtemperatur nicht übermäßig hoch ist (z.B. durch die Nähe von warmen Geräten). Falls der Alarm verbleibt, den technischen Kundendienst anrufen.
id	Alarm Eingang Türmikroschalter: Der Eingang des Türmikroschalters ist für länger als 1 Minute aktiv geblieben.	Prüfen Sie, dass die Tür nicht unbeabsichtigt offen geblieben ist. Falls der Alarm verbleibt, den technischen Kundendienst anrufen.

Sobald die Ursache verschwindet, die den Alarm verursacht hat, stellt das Display den Normalbetrieb wieder her (das Symbol HACCP leuchtet).

### 2.13.2. Sonstige Alarme

Pr1	Fehler Kühlraumsonde	Den technischen Kundendienst anrufen
Pr2	Fehler der Verdampfer-sonde	
Pr3	Fehler der Kondensator-sonde	

## 2.13.TROUBLESHOOTING

Remember that if the appliance is in standby, the alarms will not be saved.

The alarms are classified based on the possibility to be included in the HACCP record.

### 2.13.1. HACCP alarms

	Type of alarm	Troubleshooting
AL	Low temperature alarm: the temperature inside the cell has dropped below 10 °C, compared to the operating temperature set, for more than 60 minutes.	Contact technical support.
AH	High temperature alarm: the temperature inside the cell has exceeded 10 °C, compared to the operating temperature set, for more than 60 minutes.	Make sure that the door has not been left open and that the room temperature is not too high (e.g. due to the proximity of hot appliances). If the alarm persists, contact technical support.
id	Door switch alarm: the door switch has been active for more than 1 minute.	Make sure that the door has not been left open. If the alarm persists, contact technical support.

When the cause that triggered the alarm has been solved, the display restores normal operation (the HACCP icon remains on).

### 2.13.2. Other alarms

Pr1	Cell probe error	Contact technical support
Pr2	Evaporator probe error	
Pr3	Condenser probe error	

### 2.13.3. Sonstige Kondensator/Kompressor

COH	Alarm überhitzter Kondensator: Die Temperatur am Kondensator hat 80°C überschritten.	Die Steuertafel ausschalten und nach mindestens 10 Minuten Wartezeit wieder einschalten: Falls die Temperatur des Kondensators beim Wiedereinschalten weiterhin höher als die festgelegte ist, muss die Stromversorgung abgeschaltet und der Kondensator gereinigt werden. Falls der Alarm verbleibt, den technischen Kundendienst anrufen.
CSd	Alarm Kompressor blockiert: Die Temperatur am Kondensator hat 55°C überschritten.	COH: Sobald die Ursache verschwindet, die den Alarm verursacht hat, stellt die Steuertafel den Normalbetrieb der Maschine wieder her. CSd: Zum Zurücksetzen dieses Alarms muss das Gerät ausgeschaltet oder die Stromversorgung unterbrochen werden.

### 2.13.3. Other condenser/compressor

COH	Overheated condenser alarm: the condenser temperature has exceeded 80 °C.	Switch the control panel off, wait 10 minutes and switch it on again. If upon reactivation, the condenser temperature is still higher than the set one, disconnect the power supply and clean it.
CSd	Locked compressor alarm: the condenser temperature has exceeded 55 °C.	If the alarm persists, contact technical support. COH: when the cause that triggered the alarm has been solved, the appliance restores normal operation. CSd: to restore this alarm, switch the appliance or the power switch off.

**LINEAR**  
**FRESH**

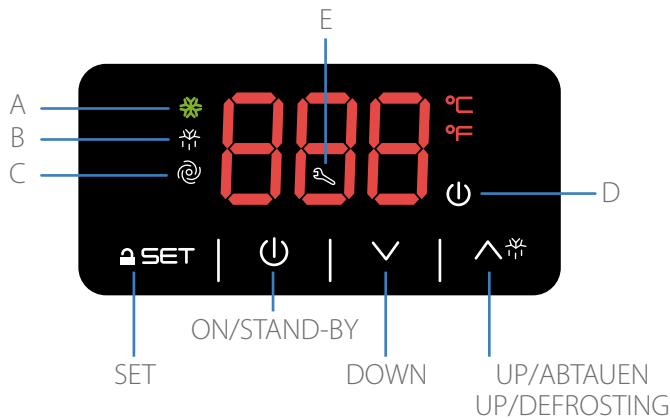

Schaltet das Gerät ein und aus  
Switching the appliance on and off

- A:** Bei Leuchten ist der Kompressor mit Strom versorgt. Bei Blinken wird der Einstellpunkt des Kühlraums geändert, oder es läuft ein Schutz des Kompressors.
- B:** Bei Leuchten läuft das Abtauen, der Vorgang des Vorabtropfens oder des Abtropfens. Bei Blinken: Es ist das Abtauen gestartet worden, aber es läuft ein Schutz des Kompressors, oder der Kompressor ist so lange eingeschaltet, bis die Mindesttemperatur zur Aktivierung des Abtauens erreicht ist.
- C:** Bei Leuchten ist der Lüfter des Verdampfers mit Strom versorgt. Bei Blinken: Der Lüfter des Verdampfers ist gestoppt worden, wo dies vorgesehen ist (Abtauen zum Beispiel).
- D:** Bei Leuchten wird angezeigt, dass die Steuereinheit mit Strom versorgt ist, sich jedoch im Stand-by befindet.
- E:** Bei Leuchten hat der Kompressor für die eingestellten Stunden funktioniert und benötigt eine Wartung durch einen qualifizierten Techniker zur Reinigung des Kondensators und des ordnungsgemäßen Betriebs.
- A:** if it is on, it means that the compressor is powered. If it flashes, it means that the cell set point is being modified or that a compressor's protection device has been enabled.
- B:** if it is on, it means that the defrosting function, pre-dripping phase or dripping phase is in progress. If it flashes, it means that the defrosting function has been started but a compressor's protection device has been enabled or that the compressor is on until it reaches the minimum temperature required for the defrosting function to be activated.
- C:** if it is on, it means that the evaporator fan is powered. If it flashes, it means that the evaporator fan is stopped where applicable (e.g. defrosting).
- D:** if it is on, it means that the control unit is powered but is currently in stand-by.
- E:** if it is on, it means that the compressor has been running for the number of hours set and it needs to be serviced by a qualified technician who must clean the condenser and check the regular operation.

+ Technische Daten der Steuertafel ► **Technische Daten der Steuertafel SPRING auf S. 17**

+ Technical specifications of the ► **control panel Technical data on page 17**

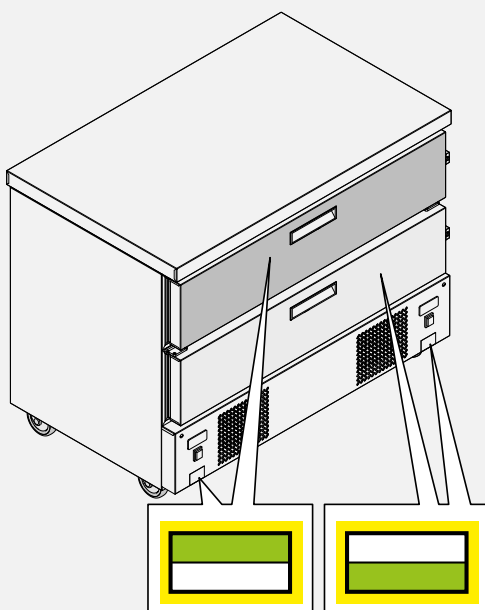

MODELLE MIT DOPPELSCHUBLADE: Jede Schublade wird über ein Bedienfeld und einen speziellen Schalter gesteuert. Ein Etikett unter dem Bedienfeld zeigt an, welche Schublade es steuert:



das Panel und der Schalter links sind für die obere Schublade bestimmt;

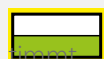

das Panel und der Schalter rechts sind für die untere Schublade bestimmt.

Auf diese Weise kann die Temperatur jeder Schublade unabhängig voneinander eingestellt werden, z. B. kann die obere Schublade auf eine positive und die untere Schublade auf eine negative Temperatur eingestellt werden, oder umgekehrt.

MODELS WITH A DOUBLE DRAWER: Each drawer is controlled via a control panel and a dedicated switch. A label below the control panel indicates which drawer it controls:



the left-hand panel and switch are for the top drawer;



the right-hand panel and switch are for the bottom drawer.

This way the temperature of each drawer can be set independently, e.g. the top drawer can be set to a positive temperature and the bottom drawer to a negative temperature, or vice versa.

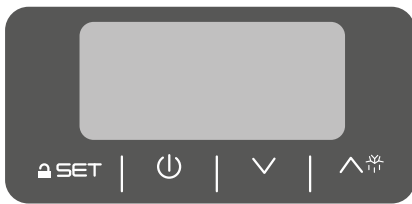

ausgeschaltete Steuertafel  
control panel off

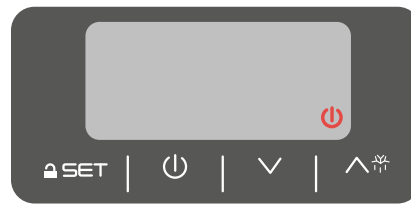

Steuertafel in Stand-by  
control panel in standby



eingeschaltete Steuertafel  
control panel on

4 Sekunden  
4 secondi



Einschalten/Ausschalten der Steuertafel  
activation/deactivation of the control panel

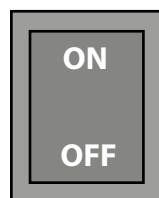

Schaltet das Gerät  
ein und aus  
Switching the  
appliance on and off



Tastatursperre  
locking the keypad



Tastatur freischalten  
unlocking the keypad

### 3.1. EINIGE ALLGEMEINE INFORMATIONEN

Die Steuertafel hat ein Display mit 3 Ziffern und 4 Tasten: SET, UP, DOWN, ON/STAND-BY/ABTAUEN

Die Steuertafel kann sich in drei verschiedenen Zuständen befinden:

- **eingeschaltet** = die Steuertafel ist mit Strom versorgt und eingeschaltet. Das Display zeigt die Temperatur des Kühlraums an, ausgenommen beim Abtauen, wenn die Steuertafel die Temperatur anzeigt, die vor der Aktivierung des Abtauens festgelegt worden ist, oder den Wert des Einstellpunktes T° gleich +4°C.
- **stand-by** = die Steuertafel ist mit Strom versorgt, aber abgeschaltet
- **ausgeschaltet** = die Steuertafel ist nicht mit Strom versorgt.

Bei Anzeige eines Alarms oder Fehlers erzeugt die Steuertafel einen Signalton, der durch Druck einer beliebigen Taste unterbrochen werden kann.

### 3.2. DIE STEUERTAFEL EIN- UND AUSSCHALTEN

- 42 ▶ **1** Stellen Sie sicher, dass die Tastatur nicht gesperrt ist und keine Funktion läuft (z.B. ein Abtauvorgang).
- 2** Die Taste **"ON/STAND-BY"** für 4 Sekunden gedrückt halten: die LED "on/stand-by" erlischt oder leuchtet.

⊕ Wenn die Steuertafel mit Strom versorgt ist, wird der Zustand angezeigt, in dem sich diese beim Trennen der Stromversorgung befand. Zum Beispiel, wenn die Steuertafel eingeschaltet ist und sich ein Stromausfall ereignet, versetzt sich die Steuertafel bei Wiederherstellen der Stromverbindung in den Zustand „eingeschaltet“.

### 3.3. DIE TASTATUR SPERREN ODER FREISCHALTEN

- 43 ▶ **1** Stellen Sie sicher, dass die Tastatur nicht gesperrt ist und keine Funktion läuft (z.B. ein Abtauvorgang).
- 2** Zum Sperren der Tastatur diese für mindestens 30 Sekunden nicht betätigen: Das Display zeigt "Loc" für 1 Sekunde an, und die Tastatur sperrt sich automatisch.
- 3** Zum Entsperren der Tastatur eine beliebige Taste für 1 Sekunde berühren: Das Display zeigt "UnL" an.

### 3.1. GENERAL INFORMATION

The control panel features a 3-digit and 4-key display: SET, UP, DOWN, ON/STAND-BY/DEFROSTING

The control panel can be:

- **on** = the control panel is powered. The display shows the cell temperature, except when the defrosting function is enabled. In this case the display shows the temperature set before enabling the defrosting function or the set-point T° value + 4 °C.
- **standby** = the control panel is powered but it is not active
- **off** = the control panel is not powered.

If an alarm is triggered or an error detected, the control panel starts beeping. Press any key to stop the buzzer.

### 3.2. SWITCHING THE PANEL ON AND OFF

- 42 ▶ **1** Make sure that the keypad is not locked and that no function is active (e.g. defrosting).
- 2** Press and hold the **"ON/STAND-BY"** key for 4 seconds: the "on/stand-by" LED will light off or on.
- ⊕ When it is powered, the control panel resumes the same condition as when it was disconnected. For example, if the appliance is on when a blackout occurs, it resumes the same condition as soon as the power supply is restored.

### 3.3. LOCKING OR UNLOCKING THE KEYPAD

- 43 ▶ **1** Make sure that the keypad is not locked and that no function is active (e.g. defrosting).
- 2** To lock the keypad, do not carry out any operation for at least 30 seconds. The display shows "Loc" for 1 s and the keypad locks automatically.
- 3** To unlock the keypad, tap any key for 1 second: the display shows "UnL".

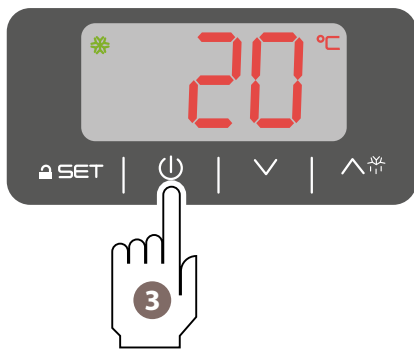
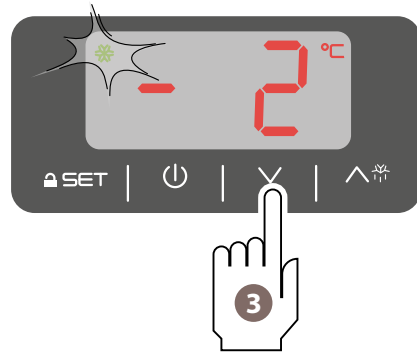
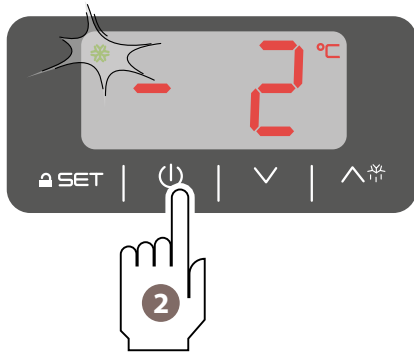

### 3.4. DIE BETRIEBSTEMPERATUR EINSTELLEN

- 44 ▶ **1** Stellen Sie sicher, dass die Tastatur nicht gesperrt ist und keine Funktion läuft (z.B. ein Abtauvorgang).
- 2** Drücken Sie die Taste **"SET"**: die LED "Kompressor" blinkt.
- 3** Drücken Sie innerhalb von 15 Sekunden die Tasten **"UP"** oder **"DOWN"**, bis Sie die gewünschte Temperatur eingestellt haben (z.B. +1°C).
- 4** Zur Speicherung der eingestellten Temperatur erneut die Taste **"SET"** drücken: die LED "Kompressor" erlischt.

Zum vorzeitigen Verlassen des Vorgangs für mindestens 15 Sekunden keine Taste drücken (eventuelle Änderungen werden gespeichert).

### 3.5. EIN MANUELLES ABTAUEN AKTIVIEREN

- +** Die Funktion des manuellen Abtauens ist nur dann aktivierbar, wenn die Temperatur des Verdampfers niedriger ist als die des Endes des Abtauvorgangs (5°C).  
Das manuelle Abtauen wird monatlich oder häufiger empfohlen, wenn Eisbildung an den Wänden festgestellt wird.  
Eis schränkt die Leistung des Geräts ein.

- 45 ▶ **1** Stellen Sie sicher, dass die Tastatur nicht gesperrt ist und keine Funktion läuft (z.B. ein Abtauvorgang).
- 2** Die Taste **"UP/ABTAUEN"** für 4 Sekunden gedrückt halten: die LED "Abtauen" leuchtet auf, und die Funktion wird gestartet.

HINWEIS: Bei Modellen mit Schubladen lässt sich die manuelle Abtauung nicht über das Display aktivieren.

Zum manuellen Abtauen:

- schalten Sie das Gerät aus;
- ziehen Sie die Schublade(n) heraus (siehe S. **73**);
- legen Sie Tücher oder Schwämme zum Aufsaugen des Tauwassers. Falls viel Eis vorhanden ist, kann man das am Boden abgelagerte Wasser nach außen ablaufen lassen und in einem Behälter auffangen.

**!** ACHTUNG: Wasser darf NICHT mit dem Bedienfeld in Berührung kommen.

Die Wände sollten nach etwa 2 bis 3 Stunden vollständig abgetaut sein.

### 3.4. SETTING THE OPERATING TEMPERATURE

- 44 ▶ **1** Make sure that the keypad is not locked and that no function is active (e.g. defrosting).
- 2** Press **"SET"**: the compressor LED starts flashing.
- 3** Within 15 seconds, press **"UP"** or **"DOWN"** until you set the desired temperature (e.g. +1°C).
- 4** To save the set temperature, press **"SET"** again: the compressor LED switches off.

Do not touch any key for 15 seconds to exit the procedure in advance (any modification will be saved).

### 3.5. ACTIVATING THE MANUAL DEFROSTING FUNCTION

- +** The manual defrosting function can be activated only when the evaporator's temperature is lower than the one set for the end of defrosting (5°C).  
Defrost manually every month, or more frequently if ice builds up on the walls.  
The presence of ice limits the performance of the appliance.

- 45 ▶ **1** Make sure that the keypad is not locked and that no function is active (e.g. defrosting).
- 2** Press and hold the **"UP/DEFROSTING"** key for 4 seconds: the "Defrosting" LED switches on and the function starts.

NOTE: For models with drawers, manual defrosting cannot be activated via the display.

To activate the manual defrosting function:

- power off the appliance;
- remove the drawer(s) (see page **73**);
- arrange cloths or sponges to absorb the defrosting water. If there is a lot of ice, drain the water deposited on the bottom to the outside and collect it in a container

**!** WARNING: The control panel must NOT come into contact with water.

Defrosting of the walls should take approximately 2/3 hours.



46

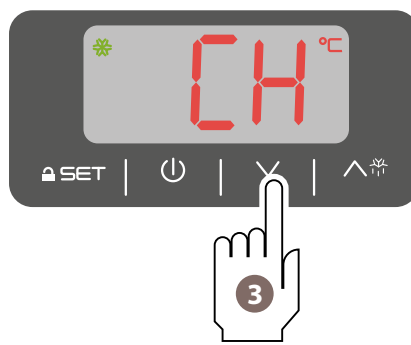

47

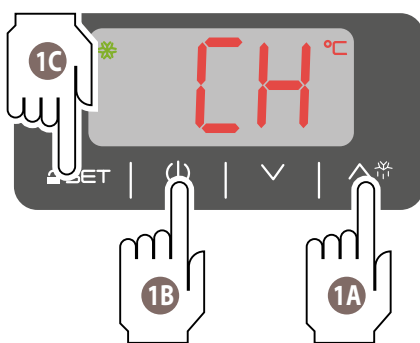

48

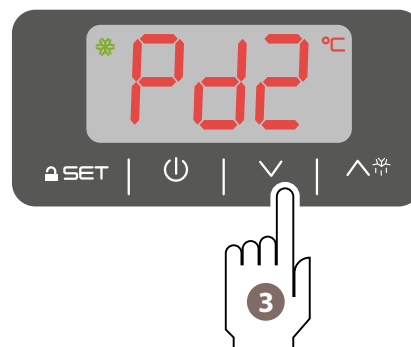

49

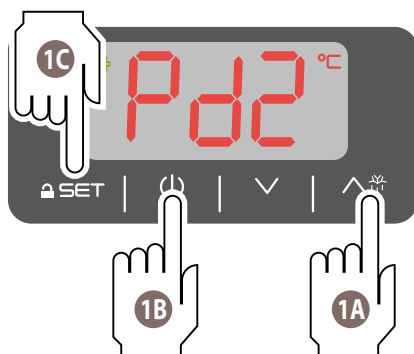

### 3.6. ZÄHLUNG DER BETRIEBSSTUNDEN DES KOMPRESSORS

**+** Die Steuerung kann bis zu 9999 Betriebsstunden des Kompressors speichern, danach blinkt die Zahl 9999.

#### 3.6.1. Die Betriebsstunden anzeigen

- 34 ▶**
- 1** Stellen Sie sicher, dass die Tastatur nicht gesperrt ist und keine Funktion läuft (z.B. ein Abtauvorgang).
  - 2** Halten Sie die Taste **"DOWN"** für 4 Sekunde gedrückt, das Display zeigt den ersten verfügbaren Menüpunkt an.
  - 3** Drücken Sie die Taste **"UP/ABTAUEN"** oder die Taste **"DOWN"**, bis Sie **"CH"** anwählen können.
  - 4** Drücken Sie die Taste **"SET"**.

#### 3.6.2. Das Verfahren verlassen

- 35 ▶** Es kann in vier verschiedenen Modi gearbeitet werden, die alle gleichermaßen gelten:
- 1A** Die Taste **"UP/ABTAUEN"** oder **"DOWN"** drücken und loslassen, bis das Display die Temperatur des Kühlraums anzeigt.
  - 1B** Drücken Sie die Taste **"ON/STAND-BY"**.
  - 1C** Drücken Sie die Taste **"SET"**.
  - 1D** Führen Sie für 60 Sekunden keinen Arbeitsschritt durch.

### 3.7. ANZEIGE DER TEMPERATUR DES VERDAMPFERS UND DES KONDENSATORS

#### 3.7.1. Zeigt die Temperatur des Verdampfers und des Kondensators an:

- 36 ▶**
- 1** Stellen Sie sicher, dass die Tastatur nicht gesperrt ist und keine Funktion läuft (z.B. ein Abtauvorgang).
  - 2** Halten Sie die Taste **"DOWN"** für 4 Sekunde gedrückt, das Display zeigt den ersten verfügbaren Menüpunkt an.
  - 3** Die Taste **"UP/ABTAUEN"** oder **"DOWN"** drücken, bis Sie **"Pb2"** für den Verdampfer oder **"Pb3"** für den Kondensator anwählen können.
  - 4** Drücken Sie die Taste **"SET"**.

#### 3.7.2. Das Verfahren verlassen

Es kann in vier verschiedenen Modi gearbeitet werden, die alle gleichermaßen gelten:

- 1A** Die Taste **"UP"** oder **"DOWN"** drücken und loslassen, bis das Display die Temperatur des Kühlraums anzeigt.

**1B** Drücken Sie die Taste **"ON/STAND-BY"**.

**1C** Drücken Sie die Taste **"SET"**.

**1D** Führen Sie für 60 Sekunden keinen Arbeitsschritt durch.

### 3.6. COUNTING THE COMPRESSOR'S OPERATING HOURS

**+** The control unit can save up to 9999 compressor operating hours. Once this number is reached, it will start flashing.

#### 3.6.1. Viewing the operating hours

- 34 ▶**
- 1** Make sure that the keypad is not locked and that no function is active (e.g. defrosting).
  - 2** Press and hold the **"DOWN"** key for 4 second. The display shows the first item available.
  - 3** Press **"UP/DEFROSTING"** or **"DOWN"** until you select **"CH"**.
  - 4** Press **"SET"**.

#### 3.6.2. Exiting the procedure

- 35 ▶** There are four ways to exit the procedure:
- 1A** Press **"UP/DEFROSTING"** or **"DOWN"** until you display the cell temperature.
  - 1B** Press **"ON/STAND-BY"**.
  - 1C** Press **"SET"**.
  - 1D** Do not carry out any operation for 60 sec.

### 3.7. DISPLAYING THE TEMPERATURE OF THE EVAPORATOR AND CONDENSER

#### 3.7.1. Displaying the temperature of the evaporator and/or condenser:

- 36 ▶**
- 1** Make sure that the keypad is not locked and that no function is active (e.g. defrosting).
  - 2** Press and hold the **"DOWN"** key for 4 second. The display shows the first item available.
  - 3** Press **"UP/DEFROSTING"** or **"DOWN"** until you select **"Pb2"** for the evaporator or **"Pb3"** for the condenser.
  - 4** Press **"SET"**.

#### 3.7.2. Exiting the procedure

There are four ways to exit the procedure:

**1A** Press **"UP"** or **"DOWN"** until you display the cell temperature.

**1B** Press **"ON/STAND-BY"**.

**1C** Press **"SET"**.

**1D** Do not carry out any operation for 60 sec.

### 3.8. FEHLERSUCHE

Denken Sie daran, dass, wenn die Steuerung in Stand-by ist, kein Alarm angezeigt wird.

#### 3.8.1. HACCP-Alarme

	Alarmtyp	Lösung
AL	Alarm Niedrigtemperatur: Die Temperatur im Kühlraum hat einen niedrigeren Wert als 10°C im Vergleich zur eingestellten Betriebstemperatur für eine längere Zeit als 60 Minuten erreicht.	Den technischen Kundendienst anrufen.
AH	Alarm Hochtemperatur: Die Temperatur im Kühlraum hat einen höheren Wert als 10°C im Vergleich zur eingestellten Betriebstemperatur für eine längere Zeit als 60 Minuten erreicht.	Prüfen Sie, dass die Tür nicht unbeabsichtigt offen geblieben ist und die Raumtemperatur nicht übermäßig hoch ist (z.B. durch die Nähe von warmen Geräten). Falls der Alarm verbleibt, den technischen Kundendienst anrufen.
id	Alarm Eingang Türmikroschalter: Der Eingang des Türmikroschalters ist für länger als 1 Minute aktiv geblieben.	Prüfen Sie, dass die Tür nicht unbeabsichtigt offen geblieben ist. Falls der Alarm verbleibt, den technischen Kundendienst anrufen.

Sobald die Ursache verschwindet, die den Alarm verursacht hat, stellt das Display den Normalbetrieb wieder her (das Symbol HACCP leuchtet).

#### 3.8.2. Sonstige Alarme

Pr1	Fehler Kühlraumsonde	Den technischen Kundendienst anrufen
Pr2	Fehler der Verdampfer-sonde	

### 3.8. TROUBLESHOOTING

Remember that if the appliance is in standby, the alarms will not be saved.

#### 3.8.1. HACCP alarms

	Type of alarm	Troubleshooting
AL	Low temperature alarm: the temperature inside the cell has dropped below 10 °C, compared to the operating temperature set, for more than 60 minutes.	Contact technical support.
AH	High temperature alarm: the temperature inside the cell has exceeded 10 °C, compared to the operating temperature set, for more than 60 minutes.	Make sure that the door has not been left open and that the room temperature is not too high (e.g. due to the proximity of hot appliances). If the alarm persists, contact technical support.
id	Door switch alarm: the door switch has been active for more than 1 minute.	Make sure that the door has not been left open. If the alarm persists, contact technical support.

When the cause that triggered the alarm has been solved, the display restores normal operation (the HACCP icon remains on).

#### 3.8.2. Other alarms

Pr1	Cell probe error	Contact technical support
Pr2	Evaporator probe error	



# WARTUNG

Teil, der für die Bediener bestimmt ist

# MAINTENANCE







Section reserved to users









**S. 69** Reinigung und Wartung  
Cleaning and maintenance

**S. 75** Kundendienst  
After-sales centre

### 1.1. SICHERHEITSHINWEISE

-  VOR JEDEM EINGRIFF ZUR PLANMÄSSIGEN ODER AUSSERPLANMÄSSIGEN WARTUNG IST DIE ELEKT-RISCHE STROMVERSORGUNG DES GERÄTS ABZUSCHALTEN UND SIND ENTSPRECHENDE PERSÖNLICHE SCHUTZAUSRÜSTUNGEN ZU TRAGEN (Z.B. HANDSCHUHE, USW...).
-  DER BETREIBER DARF NUR DIE PLANMÄSSIGEN WARTUNGSARBEITEN DURCHFÜHREN (D.H. REINIGUNGSARBEITEN). ZUR AUSSERPLANMÄSSIGEN WARTUNG IST EINE KUNDENDIENSTSTELLE ZU VERSTÄNDIGEN UND DER EINGRIFF EINES AUTORISIERTEN TECHNIKERS ANZUFORDERN.
-  DIE GARANTIE VERFÄLLT BEI SCHÄDEN AUFGRUND MANGELNDER ODER FEHLERHAFTER WARTUNG (Z.B. VERWENDUNG VON UNGEEIGNETEN REINIGUNGSMITTELN).
-  ACHTEN SIE BEIM DURCHFÜHREN DER WARTUNG UND REINIGUNG AM MOTOR AUF ERHITZTE KOMPONENTEN
-  VORSICHT BEI SCHARFEN KANTEN AN DER KÜHLGRUPPE.
-  Zur Reinigung aller Komponenten sind folgende Mittel NICHT zu verwenden:  
Abrasive oder pulverförmige Reinigungsmittel;  
Aggressive oder korrosive Reinigungsmittel (z.B. Chlor-, Salz- oder Schwefelsäure, Ätznatron, usw...).  
Achtung! Verwenden Sie diese Substanzen auch nicht, um den Fußboden unter dem Gerät zu reinigen;  
Abrasive oder spitze Werkzeuge (z.B. abrasive Schwämme, Schaber, Stahlbürsten, usw...);  
Wasserdampf- oder Druckwasserstrahlen.  
Beim Erstgebrauch die Kühlkammer mit einem Lappen waschen, der mit warmem Wasser und Seife getränkt ist, und abschließend spülen und abtrocknen. Zur Beseitigung der Rückstände des Waschvorgangs das Gerät für circa 30 Minuten leer in Betrieb nehmen.

### 1.1. SAFETY PRECAUTIONS

-  DISCONNECT THE APPLIANCE POWER SUPPLY AND WEAR ADEQUATE PERSONAL PROTECTIVE EQUIPMENT (E.G. GLOVES) BEFORE PERFORMING ANY ROUTINE OR SPECIAL MAINTENANCE.
-  THE USER MUST ONLY PERFORM ROUTINE MAINTENANCE (CLEANING). CONTACT THE SERVICE CENTRE TO REQUEST THE ASSISTANCE OF AN AUTHORISED TECHNICIAN FOR SPECIAL MAINTENANCE.
-  THE WARRANTY IS NULL AND VOID IN CASE OF DAMAGE RESULTING FROM LACK OR INCORRECT MAINTENANCE (ES. USE OF UNSUITABLE DETERGENTS).
-  PAY ATTENTION TO HOT COMPONENTS WHEN SERVICING AND CLEANING THE MOTOR
-  PAY ATTENTION TO SHARP EDGES ON THE COOLING UNIT.
-  When cleaning any component or accessory NEVER use:  
abrasive or powder detergents;  
aggressive or corrosive detergents (e.g. hydrochloric/muriatic acid, sulphuric acid, caustic soda, etc.).  
Warning! Do not use these substances to clean the floor under the appliance;  
abrasive or sharp tools (abrasive sponges, scrapers, steel-bristled brushes, etc.);  
steam or pressurised water jets.  
On first use, wash the chamber manually using a cloth soaked in warm soapy water. Rinse and dry. To remove processing residue, have the appliance run empty for about 30 minutes.

50

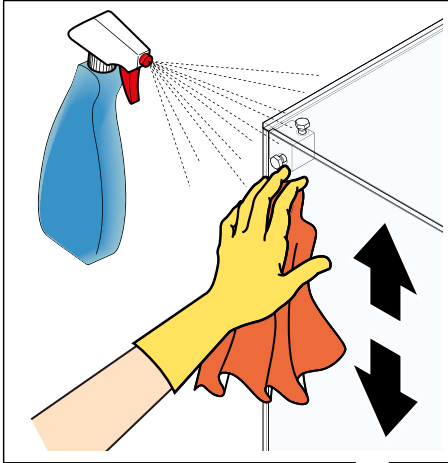

51

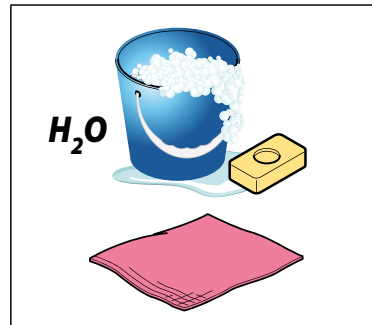

52

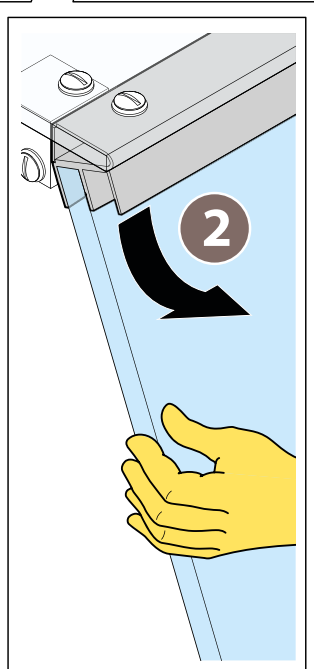
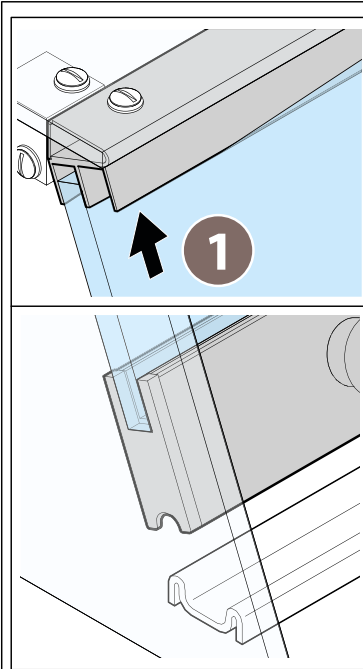
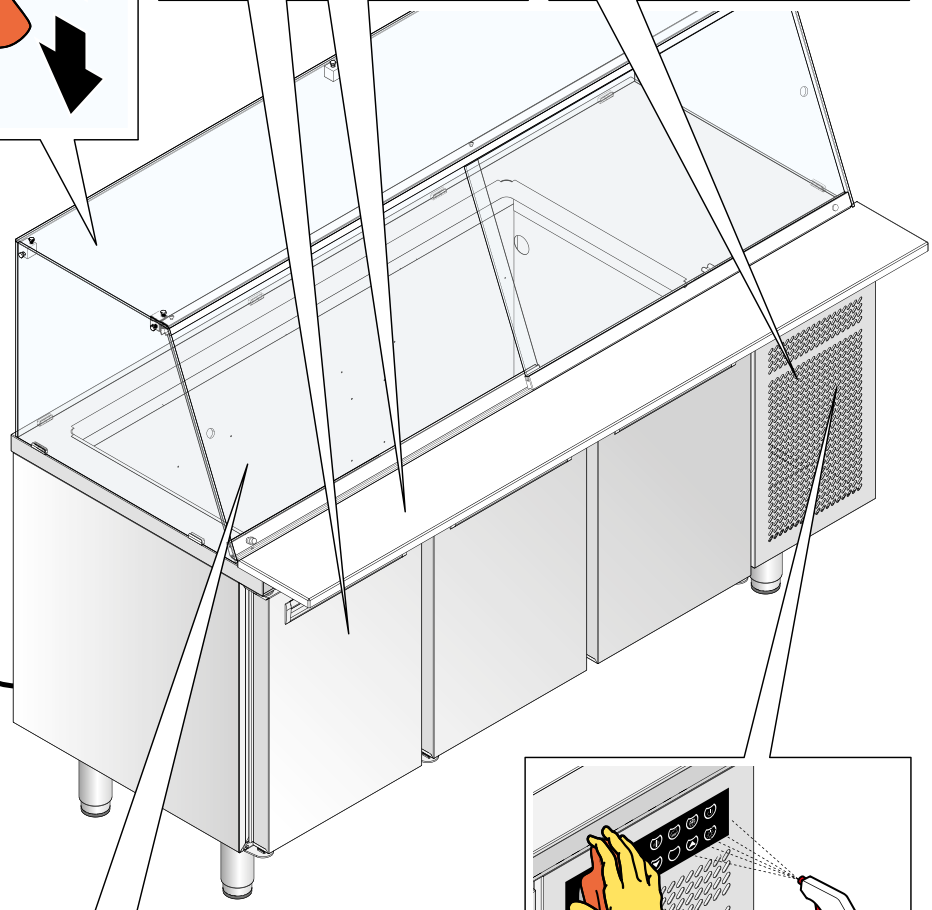
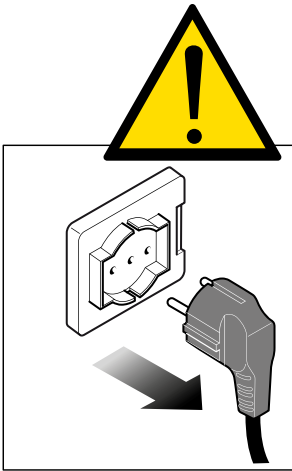
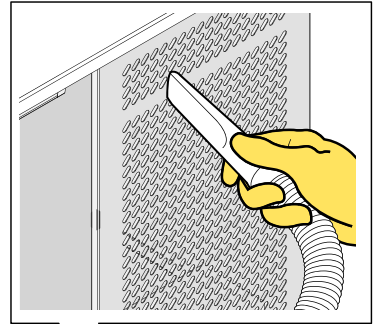

53



Auf Anfrage ist beim Hersteller ein herausnehmbarer Filter erhältlich, der die Schlitzplatte ersetzt, um die Reinigung zu vereinfachen.

On request, the manufacturer can supply a removable filter to replace the slotted panel to facilitate cleaning.



## 1.2. PLANMÄSSIGE REINIGUNG

### 1.2.1. Reinigung der Scheiben und Türen aus Plexiglas

- 50 ► Reinigen Sie die Glasscheiben mit einem weichen Tuch, das mit Wasser und Seife getränkt ist. Für die Reinigung sind folgende Mittel **absolut zu vermeiden**: abrasive oder spitze Tücher, abrasive oder aggressive Reinigungsmittel, Alkohol. Für eine einfachere Reinigung können die Türen wie auf der Abbildung dargestellt entfernt werden.

### 1.2.2. Reinigung der Oberflächen aus Edelstahl und des Kühlfachs innen

- 51 ► Ein mit warmem Wasser und Seife getränktes Tuch oder Spezialprodukte für Stahl verwenden. Abschließend spülen und abtrocknen. Die Reinigung der Kühlfächer sollte **täglich** erfolgen, um die Hygiene sowie die Leistungen des Geräts aufrecht zu erhalten.  
Überprüfen Sie, ob das im Auffangbehälter für das Kondenswasser unterhalb des Kondensators nicht zu lange angestaut wird. Falls dem so ist, den Hersteller verständigen, um eine Lösung zu finden.

### 1.2.3. Reinigung der Schlitze im Bereich der Kompressorengruppe

- 52 ► Ungefähr alle 30 Tage sollte der Staub, der sich in den Schlitzen im Bereich der Kompressorengruppe angesammelt hat, mit dem Staubsauger entfernt werden. Dieser Vorgang ist von grundlegender Bedeutung, um die Hygiene und die Leistungen des Geräts aufrecht zu erhalten.

### 1.2.4. Reinigung der Steuertafel

- 53 ► Ein leicht mit einem spezifischen Produkt für Glasscheiben (nicht alkoholisch) getränktes Tuch verwenden und die Anweisungen des Herstellers des Reinigungsmittels einhalten.  
Sprühen Sie nicht zu viel Produkt, um ein Eindringen der Flüssigkeit zu vermeiden, die das Display beschädigen könnten.

## 1.2. ROUTINE CLEANING

### 1.2.1. How to clean the plexiglass panels and doors

- 50 ► Clean the glass panels with a soft cloth soaked in soap and water. **Do not use** abrasive/sharp cloths or sponges, abrasive/aggressive detergents, or alcohol. To make cleaning easier, remove the doors as shown in the figure.

### 1.2.2. How to clean the steel surfaces and the internal refrigerated compartment

- 51 ► Use a cloth soaked in warm soapy water or specific products for steel. Finish by rinsing and drying. The refrigerated compartments must be cleaned **daily** to maintain hygiene and performance.  
Check that the water in the condensate drip tray underneath the condenser does not stand for a long time. If it does, contact the manufacturer to find a solution.

### 1.2.3. How to clean the slits in the compressor compartment

- 52 ► Vacuum the dust that has accumulated in the compressor compartment slits approximately once a month. This is very important to maintain hygiene and performance.

### 1.2.4. Cleaning the control panel

- 53 ► Use a cloth slightly dampened with a specific product for glass (non-alkoholic), following the instructions provided by the detergent manufacturer. Do not spray too much product to prevent infiltrations that may damage the display.

## 54 Entfernen der Schublade Removing the drawer

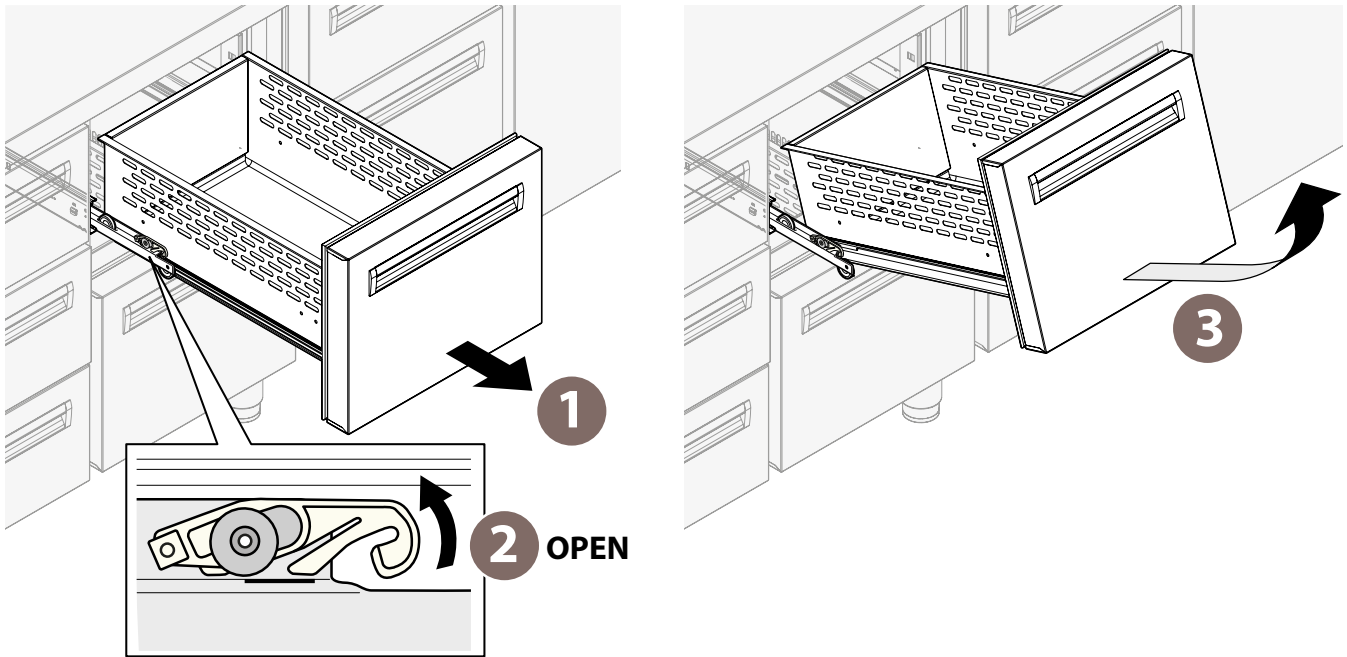

Den weißen Block anheben, sodass Sie die Schublade herausnehmen können. Dieser Vorgang ist bei allen Kühltischen für Pizzerien nicht möglich.

Lift the white block to release the drawer. This is not possible for the refrigerated pizzeria tables.

## 55 Erneutes Einsetzen der Schublade Reassembling the drawer

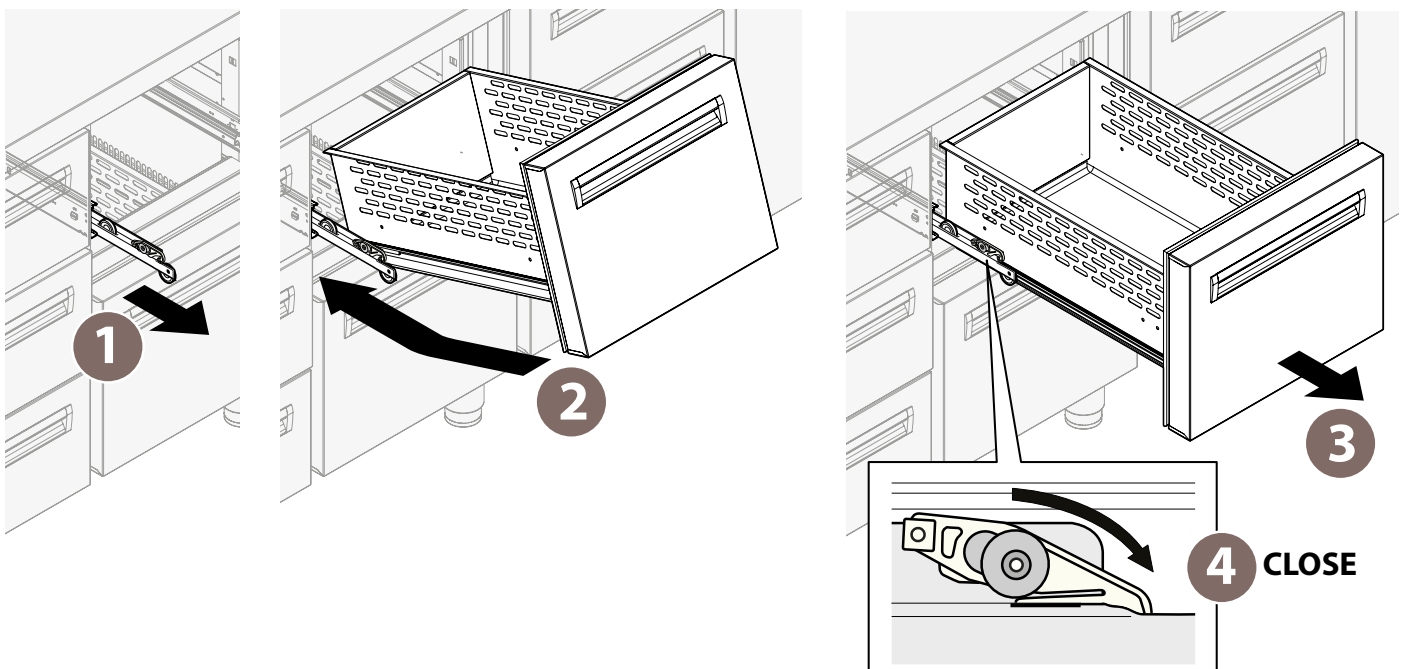

Den weißen Block absenken, sodass die Schublade nicht mehr herausgenommen werden kann. Dieser Vorgang ist bei allen Kühltischen für Pizzerien nicht möglich.

Lower the white block to block the drawer in place. This is not possible for the refrigerated pizzeria tables.

### 1.2.5. Reinigung der Schubladen

Die Schubladen können vollständig herausgenommen oder wie auf der Abbildung dargestellt von den Schienen abgenommen werden. So können die Innenbereiche sowie die Schubladen selbst besser gereinigt werden.

#### Entfernen der Schublade

- 54 ▶
- 1 Die Schublade vollständig öffnen.
  - 2 Den weißen Block anheben bis er sich in der auf der Abbildung dargestellten Position befindet.
  - 3 Die Schublade herausziehen und nach oben entnehmen.

#### Montieren der Schublade

- 55 ▶
- 1 Die Schienen rechts und links vollständig öffnen.
  - 2 Die Schublade in die Schienen einsetzen, dabei die Schublade stets schräg halten. Nun schließen Sie die Schublade vollständig.
  - 3 Die Schublade erneut öffnen.
  - 4 Den weißen Block anheben, bis er sich in der auf der Abbildung dargestellten Position befindet.



Bei allen Kühlischen für Pizzerien sind die Schubladen nicht mit dem weißen Block verriegelt. Um sie zu entfernen reicht es daher aus, die Arbeitsschritte

**1** und **3** auszuführen.

### 1.3. ZEITEN DES NICHTBETRIEBS

Über die Dauer des Nichtbetriebs die elektrische Stromversorgung trennen. Schützen Sie die Außenteile des Geräts in Stahl durch Abwischen mit einem weichen Tuch, das nur ganz leicht mit Vaselineöl getränkt ist. Lassen Sie die Tür einen Spalt offen, um einen ordnungsgemäßen Luftaustausch zu gewährleisten.

Gehen Sie bei der erneuten Inbetriebnahme vor dem Gebrauch wie folgt vor:

- Führen Sie eine sorgfältige Reinigung des Geräts und des Zubehörs durch;
- Schließen Sie das Gerät wieder an die elektrische Stromversorgung an;
- Führen Sie eine Kontrolle des Geräts durch;
- Starten Sie das Gerät erneut für mindestens 60 Minuten ohne jegliche Lebensmittel im Inneren.

Wir empfehlen, das Gerät mindestens einmal im Jahr einer Wartung und Kontrolle durch einen autorisierten Kundendienst zu unterziehen, um sicherzustellen, dass es sich in perfektem Gebrauchs- und Sicherheitszustand befindet.

### 1.2.5. How to clean the drawers

The drawers can be pulled out fully or they can be removed from the runners as shown in the figure. This makes it easier to fully clean the inside and the drawer itself.

Clean the drawers with a soft cloth soaked in soap and water. **Do not use** abrasive/sharp cloths or sponges, abrasive/aggressive detergents, or alcohol. To make cleaning easier, remove the doors as shown in the figure.

#### Removing the drawer

- 54 ▶
- 1 Open the drawer fully.
  - 2 Lift the white block until it is positioned as shown in the figure.
  - 3 Remove the drawer by lifting it upwards.

#### Fitting the drawer

- 55 ▶
- 1 Open the left and right runners completely.
  - 2 Slide the drawer onto the runners, keeping it tilted as you do so. Close the drawer completely.
  - 3 Re-open the drawer.
  - 4 Lift the white block until it is positioned as shown in the figure.



For the refrigerated pizzeria tables, the drawers are not locked by the white block. To remove them, see steps **1** and **3**.

### 1.3. INACTIVITY

During periods of inactivity, disconnect the power supply. Protect the external steel parts of the equipment by wiping them with a soft cloth slightly dampened with Vaseline oil. Leave the door ajar to guarantee sufficient air ventilation.

When restarting, before use:

- thoroughly clean the equipment and the accessories;
- reconnect the appliance to the power supply;
- inspect the appliance;
- restart the appliance for at least 60 minutes without any food inside.

To ensure perfect use and safety conditions, we recommend having the appliance serviced and inspected at least once a year by an authorised service centre.

## 1.4. ENTSORGUNG NACH ENDE DER NUTZUNGSDAUER

Die Arbeiten des Trennens von den elektrischen und hydraulischen Kreisen dürfen nur von qualifizierten Technikern durchgeführt werden. Die folgenden Elemente bergen und ordnungsgemäß entsorgen:

- Kühlgas;
- Frostbeständige Lösungen in den Hydraulikkreisläufen und das Entweichen oder Verluste in die Umwelt vermeiden.

Gemäß Art. 13 der ital. gesetzvertretenden Rechtsverordnung Nr. 49 von 2014 zur "Umsetzung der WEEE-Richtlinie 2012/19/EU über Elektro- und Elektronik-Altgeräte"

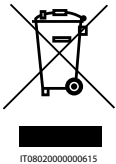

Das Symbol der durchgestrichenen Mülltonne bedeutet, dass das Produkt nach dem 13. August 2015 in den Verkehr gebracht wurde und nach der Nutzungsdauer nicht mit anderen Abfällen gleichgesetzt, sondern gesondert entsorgt werden muss.

Alle Geräte sind mit recycelbaren metallischen Materialien hergestellt worden (Edelstahl, Eisen, Aluminium, verzinktes Blech, Kupfer, usw.), d.h. mehr als 90% des Gewichtes. Machen Sie das Gerät unbrauchbar zur Entsorgung, indem Sie das Stromversorgungskabel und jede Vorrichtung zum Verschließen von Einbauräumen oder Fächern (wo vorhanden) entfernen. Die Handhabung des Produktes am Ende der Nutzungsdauer ist von Bedeutung, da die negativen Einflüsse auf die Umwelt zu reduzieren und die Effizienz der Verwendung der Ressourcen zu verbessern sind, sowie die Grundsätze des „wer verschmutzt, bezahlt“, der Vorbeugung, Aufbereitung zur Wiederverwendung, des Recycling und der Rückgewinnung anzuwenden sind. Wir weisen darauf hin, dass die illegale oder nicht ordnungsgemäße Entsorgung des Produktes Strafsanktionen gemäß der aktuell geltenden Gesetzesverordnung nach sich zieht.

### 1.4.1. Informationen zur Entsorgung in Italien

In Italien müssen die WEEE-Geräte an folgenden Stellen abgegeben werden:

- an den Sammelstellen (die auch ökologische Inseln oder Plattformen genannt werden)
- an den Händler, bei dem Sie ein neues Gerät erwerben, der dazu verpflichtet ist, die Geräte kostenlos anzunehmen (Annahme „eins gegen eins“).

### 1.4.2. Informationen zur Entsorgung in den Ländern der europäischen Union

Die EU-Richtlinie über die WEEE-Geräte ist in jedem Land anders umgesetzt worden, daher empfehlen wir Ihnen, sich an die örtlichen Behörden oder den Händler zu wenden, um die ordnungsgemäße Methode zur Entsorgung zu erfragen, falls Sie das Gerät entsorgen möchten.

### 1.4.3. Bauwerkstoffe

Edelstahl: Aufbau der Struktur;  
Kunststoffteile;  
Kühlgas: im Kühlkreis;  
Kompressoröl: im Kühlkreis;  
Kupfer: Elektrik und Kühlkreis.

## 1.4. DISPOSAL

The appliance must be disconnected from electric and water circuits by qualified technicians only. If any, recover and dispose of the following:

- cooling gas;
- solutions inside the water circuits that cannot be frozen, preventing leaks or spillage into the environment.

Pursuant to LINEARle 13 of Legislative Decree 49 of 2014 "Implementation of the WEEE Directive 2012/19/EU on electrical and electronic equipment waste"



The crossed-out wheeled bins symbol indicates that the product was placed on the market after 13 August 2015 and that, at the end of its useful life, it should not be disposed of with other waste, but must be collected separately.

All appliances are made with recyclable metal materials (stainless steel, iron, aluminium, galvanized steel, copper, etc.) in percentages above 90% by weight. Before disposal, make the appliance unusable by removing the power cable and all compartment or cavity closure devices (where present). At the end of its useful life, the product must be disposed of in such a way as to reduce any negative impact on the environment and make efficient use of available resources. Prefer prevention, preparation for reuse, recycling and reclamation, and remember "the polluter pays". Please remember that illegal or incorrect disposal of the product incurs penalties, as provided for by current legislation.

### 1.4.1. Information on disposal in Italy

In Italy, WEEE appliances must be delivered to:

- recycling centres (also known as waste disposal sites/facilities)
- the dealer from whom the new appliance is purchased, who is required to collect them free of charge ("one-for-one" collection).

### 1.4.2. Information on disposal in European Union countries

The EU Directive on WEEE appliances has been implemented differently by each country. Therefore, if you want to dispose of this appliance, we recommend you contact your local authorities or dealer for information on the correct disposal method.

### 1.4.3. Construction materials

Stainless steel: unit;  
Plastic parts;  
Cooling gas in the cooling circuit;  
Compressor oil in the cooling circuit;  
Copper for the electrical system and cooling circuit.

Ihr Gerät ist zuverlässig und robust, es können jedoch manchmal kleine Probleme auftreten, die dank unserer Kundendienststellen umgehend gelöst werden.

Bevor Sie Kontakt mit dem Kundendienst aufnehmen, lesen Sie die dem Gerät beigelegte Garantie aufmerksam durch und notieren Sie sich Daten (Seriennummerschild) sowie Datum und Nummer der Kaufrechnung des Gerätes;

Your appliance is reliable and strong. However, minor problems may occur, which will be promptly solved by our Support Service.

Before contacting the after-sales centre, carefully read the warranty sheet attached to the appliance and identify the appliance data (on the rating plate) and the purchase invoice number and date of the appliance;

Seriennummer (S/N).....

Serial number (S/N).....

Modell.....





Model .....

Datum des Lieferscheins.....

Date of the transport document.....

Nummer des Lieferscheins.....

Number of the transport document.....

-  Falls defekte Teile ausgetauscht werden müssen, bewahren und übergeben Sie diese dem zuständigen Installateur für den Austausch, damit er die Teile dem Hersteller zur Überprüfung zusenden kann.
-  To replace faulty parts, take them to an authorised installer who will send the parts to the manufacturer for running appropriate checks.
-  Versuchen Sie nicht, das Gerät selbst zu reparieren, dies könnte schwere Schäden an Personen, Tieren oder Gegenständen verursachen und lässt die Garantie verfallen. Fordern Sie stets den Eingriff eines zugelassenen Kundendienstes und ORIGINALE Ersatzteile an.
-  Do not try to repair the appliance as this could cause serious harm to people, animals or property and will render the warranty null and void. Always request the intervention of an authorised service centre and request ORIGINAL spare parts.

56

Herstellerdaten  
manufacturer data

Seriennummer  
serial number

Modell  
model

Code  
code

Stromversorgung  
power supply

Abtauen  
defrosting

Kühlmittel  
cooling gas

Klimaklasse  
climatic class

Isoliergas  
insulating gas

DATI COSTRUTTORE		MADE IN ITALY	CE
MOD. ....			
CODICE CODE		MATR. S/N	
ALIMENTAZIONE RATED VOLTAGE	(V)	(Hz)	(W) (A)
SBRINAMENTO (W) DEFROSTING			
REFRIGERANTE COOLING GAS	MASSA (Kg) QUANTITY		
CLASSE CLIMATICA CLIMATIC CLASS			Max Pressure Gas
GAS ISOLAMENTO FOAMING GAS	HFO-1234ze / CO2 / 245fa		60
ORDINE CONFIRM NR.	ANNO YEAR		

Gewicht  
mass

Maximaler Gasdruck  
maximum gas pressure

Nr. der Auftragsbestätigung  
order confirmation number

Baujahr  
year of manufacture

## ACCESS TO AFINOX MANUALS

