

# **MODE D'EMPLOI ARMOIRES CABINETS INSTRUCTION MANUAL**



Manuel d'installation et guide pour l'utilisateur



Installation and user manual

## **Cher installateur, cher client**

Ce manuel contient toutes les informations nécessaires pour installer, utiliser et entretenir correctement l'appareil. Nous vous conseillons donc de le lire attentivement avant de le monter et de l'utiliser et de le conserver soigneusement pour toute consultation future. Si même un seul passage n'est pas clair, le fabricant est disponible pour fournir toutes les informations techniques nécessaires.

Bon travail

## **Dear Installer, dear customer**

this manual contains all the information necessary for installing, using and servicing the appliance correctly.

We recommend that you read it carefully before installing and using the appliance and to store it properly for future reference. In case of doubts, the manufacturer is available to provide any technical information.

Enjoy!



• **p. 4** MISES EN GARDE  
• **p. 4** WARNINGS

• **p. 14** INSTALLATION  
• **p. 14** INSTALLATION

• **p. 36** UTILISATION  
• **p. 36** USE

• **p. 64** ENTRETIEN  
• **p. 64** MAINTENANCE

MISES EN GARDE  
WARNINGS

INSTALLATION  
INSTALLATION

UTILISATION  
USE

ENTRETIEN  
MAINTENANCE

# MISES EN GARDE

Partie dédiée aux installateurs professionnels et qualifiés, autorisés par le fabricant.

# WARNINGS









Section reserved to professional, qualified and authorised installers



### 1.1. CONSIGNES DE SÉCURITÉ POUR L'INSTALLATION











Le non-respect des normes suivantes peut provoquer des dommages et des lésions mêmes mortelles, annule la garantie et dégage le fabricant de toute responsabilité.











-  Avant de procéder à l'installation et à l'entretien extraordinaire de l'appareil, lire attentivement ce manuel et le conserver soigneusement pour toute consultation future de la part des différents opérateurs.
-  Si une partie de ce manuel n'a pas été comprise, contacter au préalable le fabricant.
-  Toutes les opérations d'installation et d'entretien extraordinaire doivent être effectuées uniquement par un personnel qualifié et autorisé par le fabricant, selon les normes en vigueur dans le pays d'utilisation et en respectant les normes relatives aux installations et à la sécurité sur le lieu de travail.
-  Avant d'installer l'appareil, vérifier la conformité des installations aux normes en vigueur dans le pays d'utilisation et aux indications de la plaque d'identification.
-  Débrancher l'appareil de l'alimentation électrique avant d'effectuer une quelconque intervention d'installation ou d'entretien, ordinaire ou extraordinaire.
-  Toute intervention, manipulation ou modification expressément autorisée et ne respectant pas le contenu de ce manuel en annule la garantie.
-  Une installation ou un entretien différent de ceux indiqués dans le manuel peuvent provoquer des dommages, des lésions ou des accidents mortels.
-  La machine n'a pas été conçue pour être installée dans une atmosphère à risque d'explosion. Il ne faut pas conserver de substances explosives, comme les récipients sous pression à gaz propulseur inflammable, à l'intérieur de cet appareil.

### 1.1. SAFETY RULES FOR THE INSTALLER



Failure to comply with these rules may result in damage and injury or death, renders the warranty null and void, and relieves the manufacturer of any liability.

-  Read this manual carefully before installing or servicing the appliance. Store this manual with care for future reference.
-  Please contact the manufacturer if you do not understand the contents of this manual.
-  All installation and special maintenance operations must be performed exclusively by qualified and authorised technicians, in compliance with the regulations in force in the user's country, and in compliance with the regulations concerning systems and safety in the workplace.
-  Make sure that the systems comply with the regulations in force in the user's country and the specifications on the rating plate before installing the appliance.
-  Unplug the appliance before performing any installation or special/routine maintenance operation.
-  Any work, tampering or modifications that are not specifically authorised and which do not comply with the instructions given in this manual shall invalidate the warranty.
-  Installation or maintenance that fails to respect the indications in this manual may cause damage, injury or fatal accidents.
-  This appliance has not been designed to be installed in a potentially explosive atmosphere. Do not store explosive substances, such as pressurised containers with flammable propellant, in this appliance.

-  Durant l'installation de l'appareil, le passage ou la permanence de personnes étrangères à l'installation dans la zone de travail est interdit, utiliser des équipements de protection individuelle (gants, chaussures de sécurité, etc.), travailler en respectant les normes relatives à la sécurité sur le lieu de travail (ne pas s'approcher des pièces électriques avec les mains mouillées ou pieds nus, etc.).
-  L'appareil doit pouvoir être facilement déplacé pour les éventuelles maintenances extraordinaires : s'assurer que les éventuelles grosses maçonneries successives à l'installation (construction de murs, remplacement des portes avec d'autres plus étroites, restructurations, etc.) ne gênent pas les déplacements.
-  Vérifier, avant installation :
- que les locaux d'installation sont conformes à la préparation d'aliments ;
  - que les installations sont conformes aux normes en vigueur dans le pays d'utilisation et aux indications de la plaque d'identification ;
  - qu'un disjoncteur à haute sensibilité (30 mA) a déjà été prévu et branché obligatoirement à la machine ;
  - une prise de courant avec une connexion à la terre du type utilisé dans le pays d'utilisation a été prévue dans les alentours de l'appareil ;
  - l'horizontalité de la surface d'appui de la machine, notamment si elle est montée sur des roulettes.
-  NOUS RECOMMANDONS L'UTILISATION DE PIÈCES DE RECHANGE D'ORIGINE. Le fabricant décline toute responsabilité pour l'utilisation de pièces de rechange non originales.
-  Le transport de l'appareil doit être effectué avec des moyens conformes aux poids et aux dimensions de ce dernier est équipé de protections personnelles (EPI - gants, chaussures de sécurité, etc.).
-  Il ne faut pas retourner ou coucher l'appareil sur un côté pour la maintenance ou la fixation des pieds et/ou des roulettes.
-  Le remplacement du câble d'alimentation doit être effectué uniquement par technicien qualifié et autorisé. Le câble peut être
-  Do not transit or stay near the installation area if you are not authorised. Use personal protection equipment (e.g. gloves, accident-prevention shoes, etc.) and comply with the occupational safety and health standards in force (e.g. do not approach live parts with wet hands or bare feet, etc.).
-  The appliance must be easy to handle for special maintenance purposes. Make sure that any building work following installation (e.g. walls built, doors replaced with narrower models, renovation work) does not hinder movement.
-  Before installing the appliance, make sure that:
- the installation areas are suitable for preparing and processing food;
  - the facilities comply with the regulations in force in the user's country and with the rating plate;
  - a highly sensitive differential circuit breaker (30 mA) to which the appliance must be connected is installed;
  - a socket with a compliant earth connection is installed near the appliance;
  - the surface withstanding the appliance is flat, especially if the latter is mounted on wheels.
-  WE RECOMMEND THAT YOU USE ORIGINAL SPARE PARTS. The manufacturer declines any responsibility if non-original spare parts are used.
-  The appliance must be transported using lifting equipment suitable for its size and weight, and personal protective equipment (PPE - gloves, safety footwear, etc.) must be worn.
-  Do not turn the appliance upside down or lay it on its side for maintenance purposes or to fix the feet and/or wheels.
-  The power supply cable must be replaced only by a qualified and authorised technician. The cable must be replaced only with one having same characteristics and a yellow/green earthing cable.
-  The rating plate provides important technical information. This information is essential to perform maintenance and repair the ap-

remplacé uniquement avec un autre possédant les mêmes caractéristiques et muni de câble de mise à la terre jaune/vert.



La plaque d'identification fournit d'importantes informations techniques : elles sont indispensables pour toute demande d'intervention pour la maintenance et la réparation de l'appareil, il est donc interdit de l'enlever, de l'endommager ou de la modifier.



Le matériel d'emballage, étant potentiellement dangereux, doit être conservé hors de la portée des enfants ou des animaux et correctement éliminé selon les normes locales.

## 1.2. CONSIGNES DE SÉCURITÉ POUR L'UTILISATEUR



Le non-respect des normes suivantes peut provoquer des dommages et des lésions mêmes mortelles, annule la garantie et dégage le fabricant de toute responsabilité.



Avant d'utiliser l'appareil, lire attentivement ce manuel.



Ce manuel fait partie intégrante de l'appareil et, en tant que tel, il doit être conservé soigneusement pour toute consultation future de la part des différents opérateurs.



Si une partie de ce manuel n'a pas été comprise, contacter au préalable le fabricant.



Toutes les opérations d'installation et d'entretien extraordinaire doivent être effectuées uniquement par un personnel qualifié et autorisé par le fabricant, selon les normes en vigueur dans le pays d'utilisation et en respectant les normes relatives aux installations et à la sécurité sur le lieu de travail.



En cas de cession de l'appareil, remettre ce manuel au nouvel utilisateur.



Une utilisation et un nettoyage différents de ceux indiqués et prévus dans ce manuel doivent être considérés comme impropres et peuvent provoquer des dommages, des lésions ou des accidents mortels, annulent la garantie et dégagent le fabricant de toute responsabilité.

pliance. For this reason, do not remove, damage or modify it.



The packaging material is potentially dangerous and should be kept out of the reach of children and animals. Dispose of it properly according to local regulations.

## 1.2. SAFETY REGULATIONS FOR THE USER



Failure to comply with these rules may result in damage and injury or death, renders the warranty null and void, and relieves the manufacturer of any liability.



Read this booklet carefully before using the appliance.



This booklet is an integral part of the appliance and must be stored carefully for future reference.



Please contact the manufacturer if you do not understand the contents of this manual.



All installation and special maintenance operations must be performed exclusively by qualified and authorised technicians, in compliance with the regulations in force in the user's country, and in compliance with the regulations concerning systems and safety in the workplace.



Deliver this booklet to the new user, should the equipment be sold.



Applying use and cleaning procedures other than those indicated in this manual is considered inappropriate and may cause damage, injury or death and may invalidate the warranty and relieve the manufacturer of all liability.





















This appliance must be used only by qualified personnel that attend scheduled training courses.



















Do not approach live parts with wet hands or bare feet.



DO NOT tamper with or remove the safety devices (protection grids, danger adhesives, etc.) installed. The manufacturer declines any responsibility if these instructions are not followed.

-  L'utilisation est réservée uniquement au personnel apte est formé, ayant suivi les cours de formation périodiques.
-  Il ne faut pas s'approcher aux pièces électriques avec les mains mouillées ou pieds nus.
-  IL EST strictement interdit de modifier ou de démonter les dispositifs de sécurité prévus (grille de protection, autocollants de danger, etc...). Le fabricant décline toute responsabilité dans le cas où ces consignes ne sont pas respectées.
-  Il ne faut pas introduire de tournevis ou autre objet entre les protections (protections des ventilateurs, évaporateurs, etc.).
-  Pour un fonctionnement correct du groupe compresseur et évaporateur, il ne faut jamais obstruer les prises d'air.
-  Ne pas utiliser l'eau en cas d'incendie, se munir d'extincteur à CO2 (anhydride carbonique) et refroidir rapidement possible la zone du compartiment moteur.
-  Cet appareil est considéré comme une machine agroalimentaire (règlement CE n° 1935/2004), destinée au traitement des produits alimentaires dans les cuisines industrielles et professionnelles, toute autre utilisation n'est pas conforme. Le fabricant décline toute responsabilité et ne reconnaît aucun droit de garantie en cas d'usage impropre.
-  Cet appareil n'est pas conforme à la conservation des produits pharmaceutiques, chimiques ou tout autre produit non alimentaire.
-  Le respect des consignes suivantes est indispensable pour obtenir les meilleures performances de l'appareil :
- Il ne faut pas introduire à l'intérieur de l'appareil des aliments chauds ou des liquides non couverts, des animaux vivants, toutes sortes d'objets et des produits corrosifs. Emballer ou couvrir les aliments notamment ceux à base d'arômes et d'épices. Ranger les denrées à l'intérieur de l'appareil de façon à ne pas limiter la circulation de
-  Do not insert screwdrivers or any other tool (fan protection devices, evaporators, etc.) between the protection devices.
-  Never obstruct air vents to ensure proper operation of the compressor and evaporator units.
-  In case of fire, do not use water but a CO2 (carbon dioxide) fire extinguisher and immediately cool off the motor compartment area.
-  This appliance is considered as a food-processing machine (EC regulation no. 1935/2004), intended for processing food in industrial and professional kitchens. Any other use is considered improper. Any improper use will invalidate the warranty.
-  This appliance is not suitable for storing pharmaceutical, chemical or non-food grade products.
-  Follow the instructions below to get the best of the appliance:  
Do not introduce warm food or uncovered liquids, live animals, various objects or corrosive products into the appliance. Place the food in packages or protect it especially if it contains flavours and spices. Place foodstuff inside the appliance in a way so as not to obstruct air ventilation. Avoid placing paper, cardboard, chopping boards on the grids not to obstruct air ventilation. Avoid opening and closing the door(s) frequently.
-  If the door has been opened, wait a few seconds before opening it again.
-  Place the foodstuff from bottom to top and remove it from top to bottom.
-  Cooling appliances have been designed and manufactured to ensure safety and health to the user. They do not feature sharp edges and surfaces or protruding elements. Their stability is ensured even when the doors are open. However, it is prohibited to hang on the doors.
-  Failure to observe these rules may cause damage, injury or death, and also invalidates the warranty.



- l'air, en évitant de disposer sur les grilles du papier, des cartons, des planches à découper, etc. pouvant gêner le passage de l'air.
-  Éviter d'ouvrir fréquemment et longtemps la ou les portes.
-  Si la porte a déjà été ouverte, attendre quelques instants avant de la rouvrir.
-  Disposer graduellement les aliments en partant du bas vers le haut ; vice-versa, prélever les aliments en partant du haut vers le bas.
-  Les appareils frigorifiques ont été réalisés et conçus dans le respect des mesures garantissant la sécurité et la santé de l'utilisateur et ne présentent pas d'angles dangereux, de surfaces tranchantes ou d'éléments en saillie. Leur stabilité est garantie même lorsque les portes sont ouvertes, il est interdit de se pendre aux portes.
-  Le non-respect de ces normes peut provoquer des dommages et des lésions mêmes mortelles et annule la garantie.
-  Si l'appareil ne fonctionne pas ou en présence d'altérations fonctionnelles ou structurelles, il faut le débrancher de l'alimentation électrique et hydrique (si prévue) et contacter un service après-vente par le fabricant sans essayer de le réparer. Nous recommandons l'utilisation de pièces de rechange d'origine. Le fabricant décline toute responsabilité pour l'utilisation de pièces de rechange non originales.
-  Nous conseillons, pour s'assurer que l'appareil se trouve en conditions d'utilisation et de sécurité optimales, de le soumettre tous les 4 mois à l'entretien et au contrôle de la part d'un service après-vente.
-  Si l'appareil est équipé de roulettes, il faut faire attention durant les déplacements de ne pas pousser violemment l'appareil pour éviter qu'il ne se renverse et qu'il ne s'endommage, faire également attention aux éventuelles irrégularités du sol. L'appareil équipé de roulettes ne peut pas être nivelé, il faut s'assurer que la surface d'appui est parfaitement horizontale et plate. Durant l'utilisation normale, bloquer toujours les roulettes avec les freins prévus à cet effet.
-  If the appliance does not function or if there are any functional or structural alterations, disconnect it from the power and water (if any) supply and contact a customer assistance service authorised by the manufacturer. Do not attempt to repair the appliance yourself. We recommend that you use original spare parts. The manufacturer declines any responsibility if non-original spare parts are used.
-  To ensure perfect conditions of the appliance in terms of use and safety, we recommend submitting it to maintenance and inspections, which must be carried out by an authorised service centre, every 4 months.
-  If the appliance is fitted on wheels, pay attention not to push the appliance violently to prevent it from overturning and damaging. Also pay attention to any harsh edge of the surface. The appliance fitted with wheels cannot be levelled. Therefore, make sure that the surface is perfectly horizontal and flat. Always lock the wheels during its normal operation.
-  Once positioned, the cabinet must be locked using brackets, as the weight it contains may make it overturn. Cabinets mounted on wheels cannot be anchored. Therefore, we recommend paying the utmost attention when you open the door, especially if the appliance is empty.
-  Electrical hazards have been solved by designing the electric systems in compliance with IEC EN 60335-1. "High Voltage" adhesives identify the areas featuring electrical hazards.
-  Pay attention not to crush your fingers when closing the door.
-  The materials used and the construction of the appliances comply with EU safety directives. Moreover, the final test carried out on all the appliances, ensure the quality even on this one.
-  The manufacturer will not be held liable in the following cases:
- improper use of the appliance;
  - failure to comply with the installation procedures described in this document;



L'armoire, une fois positionnée, doit être bloquée avec les pattes de fixation car le poids de la porte pourrait le déséquilibrer vers l'avant et risquer de le renverser. Si l'armoire est montée sur roulettes, elle ne peut pas être fixée, c'est pourquoi nous demandons de faire très attention à l'ouverture de la porte, notamment si l'appareil est vide.



Les risques de nature électrique ont été résolus en concevant des installations électriques conformes à la norme CEI EN 60335-1. Des autocollants « haute tension » indiquent les zones à risque de nature électrique.



Faire attention à ne pas s'écraser les doigts en fermant la porte.



Le choix des matériaux et la fabrication des produits sont conformes aux directives de sécurité CE. Un essai à 100% de chaque machine en garantit la qualité.



Le fabricant décline toute responsabilité dans les cas suivants :

- utilisation impropre de l'appareil ;
- installation incorrecte, non effectuée selon les instructions du manuel ;
- défauts d'alimentation ;
- négligences graves dans l'entretien prévu ;
- modifications ou interventions non autorisées ;
- utilisation de pièces de rechange non originales ou non conformes au modèle ;
- non-respect partiel ou total des instructions.

Le fabricant se réserve le droit d'apporter à tout moment et sans préavis, des modifications visant à améliorer les appareils ou les accessoires.

La reproduction totale ou partielle du présent manuel sans l'autorisation du fabricant est interdite. Les mesures fournies sont à titre d'exemple et ne sont pas contraignantes.

En cas de controverses, la langue de rédaction du manuel est l'italien. Le fabricant décline toute responsabilité pour les éventuelles erreurs de traduction/interprétation.

- power supply defects;
- lack of maintenance;
- unauthorised modifications or interventions;
- use of non-original spare parts or not specific for the model;
- failure to comply with the instructions, in whole or in part.

The manufacturer reserves the right to make changes to improve the appliances and accessories at any time without prior notice.

Full or partial reproduction of this manual is prohibited without the consent of the manufacturer. The measurements provided are indicative and not binding.

In case of disputes, the original language this manual was drawn up in is Italian. The manufacturer is not responsible for any translation/interpretation errors.

### 1.3. ANALYSES DES RISQUES

#### 1.3.1. Liste des dangers :

- Pièces électriques
- Parties tranchantes
- Manutention de la machine
- Ventilateurs en marche
- Gaz inflammable
- Gaz réfrigérant
- Flux d'air
- Eau non potable
- Contamination des aliments
- Tubes de gaz non accessibles
- Tubes de gaz accessibles
- Lampes (non applicable)
- Environnements froids
- Sol et plateforme glissants (non applicable)
- Éléments en verre ou plexiglas
- Couverture en plexiglas amovible (non applicable)

#### 1.3.2. Mises en garde sur les risques liés aux pièces électriques. Risque de décharges électriques, brûlures et incendie.

Risque de décharges électriques, brûlures et incendie :

- L'accès aux pièces électriques doit être confié exclusivement aux techniciens qualifiés.
- Ne pas toucher l'appareil avec les mains ou les pieds mouillés.
- Ne pas intervenir sur l'appareil pieds nus.
- Ne pas introduire les doigts ou un quelconque objet à travers les grilles ou les prises d'air.
- Ne pas tirer sur le câble d'alimentation.
- Ne pas laver l'appareil par jets d'eau.
- Durant les interventions d'entretien ou de nettoyage, débrancher la machine de la ligne électrique.
- En cas d'inondation de la machine avec de l'eau, contacter le service après-vente pour la réparation avant de l'utiliser à nouveau.
- En cas d'inutilisation de la machine, débrancher le câble d'alimentation.

### 1.3. RISK ANALYSIS

#### 1.3.1. List of hazards:

- Electric parts
- Sharp parts
- Handling the appliance
- Fan in operation
- Flammable gases
- Cooling gas
- Airflow
- Non-drinking water
- Food contamination
- Non-accessible gas tubes
- Accessible gas tubes
- Lamps (not applicable)
- Cold environments
- Slippery floors and platform (not applicable)
- Glass or Plexiglas parts
- Plexiglas covers in operation (not applicable)

#### 1.3.2. Warnings concerning electric parts. Risk of electric shock, burns and fire.

Risk of electric shock, burns and fire:

- Only qualified technicians must be authorised to access electric parts.
- Do not touch the appliance with wet hands or feet.
- Do not operate on the appliance with bare feet.
- Do not introduce your fingers or objects through the grids and air vents.
- Do not pull out the power cable.
- Do not wash the appliance using water jets.
- Disconnect the appliance from the power supply before cleaning or servicing the appliance.
- In the event of flooding, contact an authorised service centre to repair the appliance.
- Disconnect the appliance from the power supply in case it is not used.

### **1.3.3. Mises en garde sur les risques génériques. Risque d'accident.**

- Présence de parties tranchantes. Utiliser des gants de protection pour intervenir sur l'appareil.
- La maintenance de la machine doit être effectuée en toute sécurité, en adoptant les mesures et les précautions nécessaires pour éviter les dommages physiques et matériels.
- Présence de ventilateurs en mouvement. Ne pas démonter les grilles de protection.
- Lire attentivement sur la plaque d'identification de la machine le type de gaz réfrigérant, il peut s'agir de gaz inflammable.
- En cas de fuites de gaz inflammable du circuit frigorifique de la machine, débrancher le cordon d'alimentation, ouvrir les fenêtres pour aérer la pièce et contacter immédiatement le service après-vente.
- En cas de fuites de gaz réfrigérant, ne pas toucher et éviter d'inhaler le gaz.
- L'installation ou la réparation de la machine, vérifier toujours l'absence de fuites de gaz réfrigérant.
- Présence de flux d'air. Ne pas exposer directement les personnes au flux d'air froid ou chaud.
- Ne pas bloquer l'entrée ou la sortie des flux d'air.
- Présence d'eau non potable. Ne pas boire l'eau qui coule de l'appareil.
- Afin d'éviter la contamination des aliments, ceux-ci ne doivent pas toucher directement la machine et doivent être conservés dans des récipients.
- Présence de tuyaux de gaz à haute ou basse température. Contrôler la température des tuyaux avant de les toucher. Utiliser des gants de protection.
- Présence de lampes. Avant de toucher les lampes ou les parties autour, s'assurer que les surfaces ont refroidi. Utiliser des gants de protection.
- Présence de pièces en verre ou plexiglas. Ne pas heurter violemment les pièces en verre ou plexiglas. - Ne rien poser sur les pièces en verre ou plexiglas.
- Ne pas conserver, utiliser ou approcher de gaz inflammables ou combustibles à proximité de la machine. - En cas de bruits, odeurs ou fumées anormaux provenant de la machine, débrancher le cordon d'alimentation.
- Ne pas installer la machine en lieux directement exposés à l'air marin chargé de sel ou sous la lumière du soleil.

### **1.3.3. Warnings concerning general hazards. Risk of injuries.**

- Presence of sharp parts. Use suitable gloves to operate on the appliance.
- Handle the appliance always under safe conditions, using suitable equipment and paying the utmost attention to prevent damage.
- Presence of fans in operation. Do not remove the protection grids.
- Read the type of cooling gas used on the appliance identification plate, as it can be flammable.
- In case of flammable gas leaking from the appliance cooling circuit, disconnect the appliance from the power supply, open the windows to ensure air ventilation and immediately contact the technical service.
- In the presence of cooling gas leaking, do not touch or inhale the leaked gas.
- After installation or repair of the appliance, always make sure that the cooling gas does not leak.
- Presence of airflows. Do not expose people to cold or hot airflows.
- Do not block the airflow inlets and outlets.
- Presence of non-drinking water. Do not drink the water leaking from the appliance.
- To prevent contamination, foods must not come in contact with the appliance but must be placed in suitable containers.
- Presence of gas tubes with high and low temperatures. Before touching the tubes, make sure they are not too hot or cold. Wear suitable protection gloves.
- Presence of lamps. Before touching the lamps or parts near them, make sure that the surfaces are not hot. Wear suitable protection gloves.
- Presence of glass or Plexiglas parts. Do not hit glass or Plexiglas parts violently. Do not place anything on the glass or Plexiglas parts.
- Do not store, use or place flammable gas or fuels near the appliance. Disconnect the power cable in case of anomalous noise, smell, or smoke coming from the appliance.
- Protect the appliance from salty sea air and direct sunlight

## 1.4. DESCRIPTION DES PICTOGRAMMES

Les instructions d'installation sont valables pour tous les modèles sauf différemment indiqué sur les pictogrammes suivants :



Danger ! Situation de danger immédiat ou situation dangereuse pouvant provoquer des lésions voire le décès.



Conseils et informations utiles



Symbole de mise à la terre



Symbole d'équipotentiel



Lire le mode d'emploi

## 1.4. PICTOGRAMS

The installation instructions are valid for all models unless otherwise specified by the following pictograms:



Danger! Situation of immediate danger, or a hazardous situation which could cause injury or death.



Tips and useful information



Earthing symbol



Equipotential symbol



Read the instruction manual

# INSTALLATION

Partie dédiée aux installateurs professionnels et qualifiés, autorisés par le fabricant.

# INSTALLATION

Section reserved to professional, qualified and authorised installers



**p. 15** Identification des modèles  
Model identification

**p. 19** Installation  
Installation

**p. 34** Précautions concernant le gaz réfrigérant R290  
Precautions to take for the (R290) propane cooling gas

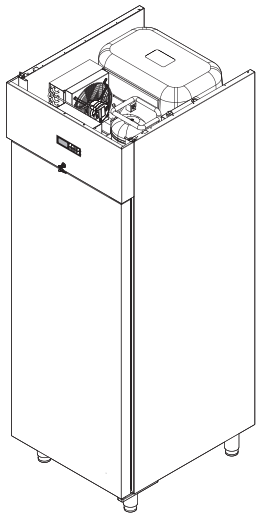

**700/900 LT PC INC**

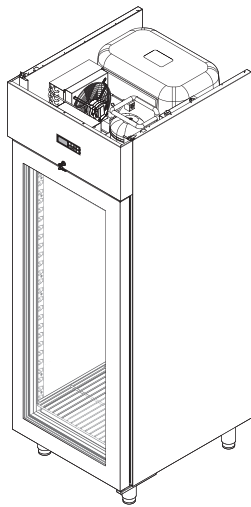

**700 LT PV INC**

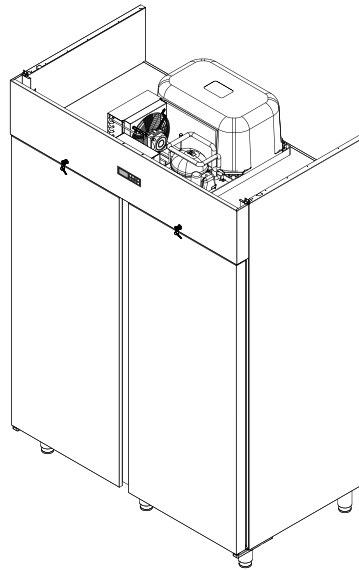

**1400 LT PC INC**

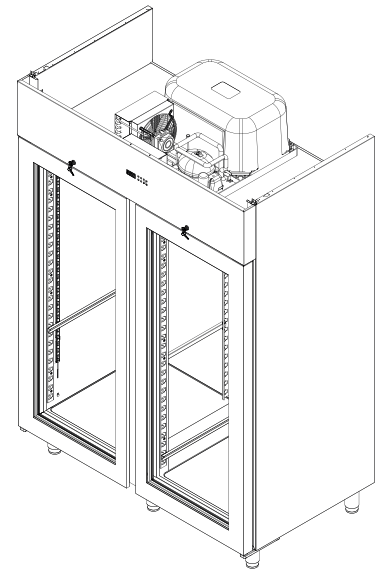

**1400 LT PV INC**

Ce manuel contient les instructions de montage des différents types d'appareils et illustre uniquement certains des modèles actuellement disponibles.

Sauf si expressément indiqué, les instructions s'appliquent à tous les modèles indiqués.

Ci-après, la légende des dessins de la page :

xxx LT : volume interne nominal brut (ex. 700 l = 700 litres)

PC : porte aveugle

PV : porte en verre

INC : groupe réfrigérant incorporé

REM : groupe réfrigérant à distance

This booklet provides assembly instructions for different types of appliances even if just a few models are currently available. Unless otherwise specified, these instructions are valid for all the indicated models.

Below the key of the page drawings:

xxx LT: nominal gross internal volume (es. 700 LT= 700 litres)

PC: blind door

PV: glass door

INC: in-built cooling unit

REM: Remote cooling unit

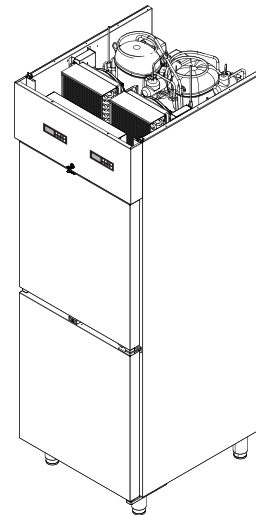

**2 compartiments PC INC 400 LT PC INC**  
**2 PC INC compartments**

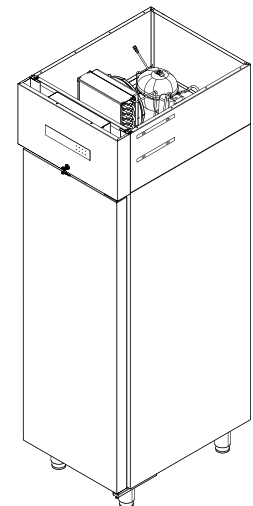

Des modèles avec groupe réfrigérant à distance sont disponibles sur demande.

Models with a remote cooling unit are available upon request.

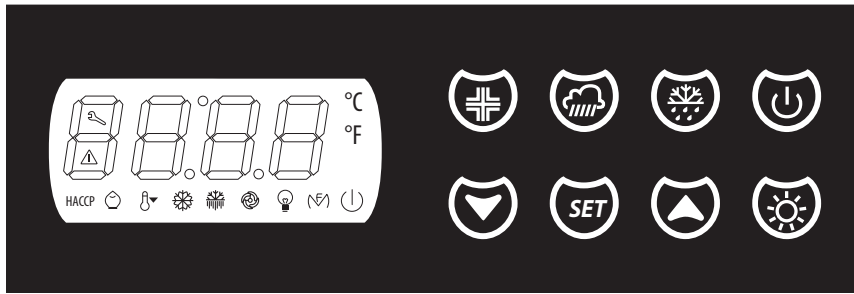

### 1.1. DONNÉES TECHNIQUES DU PANNEAU ENERGY

Boîtier : carte ouverte  
 Degré de protection : IP 00  
 Connexions : faston de 6,3 mm (0,248 in, alimentation et sorties), bornier à vis (entrées), connecteur à 6 pôles (port série).  
 Temp. d'exercice : de 0 à 55 °C (de 32 à 131 °F)  
 Humidité d'exercice : 90 % d'humidité relative sans condensation  
 Alimentation : 230 VCA, 50/60 Hz ou 115 VCA, 50/60 Hz.  
 Buzzer d'alarme : incorporé  
 Entrées de mesure : 3 (sonde cellule, sonde évaporateur et sonde condensateur) par sonde NTC.  
 Entrées numériques : 2 (microrupteur porte et multifonctions) par contact normalement ouvert/normalement fermé (contact sec, 5 V 1 mA).  
 Champ de mesure : de -40 à 105 °C (de -40 à 220 °F).  
 Résolution : 0,1 °C/1 °C/1 °F.  
 Sorties numériques : 5 relais  
 • relais compresseur : 30 A rés. @ 250 VCA (contact normalement ouvert)  
 • relais dégivrage : 8 A rés. @ 250VCA (contact en échange)  
 • relais ventilateur de l'évaporateur : 8 A rés. @ 250 VCA (contact normalement ouvert)  
 • relais quatrième sortie : de 8 A rés. @ 250 VCA (contact normalement ouvert)  
 • relais cinquième sortie : de 5 A rés. @ 250 VCA (contact normalement ouvert).  
 Port série : port pour la communication avec le système de supervision (à travers une interface sérielle, via TTL, avec protocole de communication MODBUS) ou avec la clé de programmation.

### 1.1. TECHNICAL DATA OF THE ENERGY CONTROL PANEL

Container: open frame board  
 Protection rating: IP 00  
 Connections: 6.3 mm (0.248 in, power supply and outputs) Faston terminal, Screw terminal block (inputs), 6-pin connector (serial port).  
 Operating temp.: from 0 to 55 °C (from 32 to 131 °F)  
 Operating humidity: 90% relative humidity without condensation  
 Power supply: 230 VCA, 50/60 Hz or 115 VCA, 50/60 Hz.  
 Buzzer: incorporated  
 Measurement inputs: 3 (cell probe, evaporator probe and condenser probe) for the thermistor probe.  
 Digital inputs: 2 (door switch and multifunction) for normally open or normally closed contact (potential free contact, 5 V 1 mA).  
 Measurement field: from -40 to 105 °C (from -40 to 220 °F).  
 Resolution: 0.1 °C/1 °C/1 °F.  
 Digital outputs: 5 relays  
 • compressor relay: 30 A res. @ 250 VCA (normally open contact)  
 • defrost relay: 8 A res. @ 250VCA (changeover contact)  
 • evaporator fan relay: 8 A res. @ 250 VCA (normally open contact)  
 • fourth output relay: from 8 A res. @ 250 VCA (normally open contact)  
 • fifth output relay: from 5 A res. @ 250 VCA (normally open contact).  
 Serial port: communication port with the supervision system (via a serial interface, via TTL, with MODBUS communication protocol) or programming key.

The maximum load current allowed is of 16 A.

Le courant maximal admis sur les charges est de 16 A.





## 1.2. DONNÉES TECHNIQUES DU PANNEAU ARTIC/FROSTY

Boîtier : auto-extincteur gris. Catégorie de résistance à la chaleur et au feu : D.

Degré de protection : IP65 (la façade)

Temp. d'exercice : de 0 à 55 °C (de 32 à 131 °F)

Humidité d'exercice : 90 % d'humidité relative sans condensation

Dimensions : 75,0 x 33,0 x 59,0 mm (2,952 x 1,299 x 2,322 in ; L x H x P) avec borniers fixes à vis

Méthode de connexion des borniers fixes à vis pour conducteurs jusqu'à 2,5 mm<sup>2</sup> (0,0038 in<sup>2</sup>) : alimentation, entrées analogiques, entrées numériques et sorties numériques

Longueurs maximales des câbles de connexion : 10 m (32,8 ft)

Situation de pollution du dispositif de commande : 2.

Alimentation : 230 VAC (+10 % -15 %), 50... 60 Hz (±3 Hz), 2 VA.

Tension impulsive nominale : 4 KV.

Catégorie de surtension : III.

Classe et structure du logiciel : A.

Entrées analogiques : 2 entrées (sonde ambiante et sonde évaporateur ou sonde condensateur) programmables via le paramètre de configuration pour sondes PTC ou NTC.

Entrées analogiques PTC (990 Ω @ 25 °C, 77 °F) Type de capteur : KTY 81-121. Champ de mesure : de -50 à 150 °C (de -58 à 302 °F). Résolution : 0,1 °C (1 °F).

Entrées analogiques NTC (10 Ω @ 25 °C, 77 °F) Type de capteur : β3435. Champ de mesure : de -40 à 105 °C (de -40 à 221 °F). Résolution : 0,1 °C (1 °F).

Entrées numériques : 1 entrée (entrée microinterrupteur porte ou entrée multifonctions). Entrées numériques (contact sec 5 VDC, 1,5 mA)

Affichages : écran à 3 chiffres, avec icônes de fonction.

Sorties numériques :

- 1 sortie (relais électromécanique SPST de 30 A rés. @ 250 VAC) pour la gestion du compresseur
- 1 sortie (relais électromécanique SPDT de 8 A rés. @ 250 VAC) pour la gestion du dégivrage
- 1 sortie (relais électromécanique SPST de 5 A rés. @ 250 VAC) pour la gestion du ventilateur de l'évaporateur.

Le courant maximal admis sur les charges est de 10 A.

Classement du dispositif de commande selon la protection contre la décharge électrique : classe II, selon la réglementation CEM EN 60730-1 §2.7.5.

Dispositifs de verrouillage selon ISO 14119 de type 1 ou de type 2 : type 1.

Caractéristiques complémentaires des actions du Type 1 ou du Type 2 : C.

## 1.2. TECHNICAL DATA OF THE ARTIC/FROSTY CONTROL PANEL

Container: grey self-extinguishing. Heat and fire resistance category: D.

Protection rating: IP65 (front panel)

Operating temp.: from 0 to 55 °C (from 32 to 131 °F)

Operating humidity: 90% relative humidity without condensation

Dimensions: 75.0 x 33.0 x 59.0 mm (2.952 x 1.299 x 2.322 in; L x H x P) with fixed screw terminal boards

Connection method of the fixed screw terminal boards for conductors up to 2.5 mm<sup>2</sup> (0.0038 in<sup>2</sup>): power supply, analogue inputs, digital inputs and digital outputs

Maximum length of the connection cables: 10 m (32.8 ft)

Pollution situation of the control device: 2.

Power supply: 230 VAC (+10 % -15%), 50... 60 Hz (±3 Hz), 2 VA.

Rated impulse-withstand voltage: 4 KV.

Overvoltage category: III.

Software class and structure: A.

Analogue inputs: 2 inputs (environment probe and evaporator probe or condenser probe) that can be set via the configuration parameter for PTC or NTC probes.

PTC analogue inputs (990 Ω @ 25 °C, 77 °F) Type of sensor: KTY 81-121. Measurement field: from -50 to 150 °C (from -58 to 302 °F). Resolution: 0.1 °C (1 °F).

NTC analogue inputs (10 Ω @ 25 °C, 77 °F) Type of sensor: β3435. Measurement field: from -40 to 105 °C (from -40 to 221 °F). Resolution: 0.1 °C (1 °F).

Digital inputs: 1 input (door switch or multifunction inputs). Digital inputs (potential free contact 5 VDC, 1.5 mA)

Views: 3-digit custom display, with function icons.

Digital outputs:

- 1 output (SPST 30 A res. @ 250 VAC electromechanical relay) to control the compressor
- 1 output (SPST 8 A res. @ 250 VAC electromechanical relay) to control the defrost function
- 1 output (SPST 5 A res. @ 250 VAC electromechanical relay) to control the evaporator fan.

The maximum load current allowed is of 10 A.

Control device classification according to the protection rating against electric shock: class II, pursuant to EMC EN 60730-1 §2.7.5.

Actions 1 or 2: type 1.

Complementary characteristics of actions 1 or 2: C.

1

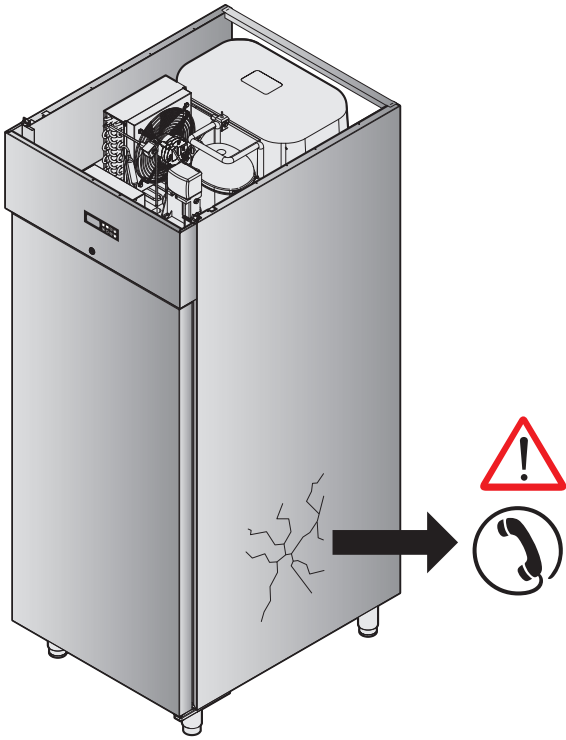

2

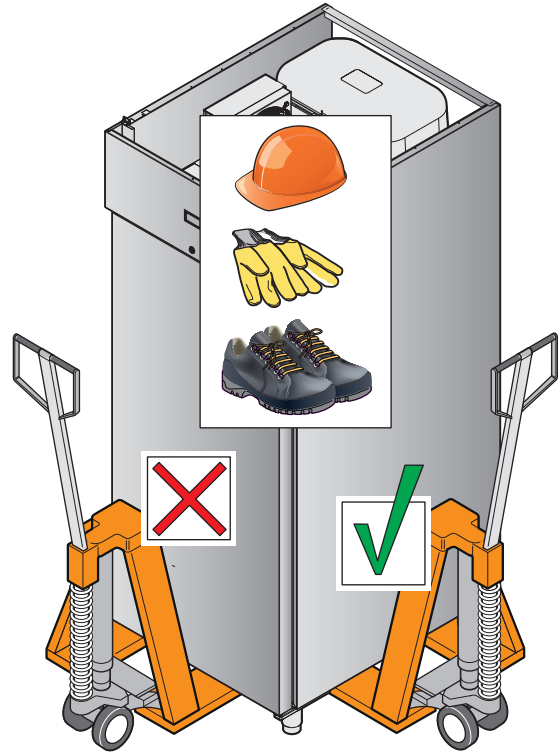

3

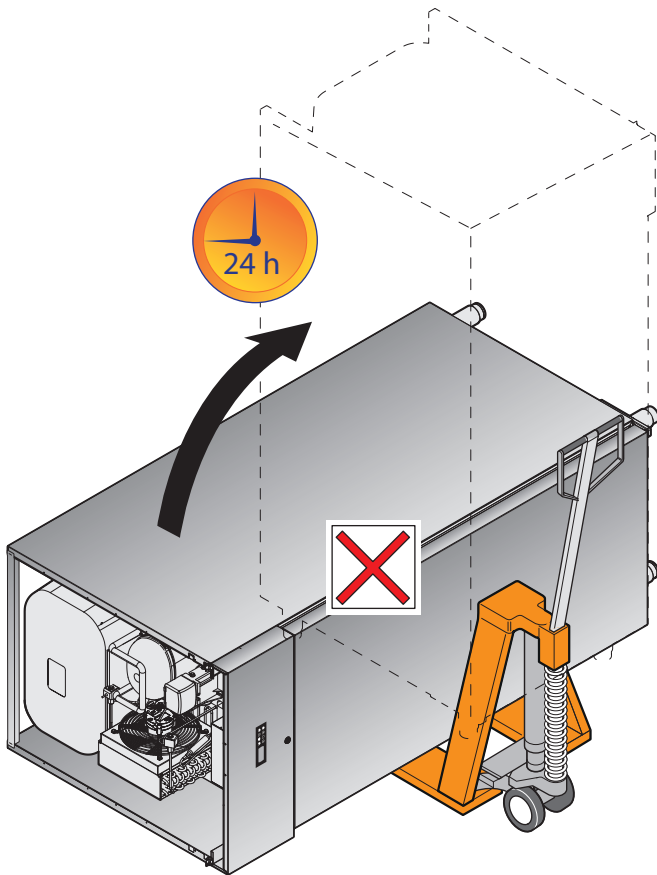

4

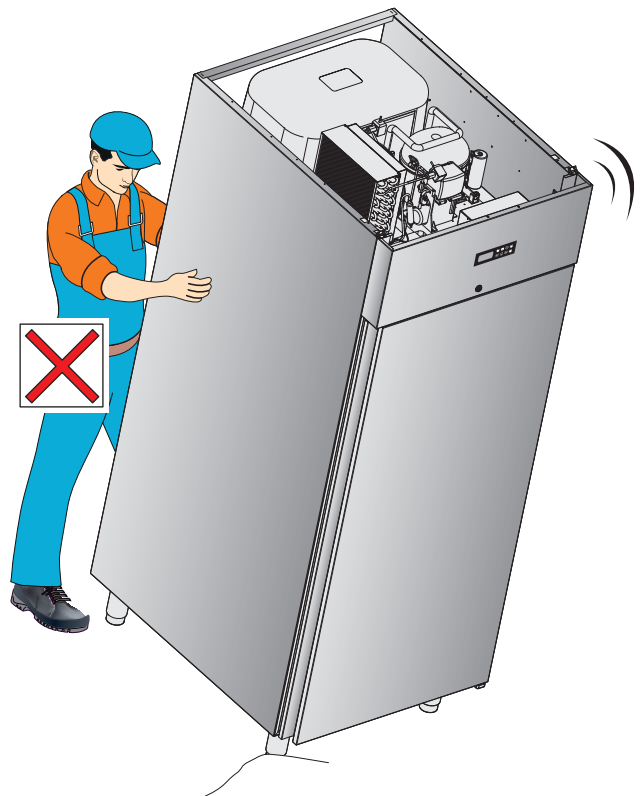

## 2.1. CONTRÔLE DE L'APPAREIL

- ▶ Après le déballage, vérifier l'état de l'appareil et l'absence de dommages provoqués par le transport. En cas de dommages ou d'anomalies, il ne faut pas procéder à l'installation mais signaler le plus rapidement possible les faits au transporteur.

 **L'appareil ne pourra en aucun cas être rendu sans préavis et sans en avoir d'abord obtenu l'autorisation écrite.**

## 2.2. TRANSPORT VERS LE LOCAL D'INSTALLATION

Le transport et la manutention de l'appareil doivent se faire exclusivement :

- ▶ en possession de toutes les capacités physiques et **munis d'EPI** (équipements de protection individuelle comme les gants et les chaussures de sécurité) dans le respect total des normes en matière de prévention des accidents et des réglementations en vigueur ;  
**avec des engins conformes à la manutention** appropriés au poids et aux dimensions de l'appareil. Si l'on utilise des systèmes de levage (chariot à fourches ou transpalette), équilibrer correctement le poids.
- ▶ **en maintenant la position verticale**, pour éviter l'introduction en circulation de l'huile contenue dans le compresseur qui comporterait la rupture des vannes et des problèmes de démarrage du moteur électrique) ; si pour une quelconque raison cette opération s'impose, **attendre 24 heures après le positionnement** de l'appareil avant de le mettre en marche.
- ▶ Durant les déplacements, il ne faut pas pousser ni tirer l'appareil pour éviter qu'il ne se renverse et qu'il endommage des éléments (les pieds par exemple).

 **Le barycentre ne coïncide pas avec le centre géométrique de l'appareil, il faut donc faire attention à l'inclinaison durant les déplacements.**

 **Le fabricant décline toute responsabilité pour les inconvénients dus au transport effectué en conditions différentes de celles indiquées précédemment.**

 **Les appareils, quel que soit le modèle, NE sont PAS empilables, ni durant le transport ni pendant le stockage.**

## 2.1. CHECKING THE APPLIANCE

- ▶ After you have unpackaged the appliance, check its integrity and the absence of damage resulting from transport. Do not install the appliance if you notice damage or anomalies but immediately inform the courier about it.

 **A damaged appliance cannot be returned to the manufacturer without prior notice and written authorisation.**

## 2.2. TRANSPORTING THE APPLIANCE TO THE INSTALLATION ROOM

The appliance must be transported and handled only:

- ▶ by operators in full physical and mental capacity and **provided with PPE** (personal protection equipment, e.g. gloves and accident-prevention shoes) in compliance with the accident-prevention regulations and laws in force;  
**using suitable handling systems** based on the weight and overall dimensions of the appliance. Pay attention to balance the weight if you use lifting systems, such as forklift trucks or transpallets.
- ▶ **keep a vertical position** to prevent the oil in the compressor from circulating and thus breaking the valves and causing problems to the electric motor upon its activation); should this operation be necessary, **wait 24 hours after having positioned** the appliance before starting it.
- ▶ Do not push or drag the appliance to prevent it from overturning or damage some of its parts (e.g. the feet).

 **The centre of gravity does not match the geometric centre of the appliance. Therefore, pay attention to its incline when moving the appliance.**

 **The manufacturer will not be held responsible for inconvenience resulting from transport carried out under conditions other than those specified above.**

 **The equipment cannot be stacked during transport or storage, regardless of the model.**

5

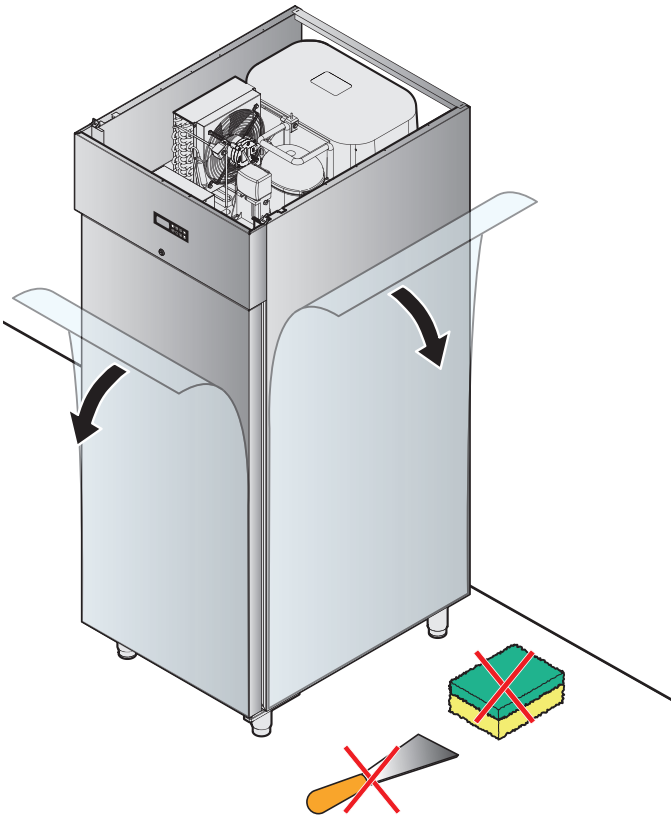

6

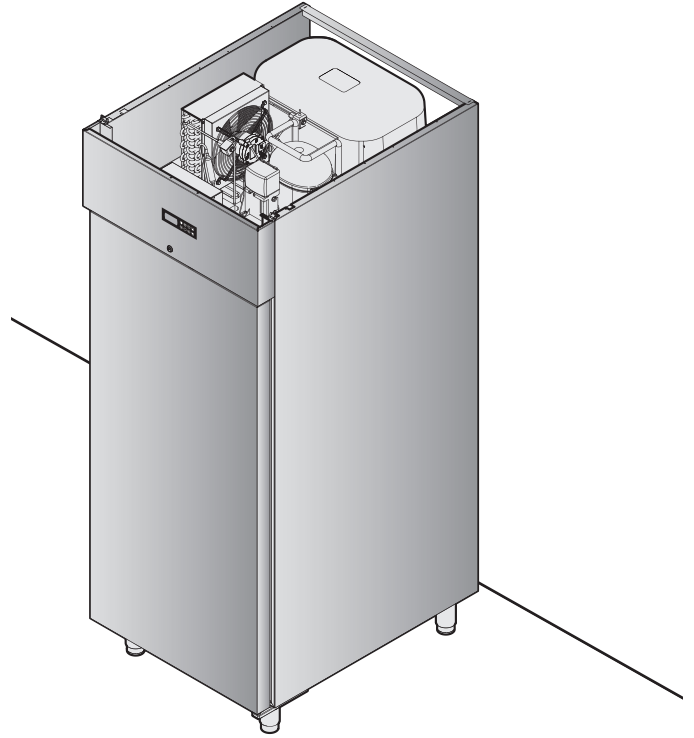
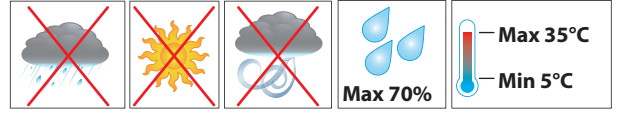

7

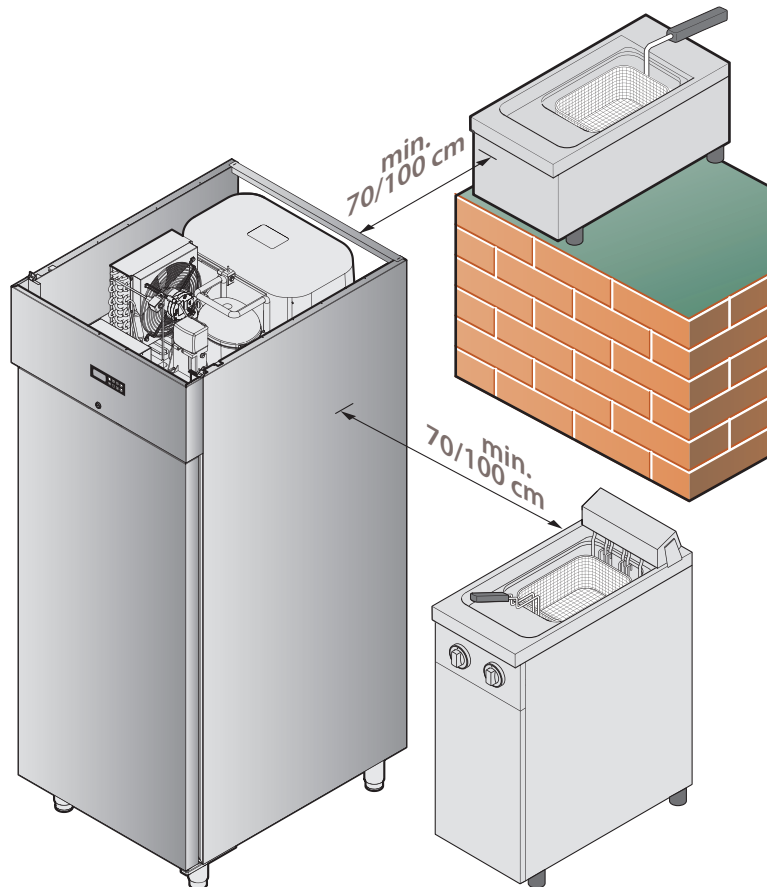
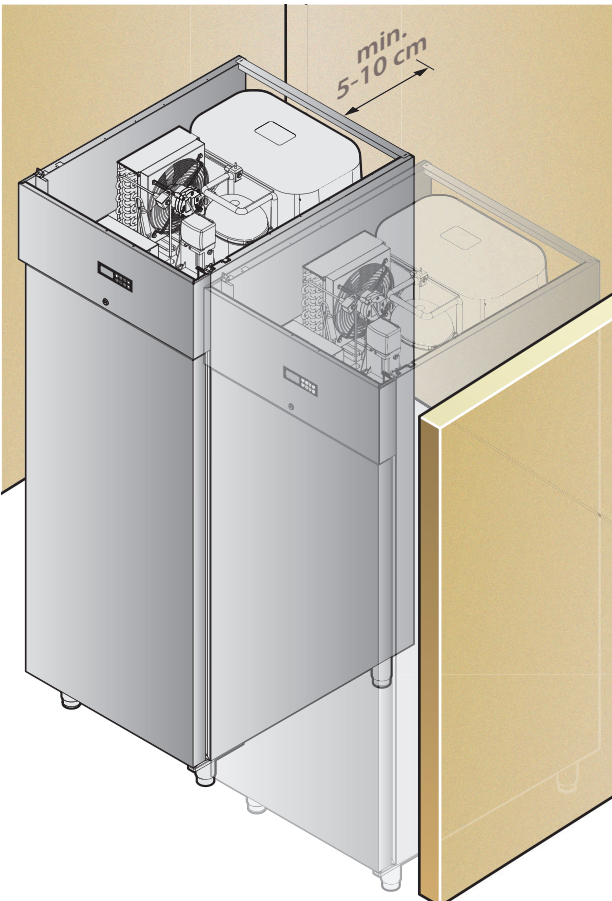

## 2.3. ENLÈVEMENT DE LA PELLICULE DE PROTECTION

- 5 ► Lorsque l'appareil est à proximité du site d'installation, retirer lentement les pellicules de protection : nettoyer les résidus de colle sans utiliser d'outils tranchants ou abrasifs qui pourraient endommager les surfaces ou des détergents abrasifs ou acides.

 **Les pellicules de protection, une fois enlevées, ne doivent pas être laissées à la portée des enfants et des animaux domestiques car elles peuvent être dangereuses. Jeter les pellicules selon les normes locales.**

## 2.4. MISE EN PLACE

### 2.4.1. Caractéristiques du local d'installation

- 6 ► Le local accueillant l'appareil doit :
- avoir un sol régulier, **parfaitement nivelé** et en mesure de supporter le poids de l'appareil à pleine charge.
  - ne doit pas être exposé aux rayons du soleil directs ;
  - avoir un recyclage d'air correct et la possibilité d'être ventilé ;
  - répondre aux normes en vigueur en termes de sécurité sur le lieu de travail et sur les installations ;
  - ne pas contenir de matériaux ni de substances potentiellement explosives ;
  - être dédié uniquement au stockage des aliments ;
  - avoir la température et l'humidité relative comprises dans les limites indiquées dans le tableau suivant :

<b>A r m o i r e s avec...</b>	<b>température</b>	<b>hum. relative</b>
porte aveugle	comprise entre +15 °C et +40 °C	comprise entre 20 % et 40 %
portes en verre (série ENERGY)	non inférieure à +15 °C	non supérieure à 85 %
portes en verre (série ARTIC)	non inférieure à +25°C	non supérieure à 70 %

### 2.4.2. Distances minimales

- 7 ► Installer l'appareil :
- de manière à pouvoir accéder aux branchements électriques et hydriques (si prévus) ;
  - en laissant un espace d'au moins **5 à 10 cm à l'arrière** de l'appareil ;
  - à une distance de **70 à 100 cm des appareils chauds** (comme les friteuses, les plaques de cuisson, etc.).

 **L'appareil n'est pas encastrable.**

## 2.3. REMOVING THE PROTECTIVE FILM

- 5 ► When the appliance is near its installation site, slowly remove its protective films. Clean any glue residue, without using abrasive detergents, acids or tools that may damage the surfaces.

 **Once removed, the protective films must be kept out of the reach of children and animals as they are potentially dangerous. Dispose of the films in compliance with local regulations.**

## 2.4. POSITIONING

### 2.4.1. Characteristics of the installation room

- 6 ► The room where the equipment will be positioned must:
- have a smooth, **perfectly level floor**, which can withstand the weight of the appliance at full load.
  - not be exposed to direct sunlight;
  - have correct ventilation and the possibility to be ventilated;
  - comply with the laws in force regarding system safety and safety in the workplace;
  - not contain potentially explosive materials or substances;
  - be specifically intended for the storage of food;
  - have temperature and relative humidity ranging between certain limits (see table below):

<b>Cabinets with...</b>	<b>temperature</b>	<b>relative humidity</b>
blind door	ranging between +15°C and +40°C	ranging between 20% and 40%
glass doors (ENERGY range)	not lower than +15°C	not greater than 85%
glass doors (ARTIC range)	not lower than +25°C	not greater than 70%

### 2.4.2. Minimum pitch

- 7 ► Install the appliance:
- so that all the water and electrical connections (if any) are accessible;
  - leaving a space of at least **5 to 10 cm at the back** of the appliance;
  - at a distance of **70-100 cm from hot appliances** (es. fryers, plates, etc.).

 **The appliance is not suitable for recessed installation.**

8

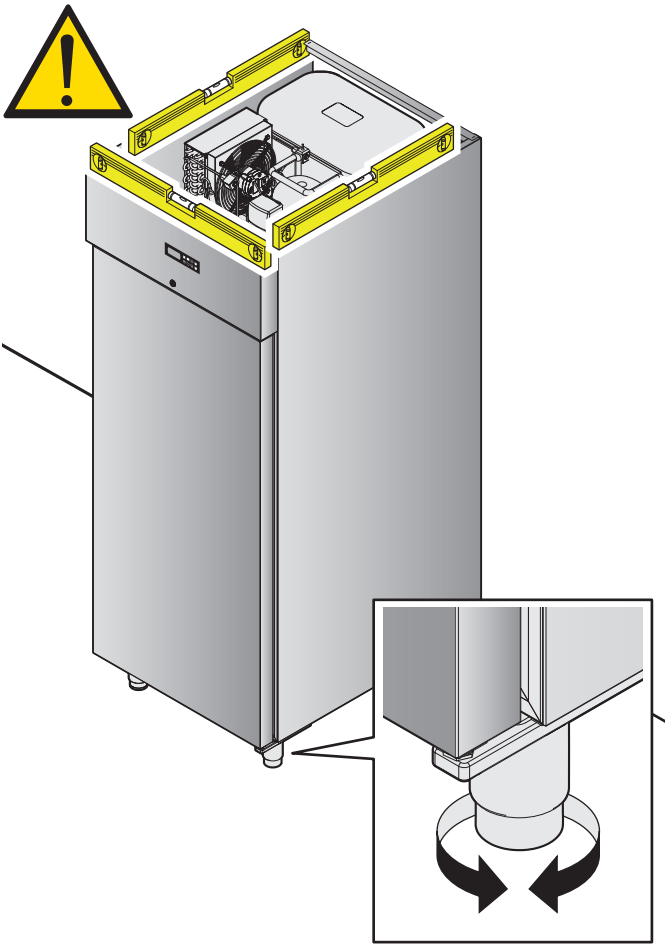

10

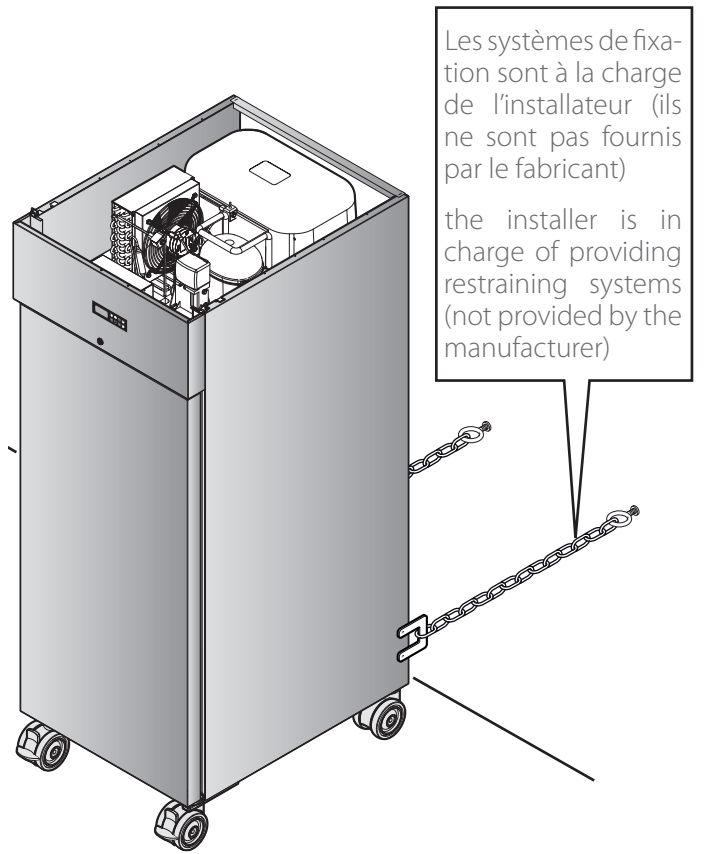

Les systèmes de fixation sont à la charge de l'installateur (ils ne sont pas fournis par le fabricant)

the installer is in charge of providing restraining systems (not provided by the manufacturer)

9

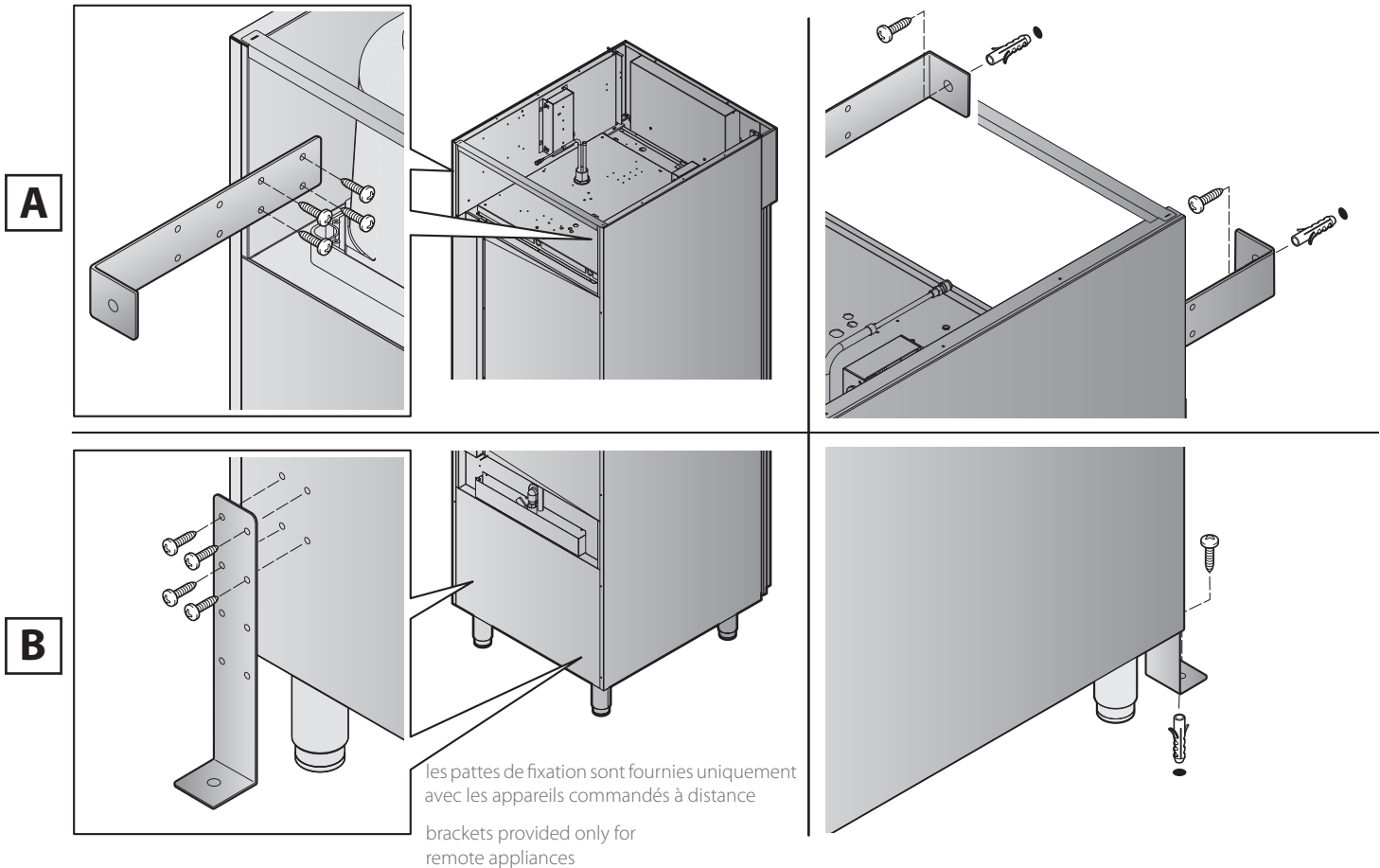

les pattes de fixation sont fournies uniquement avec les appareils commandés à distance

brackets provided only for remote appliances

L'appareil ne doit pas être installé à proximité de matériaux ou de conteneurs de matières inflammables (mur de séparation, bouteille de gaz, etc.) à cause du risque d'incendie et d'explosion.

Do not install the appliance near flammable materials or containers of flammable materials (e.g. partitions, gas canisters, etc.) due to the risk of fire and explosion.

### 2.4.3. Positionnement et mise à niveau

 Ces appareils doivent être posés uniquement au sol.  
Il ne faut pas introduire d'autres accessoires ni appareils au dessus ou en dessous. Il ne faut pas remplacer les pieds fournis par le fabricant avec d'autres types de pieds ou supports.

8 ▶ L'appareil doit être posé au sol et être **parfaitement nivelé** en tournant les pieds d'appui ; toute autre solution d'installation doit être négociée et approuvée par le fabricant.

 Si les appareils ne sont pas nivelés leur fonctionnement et l'écoulement de la condensation peuvent être compromis !

9 ▶ **Seulement pour les appareils à distance (sans groupe réfrigéré intégré)**

L'appareil doit être **fixé au mur** **A** ou **au sol** **B** pour éviter les risques de renversement accidentel. Pour la fixation, utiliser uniquement les pattes fournies ; le choix des vis et des chevilles appartient à l'installateur car il dépend du type de mur d'ancrage.

10 ▶ **Seulement pour les appareils avec groupe réfrigéré intégré**

Si requis en phase de commande, les appareils peuvent être fournis déjà équipées de roulettes, les seules approuvées et testées par le fabricant. Nous conseillons, dans ce cas, de bloquer l'appareil (avec une chaîne par exemple, fournie séparément) pour ne pas endommager les branchements en cas de déplacement excessif.

 Nous recommandons de ne pas monter de roulettes différentes de celles montées sur les appareils. Dans le cas où il faille les remplacer (parce qu'elles sont endommagées), demander des pièces de rechange originales au fabricant.

### 2.4.3. Positioning and levelling

 These appliances must only be placed on the floor.

Do not insert other accessories or appliances above or below them. Do not replace the feet supplied by the Manufacturer with other types of feet or supports.

8 ▶ The appliance must be placed on the floor and be **perfectly levelled** rotating the supporting feet. Any other solution must be agreed and approved by the manufacturer.

 The equipment must be levelled not to compromise its operation and the condensation drain!

9 ▶ **Only for remote appliances (without in-built cooling unit)**

The appliance must be **secured to the wall** **A** or **floor** **B** to prevent it from accidentally overturning. Only use the supplied brackets to fasten the appliance to the wall. The installer is in charge of choosing the screws and plugs based on the type of wall.

10 ▶ **Only for appliances with in-built cooling unit**

If requested upon placing the order, the appliance can be provided with wheels approved and tested by the manufacturer.

In this case, we recommend restraining the movement of the appliance (for example with a chain - not supplied) not to damage the connections in case of excessive movement.

 We recommend not using wheels other than those already mounted on the appliance. In case you need to replace them because they are damaged, request original spare parts to the manufacturer.



## 2.5. BRANCHEMENT ÉLECTRIQUE

### 2.5.1. Consignes de sécurité

 Avant de procéder au branchement électrique, lire attentivement les consignes de sécurité des premières pages de ce manuel et comparer toujours les données de l'installation avec celles indiquées sur la plaque d'identification.

 Le branchement au réseau d'alimentation électrique doit être conforme aux normes en vigueur dans le pays d'installation de l'appareil et doit être effectué par un personnel qualifié et autorisé par le fabricant : le non-respect de ces normes peut provoquer des dommages et des lésions, annule la garantie et dégage le fabricant de toute responsabilité.

 L'appareil doit être branché directement et exclusivement au réseau électrique et doit être équipé en amont d'un interrupteur facile d'accès et installé selon les normes en vigueur dans le pays d'installation de l'appareil. Cet interrupteur doit être dédié exclusivement à l'appareil et doit être séparé des contacts omnipolaires pour garantir la déconnexion complète sous la catégorie de surtension III. UNE mise à la terre correcte est obligatoire avec un seul câble sans joint ni interruption, même par l'interrupteur de protection.

 Chaque appareil doit être inclus dans un **système équipotentiel** avec un bornier portant le symbole . Ce bornier permet de brancher un câble de terre conformément aux indications des normes en vigueur. L'efficacité du système équipotentiel doit être conforme aux spécifications de la norme en vigueur.

 Quand l'appareil est en marche, la valeur de la tension d'alimentation ne doit pas différer de +/-10 % de la valeur indiquée sur la plaque d'identification



## 2.5. ELECTRICAL CONNECTION

### 2.5.1. Safety precautions

 Before proceeding with the electrical connection, read the safety warnings at the beginning of this manual carefully, and always compare the system data with those shown on the rating plate.

 The connection to the power supply must comply with the regulations in force in the country where the appliance is installed, and it must be carried out by qualified technicians, authorised by the manufacturer. Failure to comply with these regulations may cause damage and injury, invalidates the warranty and relieves the manufacturer of all liability.

 The appliance must be connected directly and exclusively to the power supply and must be fitted with an easily accessible switch, installed in the system in compliance with the regulations in force in the country where the appliance is installed. This switch must be specific for the appliance and have a contact separation in all poles so as to guarantee complete disconnection under overvoltage category III. IT IS mandatory to have a proper earth connection using one cable without junctions or be cut off by the protective switch for any reason.

 Every appliance must be included in an **equipotential system** using the terminal marked with the symbol . This terminal allows you to connect an earth cable according to the legal regulations in force. Check the effectiveness of the equipotential system, according to the regulations in force.

 When the appliance is operating, the supply voltage should be within +/-10% of the value displayed on the rating plate





## 2.5.2. Branchement au réseau électrique

L'appareil sort de l'usine avec le câble d'alimentation et la fiche schuko déjà montée.

- 11 ►** Brancher l'appareil à une prise équipée (en amont) d'un interrupteur dédié, facile d'accès et installé selon les normes en vigueur dans le pays d'installation de l'appareil. Il ne faut pas utiliser d'adaptateurs, de multiprises ou de rallonges.

 Il est interdit de rallonger le câble.

 Il ne faut pas enrouler le câble sur lui-même s'il est trop long et faire attention qu'il ne soit pas plié, écrasé ou qu'il gêne le passage.

 Le remplacement du câble électrique de connexion doit être effectué uniquement par technicien qualifié et autorisé.

Le câble peut être remplacé uniquement avec un autre possédant les mêmes caractéristiques. Le câble de mise à la terre doit toujours être de couleur jaune/vert et plus long d'environ 3 mm par rapport aux autres.

## 2.5.2. Connecting the appliance to the power supply

The appliance leaves the factory with a power cord and a Schuko plug already mounted.

- 11 ►** Connect to a socket upstream the dedicated switch, which must be easily accessible and installed in the system in compliance with the regulations in force in the country where the appliance is installed. Do not use adapters, multiple sockets or extensions.

 The cord cannot be extended in any way.

 Do not wind up the cord on itself if it is too long and make sure it is not pinched, crushed, or is obstructing the passage of people.

 The power cord must only be replaced by a qualified and authorised technician.

The cord must only be replaced with one having the same characteristics. The earth cable must always be yellow/green and longer than 3 mm compared to the other cables.

11

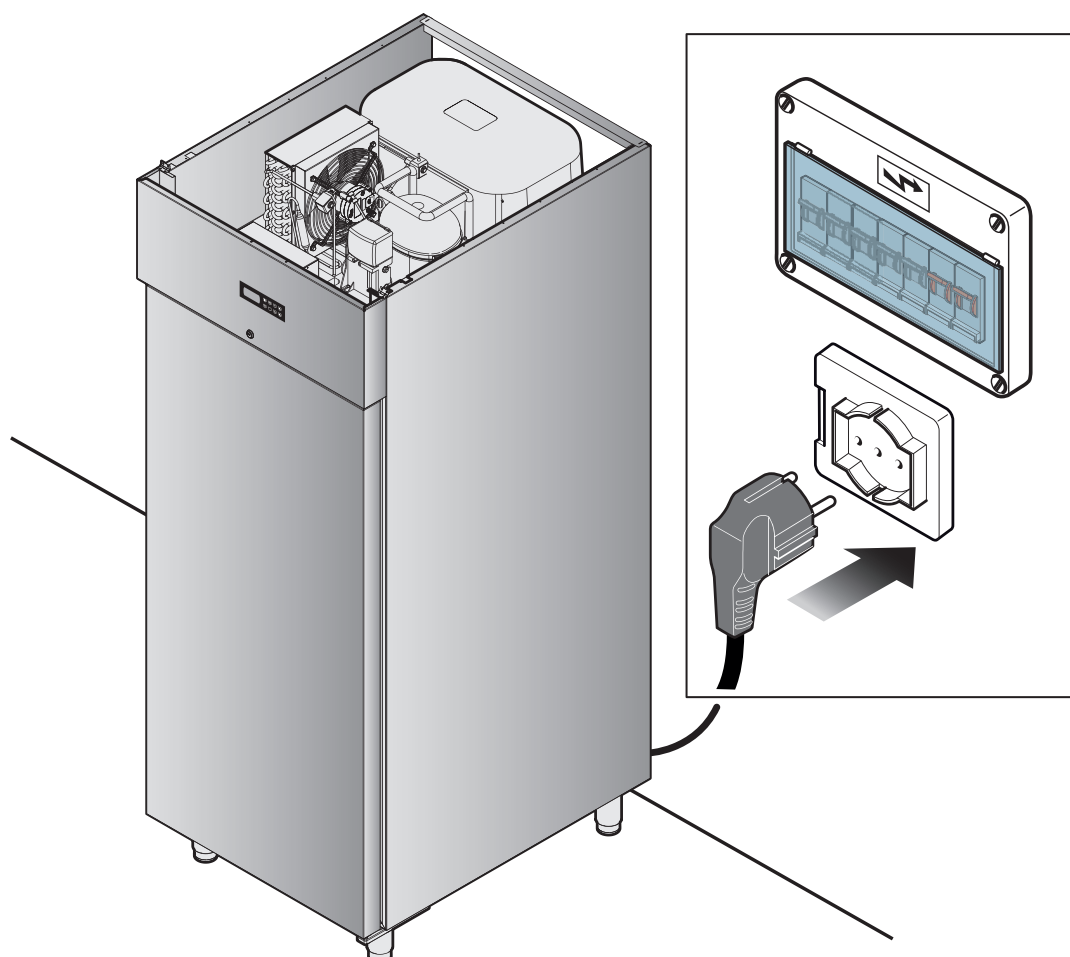

## 2.6. RACCORDEMENTS HYDRIQUES

### 2.6.1. Évacuation de la condensation

L'appareil sort généralement de l'usine sans évacuation, le fond de la cellule n'est pas troué, si demandé en phase de commande, il est possible de prévoir, dans la partie inférieure, l'installation d'un siphon à relier un tube d'évacuation.

- 12 ►** L'évacuation doit :
- monter le siphon fourni ;
  - avoir une longueur comprise entre 0,5 et 3 mètres ;
  - ne pas avoir d'étranglement ni de rétrécissement ;
  - avoir une inclinaison minimale de 5 % ;
  - avoir une distance d'au moins 25 mm de la zone d'évacuation (ex. grille). le respect de cette norme garantit que les bactéries potentiellement dangereuses NE parviennent PAS à remonter le tuyau d'évacuation et à contaminer les plats.
  - avoir un diamètre inférieur à celui du raccord d'évacuation (ø32 mm).

 La vidange doit impérativement être placée en dehors du périmètre de l'appareil.

## 2.6. WATER CONNECTIONS

### 2.6.1. Water drain

Generally, the appliance leaves the factory without a drain, meaning with the bottom of the cell not perforated. It can be prepared on the lower part in order to install a syphon to be connected to a drain pipe upon request when placing the order.

- 12 ►** The drain must:
- mount the provided syphon;
  - have a length ranging between 0.5 and 3 metres;
  - be free from bottlenecks or shrinkage;
  - have a minimum incline of 5%;
  - be at least 25 mm away from the evacuation area (e.g. grate). Compliance with this regulation ensures that potentially dangerous bacteria CANNOT go up the drain pipe and contaminate the food.
  - have a diameter that is not less than the drain attachment (ø32 mm).

 The drain must be placed outside the appliance perimeter.

12

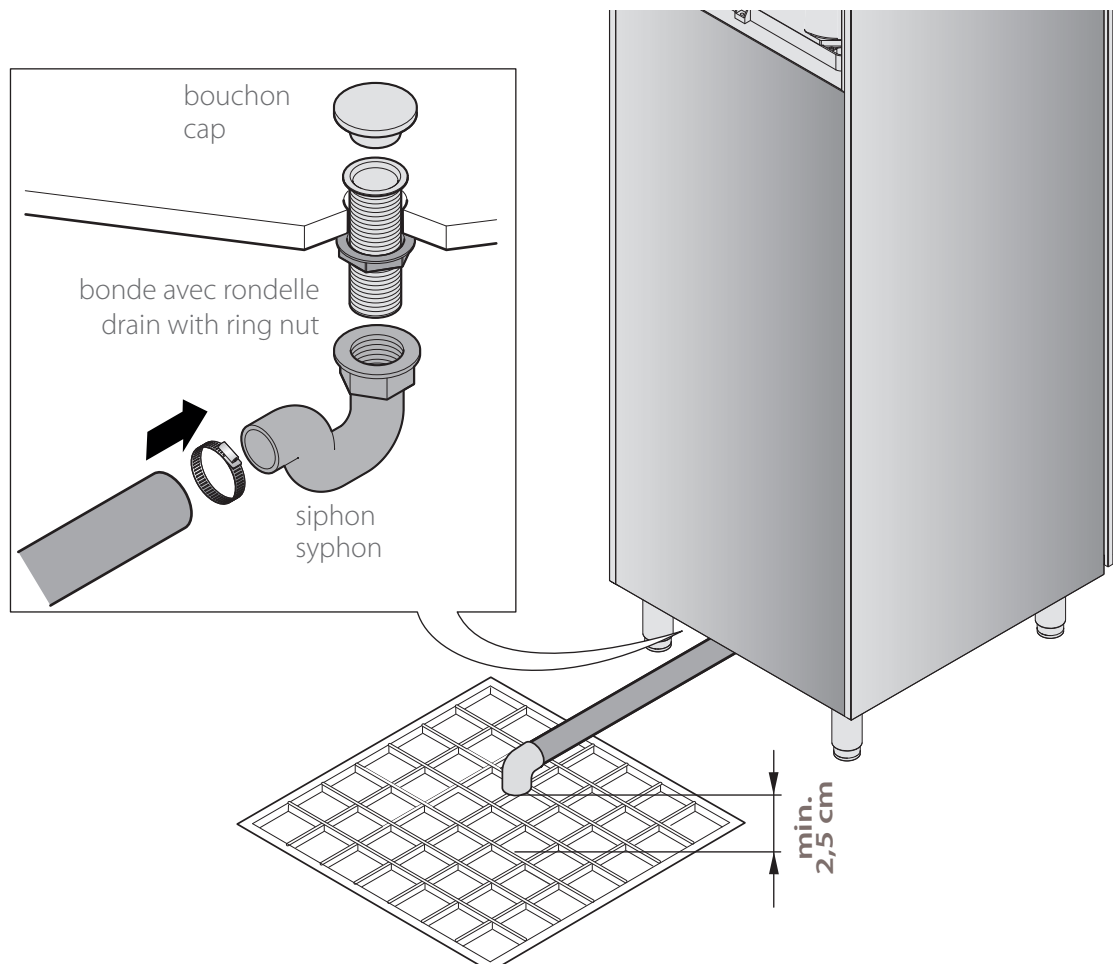

### 2.6.2. Récupération de l'eau de dégivrage

En cas d'humidité ambiante élevée, le dégivrage au gaz chaud ou avec la résistance peut ne pas suffire.

Pour résoudre ce problème, l'armoire réfrigérée peut être équipée (si demandé en phase de commande) d'un raccord coudé et d'un tuyau pour évacuer l'eau de dégivrage vers une évacuation.

Si la longueur du tuyau fourni n'est pas suffisante, il est possible de le rallonger avec un raccord rapide de jonction ayant le même diamètre (fourni séparément).

### 2.6.2. Recovering defrosting water

In the presence of high environmental humidity, defrosting using hot gas or the resistor may not be sufficient.

Upon request when placing the order, the refrigerated cabinet can be equipped with an elbow fitting and a pipe to drain the defrosting water.

If the provided pipe is too short, you can extend it using a quick coupling having suitable diameter (not supplied).

13

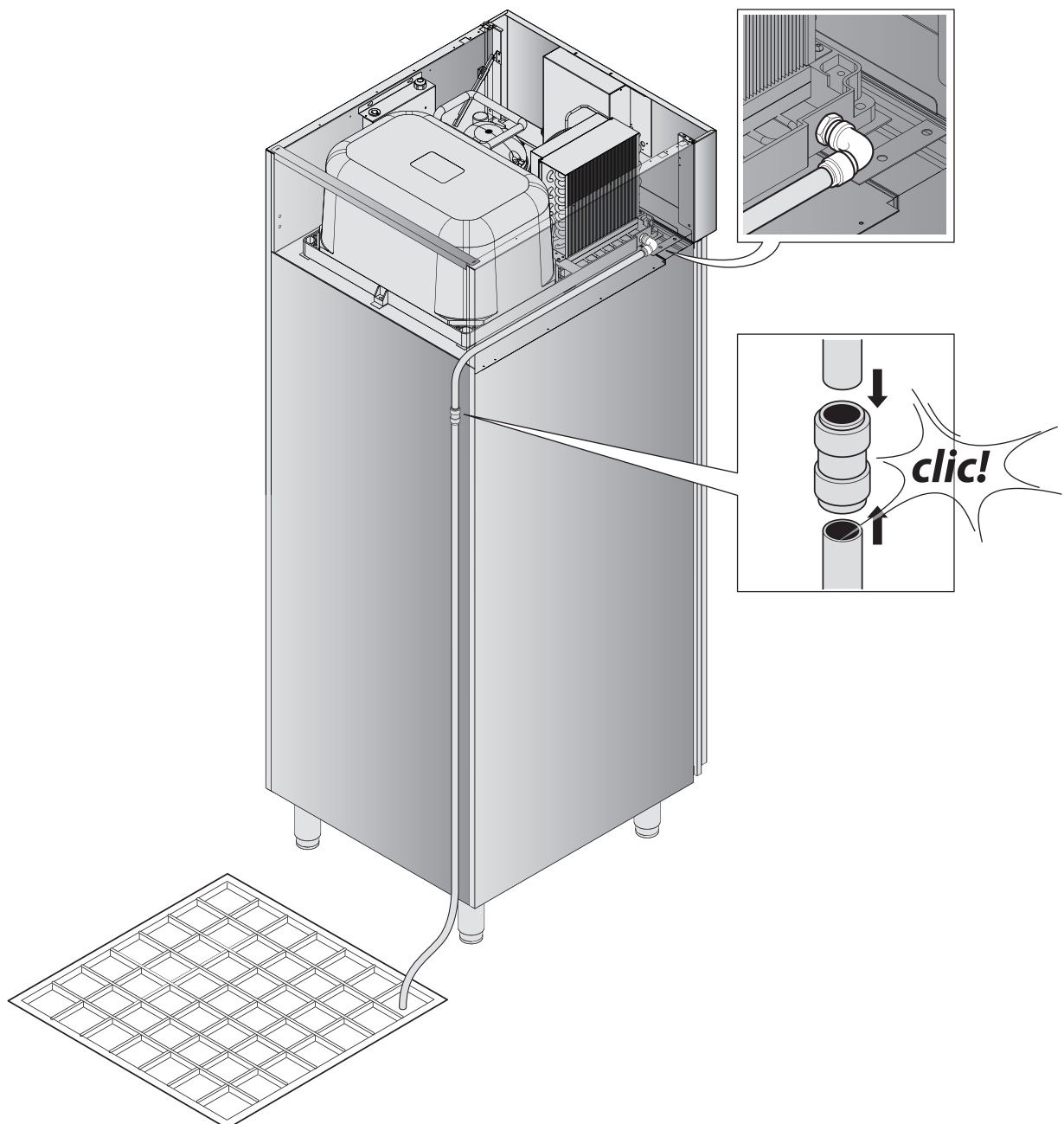

## 2.7. INVERSION DE LA PORTE

Si nécessaire, il est possible de tourner la porte pour changer le sens d'ouverture.

Description des opérations :

- 1 **Soulever le panneau de commande** : en fonction du modèle, identifiable depuis le panneau de commande, l'opération est possible **A** en faisant levier avec un tournevis ou **B** en enlevant les 4 vis qui le retiennent.
- 2 Avec une pince, **enlever le gabarit** prédécoupé qui se trouve sur le panneau supérieur (en fonction des modèles, il peut avoir une forme différente de celle illustrée) ;
- 3 Utiliser le gabarit enlevé pour **fermer le trou de l'autre côté**. Pour le bloquer, nous conseillons d'utiliser du ruban toilé positionné à l'intérieur du panneau.
- 4 5 **Démonter les charnières inférieures et supérieures** en faisant attention de bien retenir la porte pour éviter qu'elle ne tombe. **Enlever aussi le cache inférieur et la charnière pivot supérieure.**

## 2.7. HOW TO REVERSE THE DOOR

When needed, you can rotate the door so as to change the way the door opens.

Follow these steps:

- 1 **Lift the control panel**: depending on the model (see the control panel), you can **A** lift it with the help of a screwdriver or **B** by removing the 4 screws that secure it.
- 2 remove the **pre-cut template** on the upper panel (it may have different shapes compared to the one in the figure, depending on the model);
- 3 use the removed template to **close the hole on the other side**. To keep it in position, we recommend using fabric adhesive tape inside the panel.
- 4 5 **remove the upper and lower hinges** holding the door to prevent it from falling. **Remove also the lower cap and the upper pivot hinge.**

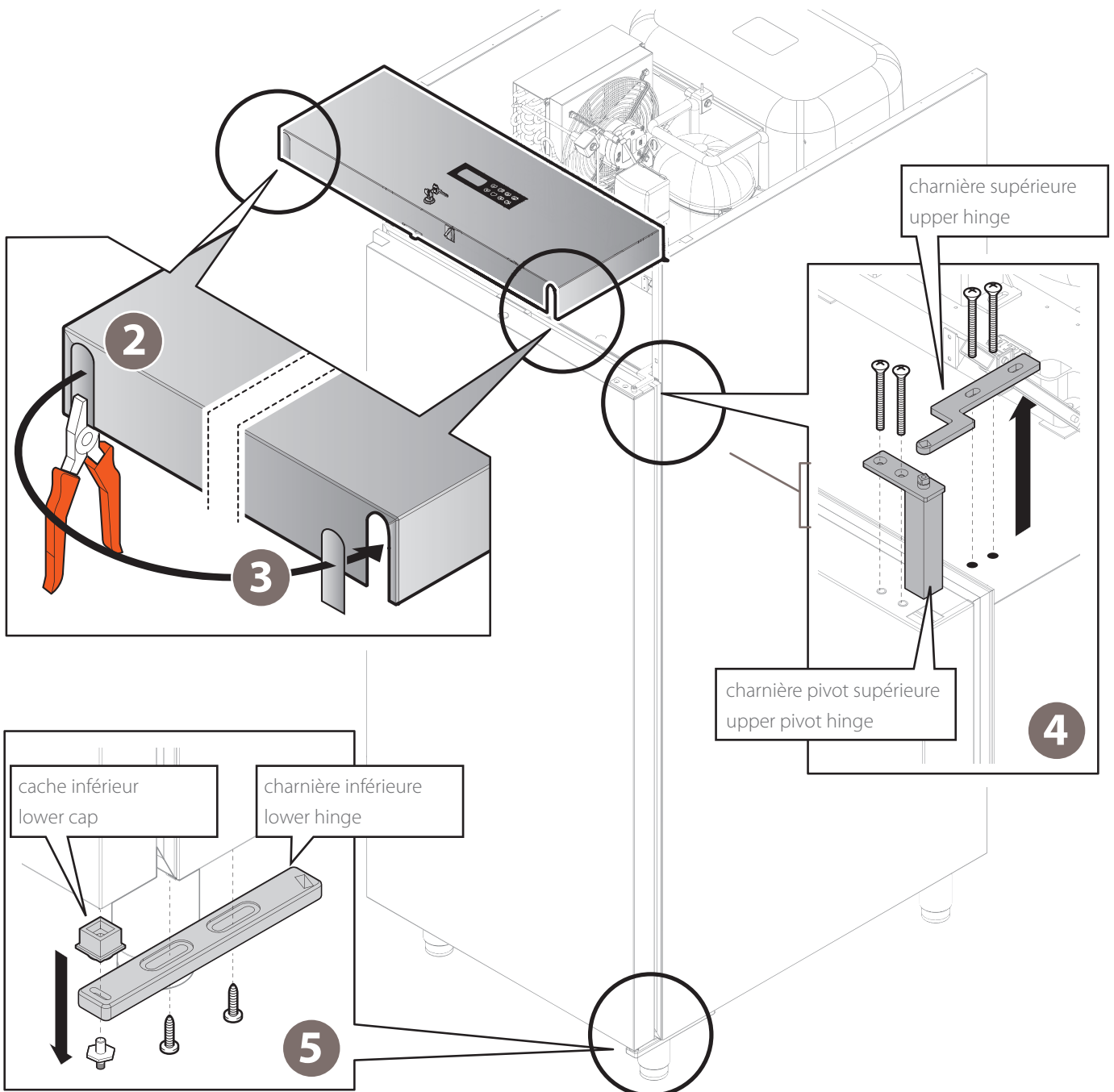
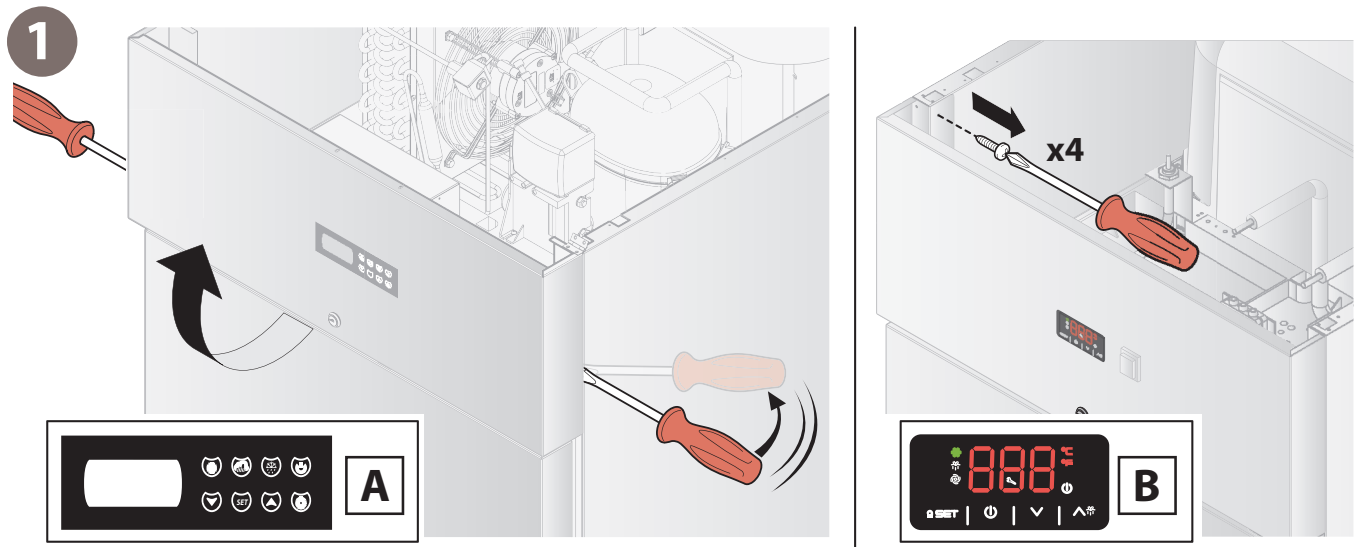

**6** **Enlever la patte** de fixation de la serrure ;

**7** **retourner sens dessus dessous la porte** avec prudence, en faisant attention de ne pas la cabosser ou la rayer ;

**8** **remonter la patte** de fixation de la serrure ;

**9** **10** **remonter les charnières inférieures et supérieures** ;

**11** **précharger le ressort pivot** en lui faisant accomplir avec la patte supérieure un arc de 180 ° comme indiqué par la flèche ;

**12** **13** **remonter la porte inversée**, contrôler le fonctionnement du ressort et serrer toutes les vis.  
Fermer ou réinstaller le panneau supérieur du tableau électrique.

**6** **remove the** locking bracket;

**7** **turn the door upside-down** paying attention not to bruise it or scratch it;

**8** **remount the** locking bracket;

**9** **10** **remount the lower and upper hinges**;

**11** **pre-charge the pivot spring** making it rotate by 180° using the upper bracket, as indicated by the arrow;

**12** **13** **install the reversed door**, checking the correct operation of the spring and tightening all the screws.  
Close or reinstall the upper panel of the electrical panel.

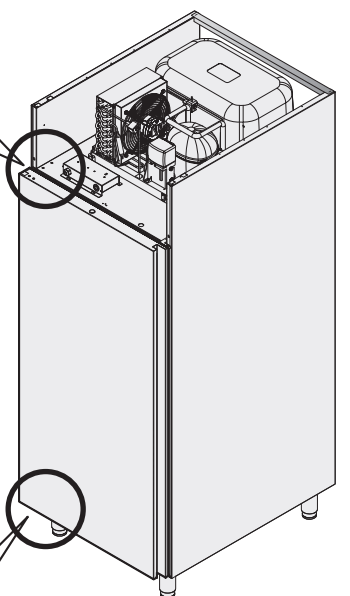
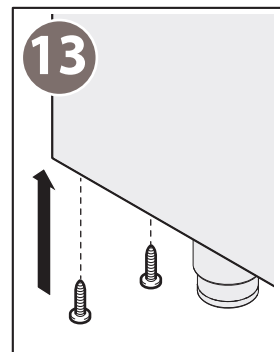
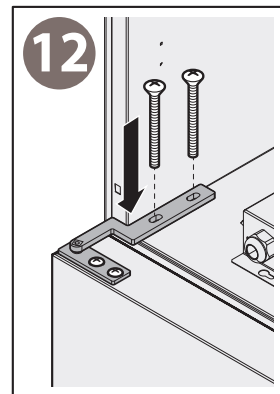
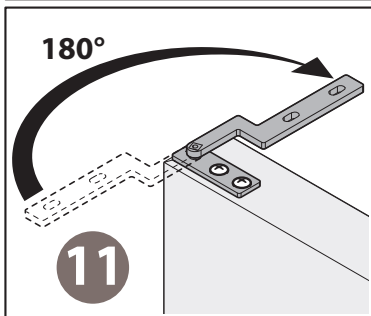
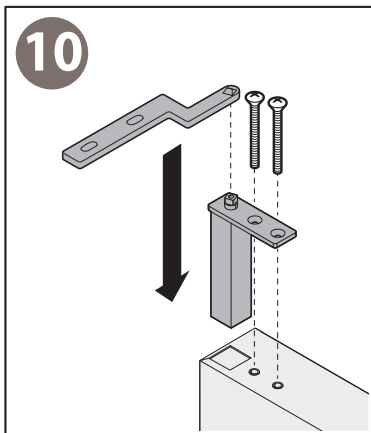
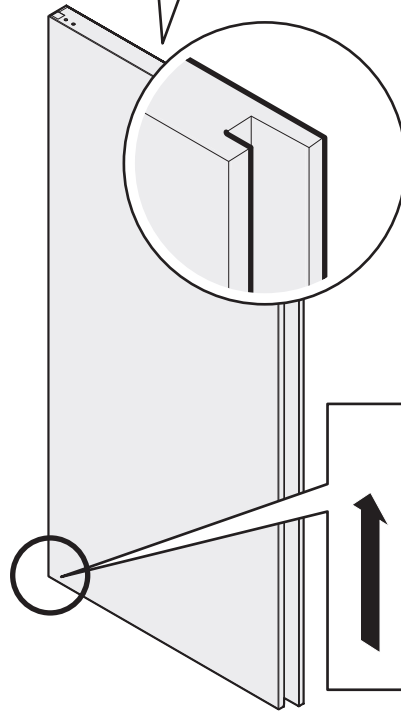
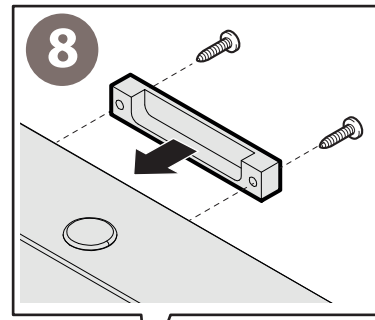
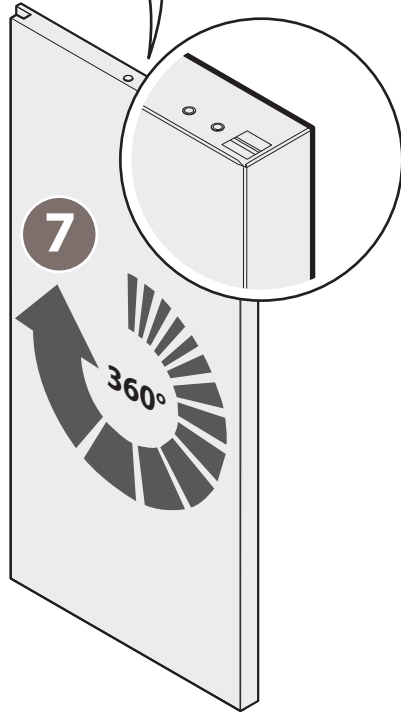
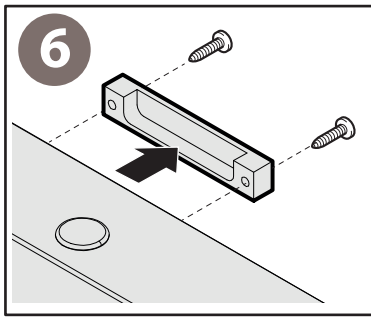

## 2.8. LECTURE DE LA PLAQUE D'IDENTIFICATION

15 ► La plaque signalétique est située à l'arrière de l'appareil et fournit des informations techniques importantes : elles sont essentielles en cas de demande d'intervention pour la maintenance ou la réparation de l'appareil : il est donc recommandé de ne pas l'enlever, l'endommager ou la modifier.

## 2.8. READING THE RATING PLATE

15 ► The rating plate is placed on the rear side of the appliance and provides important technical information. This information is essential for maintenance or repair purposes. For this reason, do not remove, damage or modify it.

15

données du fabricant  
manufacturer data

numéro de série  
serial number

modèle  
model

code  
code

alimentation  
power supply

dégivrage  
defrosting

réfrigérant  
cooling gas

classe climatique  
climatic class

gaz isolant  
insulating gas

numéro de confirmation de la commande  
order confirmation number

DATI COSTRUTTORE		MADE IN ITALY	CE
MOD. ....			
CODICE CODE		MATR. S/N	
ALIMENTAZIONE RATED VOLTAGE	(V) (Hz) (W) (A)		
SBRINAMENTO (W) DEFROSTING			
REFRIGERANTE COOLING GAS	MASSA (Kg) QUANTITY		
CLASSE CLIMATICA CLIMATIC CLASS			Max Pressure Gas
GAS ISOLAMENTO FOAMING GAS	HFO-1234ze / CO2 / 245fa	60	
ORDINE CONFIRM NR.	ANNO YEAR		

masse gaz  
gas mass

pression maximale du gaz  
maximum gas pressure

année de fabrication  
year of manufacture





## 2.9. ESSAI

Après avoir installé l'appareil, vérifier et cocher tous les points du tableau : ceci confirmera que l'installation a été complétée et effectuée correctement.

Mettre l'appareil en marche en suivant les instructions de la section « Utilisation » de ce manuel et effectuer des tests.

 Durant les premières utilisations l'appareil, à cause de l'évaporation de l'humidité des matériaux d'isolation, pourrait produire des odeurs désagréables qui disparaîtront progressivement aux prochains cycles de fonctionnement.

 Si des alarmes apparaissent, vérifier la typologie dans la section « Utilisation » : si elles ne peuvent être réarmées, contacter rapidement le fabricant et, en attendant la réparation, débrancher l'appareil de l'alimentation électrique.

 Pour toute information supplémentaire ou en cas de doutes sur l'installation, le fabricant est à votre disposition pour y répondre.

√ Contrôler que...

la pellicule de protection a été enlevée des surfaces

que tous les objets non conformes éventuellement présents dans l'enceinte de l'appareil ont été enlevés (notice, sachets en plastique, etc.)

que la conformité des locaux d'installation a été contrôlée (recyclage de l'air correct, etc.)

l'appareil est à niveau et parfaitement posé au sol

que les distances minimales des murs ou des autres appareils ont été respectées

l'appareil est branché directement au réseau électrique et équipé en amont d'un interrupteur facile d'accès, unique pour chaque appareil

La tension du réseau est conforme aux données de la plaque d'identification

le branchement électrique a été effectué selon les normes en vigueur dans le pays d'utilisation de l'appareil

l'appareil est branché à un système équipotentiel

l'appareil est conformément branché à une évacuation (si prévue)

l'utilisateur possède toute la documentation et a été correctement instruit sur l'utilisation de l'appareil

## 2.9. INSPECTIONS

Once you have installed the appliance, make sure to check "√" all the items of the table. This way, you will be sure to have installed the appliance correctly.

Start the appliance following the instructions provided in the "Use" section and perform some trial testing.

 When the appliance is used the first few times, it may produce an unpleasant smell due to the evaporation of the humidity. This smell will fade gradually with each subsequent operating cycle.

 If alarms appear, check what they mean in section "Use". If the problem persists, promptly inform the manufacturer and, while waiting for the appliance to be repaired, disconnect it from the power supply.

 Should you require further information or have any doubts or questions regarding installation, please feel free to contact the manufacturer.

√ make sure that:

the protective film has been removed from the surfaces

any non-conforming object has been removed from the appliance chamber (e.g. manuals, plastic bags).

the suitability of the installation rooms have been checked (correct air ventilation, minimum/maximum temperature, etc.)

the appliance is levelled and perfectly resting on the floor

the minimum distance from the walls and any other appliance have been respected

the appliance is connected directly to the power supply and has an easy-access single switch for each appliance

the supply voltage matches the data on the rating plate

the electrical connection has been carried out according to the standards in force in the country where the appliance is installed

the appliance is connected to an equipotential system

the appliance is appropriately connected to a drain (if any)

the user holds all the documentation and has been correctly instructed regarding the use of the appliance

L'appareil fonctionne au propane R290 (sauf indication contraire sur la plaque signalétique), un hydrocarbure HC de haute pureté ayant un faible impact sur l'environnement et d'excellentes propriétés thermodynamiques.

### 3.1. CARACTÉRISTIQUES DU GAZ :

- Il n'endommage pas la couche d'ozone (ODP = 0).
- Potentiel de réchauffement global (GWP) = 3
- Point d'ébullition à 1,013 bars : -42°C
- Glide (glissement de température) (°C) : 0
- N. ONU : 1978
- Classement de sécurité : A3.
- Non toxique mais extrêmement inflammable.

### 3.2. IDENTIFICATION DES RISQUES

De longues expositions par inhalation peuvent provoquer des effets anesthésiques, des anomalies du rythme cardiaque et provoquer une mort brusque. Le produit pulvérisé ou sous forme d'éclaboussures peut provoquer des brûlures thermiques aux yeux ou à la peau.

Le gaz est hautement inflammable, il doit être conservé loin des sources de chaleur, des surfaces chaudes, des étincelles, des flammes nues ou d'autres sources d'allumage. Interdiction de fumer.

### 3.3. PREMIERS SECOURS

#### 3.3.1. Inhalation

Endosser un scaphandre autonome, éloigner la victime de la zone d'exposition pour l'amener dans un endroit chaud et la couvrir. Si nécessaire, pratiquer la respiration artificielle, administrer de l'oxygène ou effectuer un massage cardiaque. Demander l'intervention immédiate d'un médecin.

#### 3.3.2. Contact avec la peau

Faire dégeler avec de l'eau les zones touchées. Enlever les vêtements contaminés car ils pourraient coller la peau en cas de brûlures thermique et se laver immédiatement et abondamment à l'eau tiède. En cas d'irritation cutanée ou de formation de cloques, demander l'intervention d'un médecin.

#### 3.3.3. Contact avec les yeux

Laver immédiatement à l'eau claire, en ouvrant bien les paupières, pendant au moins 15 minutes. Demander l'intervention d'un médecin.

#### 3.3.4. En cas d'ingestion

**Ne pas induire le vomissement !** Si la victime est consciente, lui faire rincer la bouche avec de l'eau et lui faire boire 200 à 300 ml. Demander l'intervention immédiate d'un médecin.

These appliance run with R290 propane (unless otherwise indicated on the appliance data plate), a High Purity Hydrocarbon (HC) featuring low environmental impact and excellent thermodynamic properties.

### 3.1. GAS CHARACTERISTICS:

- It does not damage the ozone layer (ODP = 0).
- Global warming potential (GWP) = 3
- Boiling point at 1,013 bar: -42 °C
- Glide (°C): 0
- UN number: 1978
- Safety classification: A3.
- Non-toxic but extremely flammable.

### 3.2. HAZARD IDENTIFICATION

Prolonged exposure by inhalation can cause anaesthetic effects, heart rhythm abnormalities, and sudden death. Spray product may cause frost burns in the eyes and skin. This gas is highly flammable. Keep it away from heat sources, hot surfaces, sparks, open flames or other ignition sources. Do not smoke.

### 3.3. FIRST AID MEASURES

#### 3.3.1. Inhalation

Remove victim to uncontaminated area wearing self contained breathing apparatus. Keep victim warm and rested. If needed, apply artificial respiration, supply oxygen or perform CPR. Ask for the immediate intervention of a physician.

#### 3.3.2. Contact with skin

Defrost the area using water. Remove contaminated clothing, as it may adhere to the skin in case of gel burns and immediately wash the victim with plenty of warm water. Call a physician in the presence of skin rash or blisters.

#### 3.3.3. Contact with eyes

Immediately wash the eyes with clean water, keeping the eyelids open, for 15 minutes. Ask for the intervention of a physician.

#### 3.3.4. Ingestion

**Do not induce vomiting!** If the victim is conscious, rinse their mouth with water and make them drink 200 or 300 ml of water. Ask for the immediate intervention of a physician.

### 3.4. MESURES DE LUTTE CONTRE L'INCENDIE

Hautement inflammable La décomposition thermique incomplète provoque l'émission de vapeurs très toxiques et corrosives de monoxyde de carbone. En cas d'incendie, utiliser un scaphandre autonome et des vêtements de protection adéquats.

#### 3.4.1. Moyens d'extinction

Eau pulvérisée ou poudre sèche.

Il NE faut PAS utiliser des jets d'eau ou du dioxyde de carbone pour éteindre l'incendie.

### 3.5. MESURES EN CAS DE DISPERSION ACCIDENTELLE

En cas de dispersion accidentelle, il ne faut pas tenter de l'arrêter, mais il faut aérer et évacuer immédiatement la zone en suivant le plan de sécurité local.

Il faut savoir que le gaz est hautement inflammable.

### CONSIDÉRATIONS SUR L'ÉLIMINATION

Récupérer et recycler le produit : dans l'impossibilité, l'élimination doit avoir lieu dans un centre équipé et autorisé.

### 3.4. FIRE-FIGHTING MEASURES

Highly flammable. Incomplete thermal decomposition causes the emission of extremely toxic and corrosive vapours (carbon monoxide). In case of fire, wear a self contained breathing apparatus and suitable protective clothing.

#### 3.4.1. Fire extinguishing equipment

Sprayed water or dry powder.

Do not use water jets or carbon dioxide to extinguish fire.

### 3.5. WHAT TO DO IN CASE OF ACCIDENTAL LEAKAGE

Do not try to stop the leakage but ventilate the area and evacuate from it following the safety plan.

Keep in mind that this gas is highly flammable.

### INFORMATION ON DISPOSAL

Recover and recycle the product. If this is not possible, its destruction must take place at an authorised, suitably equipped site.

# UTILISATION

Section dédiée aux opérateurs

# USE

Section reserved to users



---

**p. 37** Quelques notions  
Basics

**p. 39** Utilisation du tableau de commande ENERGY  
How to use the ENERGY control panel

**p. 55** Utilisation du panneau de commande ARTIC/FROSTY  
How to use the ARTIC/FROSTY control panel

## 1.1. CONNAÎTRE L'APPAREIL

 Avant d'utiliser l'appareil, lire attentivement les consignes de sécurité des premières pages de ce manuel.

Cet appareil fait partie d'une gamme de machines de haut niveau dédiée à la conservation des produits de pâtisserie ou de gastronomie en fonction du modèle acheté.

Ces machines servent à **maintenir la température** des aliments :

- à des **températures positives** (TN) environ +2 °C pour les aliments frais.
- à des **températures négatives** (TN) environ -20°C pour les aliments surgelés.

Pour stocker les aliments, avant de les placer dans l'appareil, ils doivent être traités dans des cellules de refroidissement / de congélation rapides.

## 1.1. KNOWING THE APPLIANCE

 Before using the appliance, carefully read the safety warnings at the beginning of this manual.

This appliance is part of the range of state-of-the-art machinery intended for storing confectionary and delicatessen products, depending on the model.

These appliances **keep the temperature** of food constant:

- at **positive temperatures** (TN) at about +2°C for fresh food
- at **negative temperatures** (BT) at about -20°C for frozen food.

For food storage, before placing it in the appliance, it must be treated using blast chillers or shock freezing equipment.

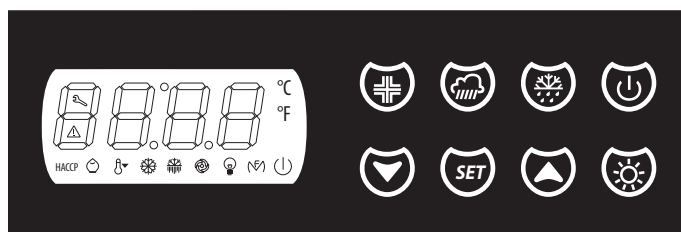

Utilisation du panneau ENERGY ► **page 39**  
Use of the ENERGY control panel ► **page 39**



Utilisation du panneau ARTIC/FROSTY ► **page 55**  
Use of the ARTIC/FROSTY control panel ► **page 55**

## 1.2. CHARGER CORRECTEMENT L'APPAREIL

- 16 ► Les plats doivent être disposés, en une seule couche, dans des récipients découverts et adaptés au contact avec les aliments. Les récipients devront être disposés de façon homogène et uniforme à l'intérieur de la cellule pour permettre à l'air de circuler à l'intérieur de la cellule. Ne pas mettre d'aliments chauds dans l'appareil. Il ne faut pas dépasser le niveau maximal de charge indiqué sur l'étiquette. Éviter de dépasser la limite de charge prévue par la machine :
- maximum **20 kg** par étagère ;
  - maximum **35 kg** pour les étagères renforcées.

## 1.3. BLOCAGE DE LA PORTE

- 17 ► L'ouverture de la porte peut être bloquée avec serrure placée sur le tableau.

## 1.2. HOW TO LOAD THE APPLIANCE

- 16 ► Food must be placed on one layer in open food-grade containers. The containers must be evenly placed inside the cell to promote the air circulation inside. Do not place hot food inside the appliance. Do not overload the appliance (read maximum load capacity on the label). Do not exceed the appliance load limit:
- maximum **20 kg** per shelf;
  - maximum **35 kg** in the presence of a reinforced shelf.

## 1.3. LOCKING THE DOOR

- 17 ► The door can be locked using the lock on the dashboard.

16

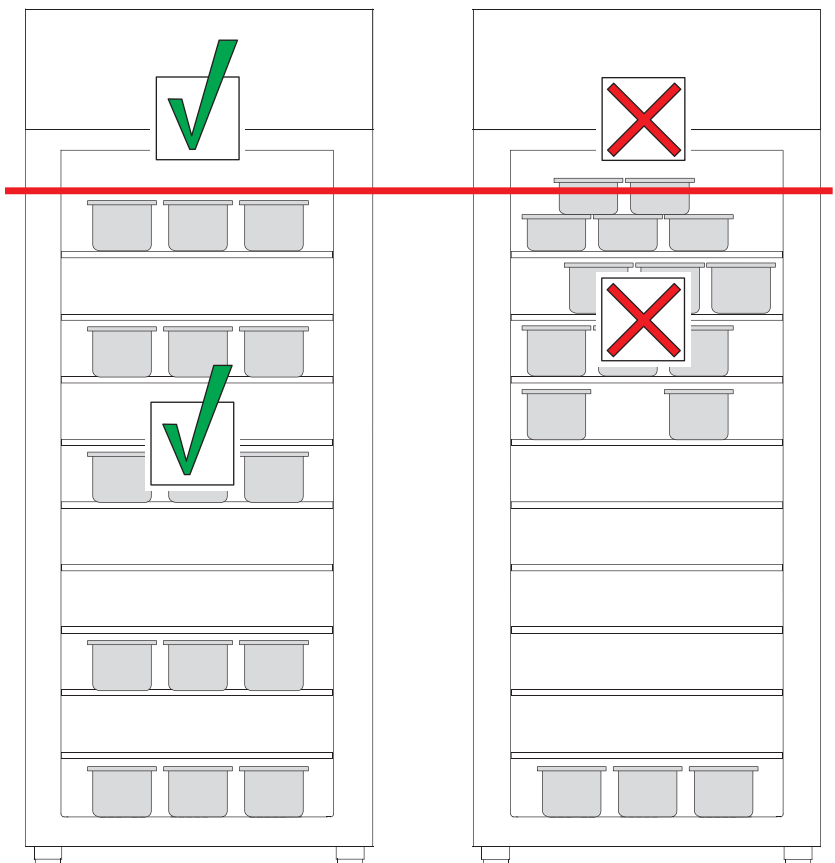

Il ne faut pas dépasser le niveau maximal de charge indiqué sur l'étiquette.

do not overload the appliance (read maximum load capacity on the label)



17

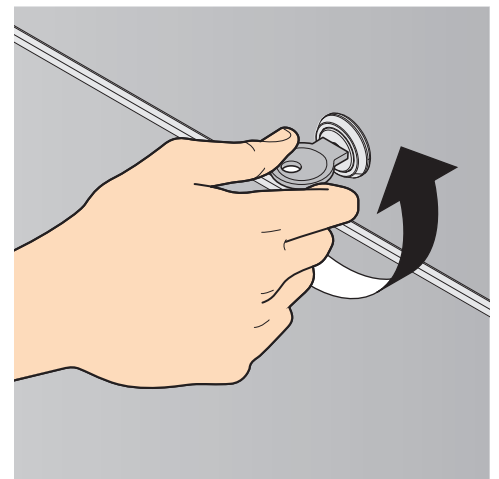

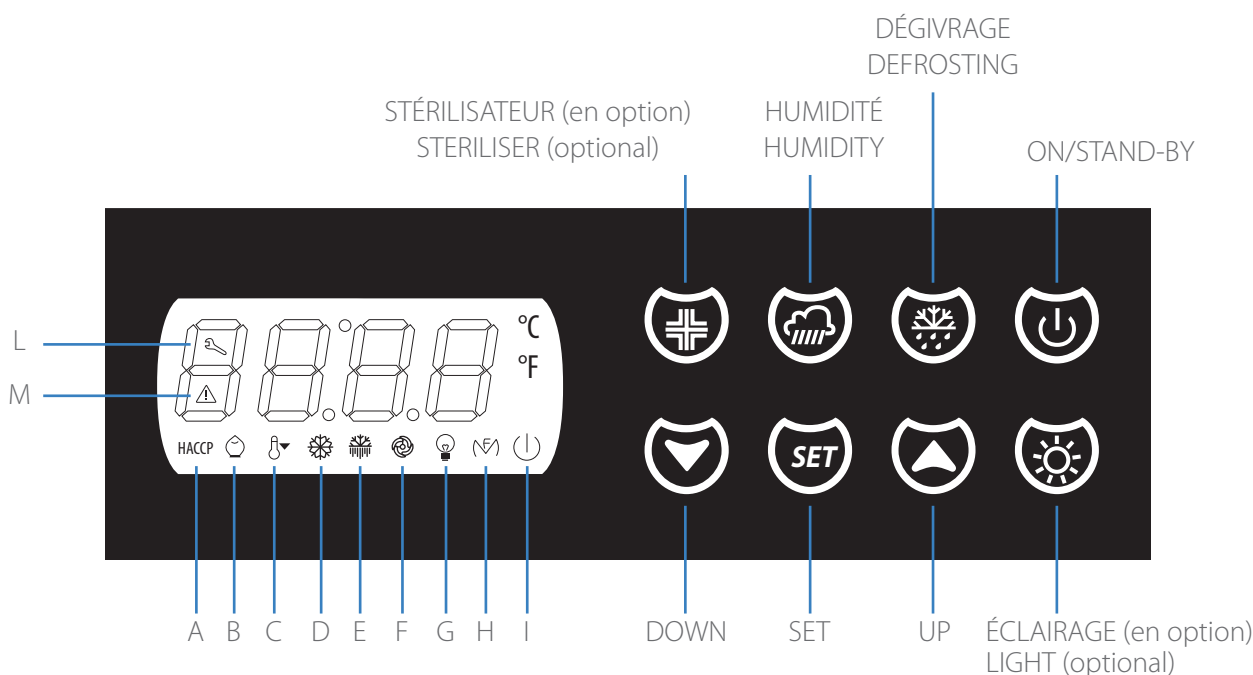

- A:** s'il clignote, une nouvelle alarme a été ajoutée au registre HACCP. Allumé en mode fixe, il indique la présence d'informations dans le registre HACCP (le type d'alarme et ses données n'ont pas été lus).
- B:** éclairé, il indique que le mode energy saving est en cours.
- C:** éclairé, il indique que la fonction Overcooling (la température dans la cellule est baissée pour un certain temps) est activée
- D:** éclairé, il indique que le compresseur est alimenté. S'il clignote, il indique que le point de consigne de la cellule est en cours de modification ou qu'une protection du compresseur s'est déclenchée.
- E:** éclairé, il indique que le dégivrage, la phase de pré-égouttement ou la phase d'égouttement est en cours. S'il clignote, il indique que le dégivrage a été lancé mais qu'une protection du compresseur s'est déclenchée ou bien que le compresseur est éclairé jusqu'à l'obtention de la température minimale pour l'activation du dégivrage.
- F:** éclairé, il indique que le ventilateur de l'évaporateur est alimenté. S'il clignote, il indique que l'arrêt du ventilateur de l'évaporateur (si prévu) est en cours (par exemple le dégivrage).
- G:** éclairé, il indique que les lumières de la cellule sont alimentées (si présentes)
- H:** éclairé, il indique que les résistances de la porte sont activées (si présentes)
- I:** éclairé, il indique que le panneau est alimenté mais actuellement en stand-by
- L:** éclairé, il indique que le compresseur a fonctionné le nombre d'heures programmées et que l'entretien de la part d'un technicien qualifié pour le nettoyage du condensateur et le contrôle du fonctionnement s'impose.
- M:** éclairé, il indique la présence d'une alarme ou d'une erreur.

- A:** if it flashes, it means that a new alarm has been written in the HACCP register. If it is on and steady, it means that no information has been added to the HACCP register (the type of alarm and its data have not been read).
- B:** if it is on, it means that the saving mode is enabled.
- C:** if it is on, it means that the Overcooling function is active (the cell temperature is reduced for a certain period of time)
- D:** if it is on, it means that the compressor is powered. If it flashes, it means that the cell set point is being modified or that a compressor's protection device has been enabled.
- E:** if it is on, it means that the defrosting function, pre-dripping phase or dripping phase is in progress. If it flashes, it means that the defrosting function has been started but a compressor's protection device has been enabled or that the compressor is on until it reaches the minimum temperature required for the defrosting function to be activated.
- F:** if it is on, it means that the evaporator fan is powered. If it flashes, it means that the evaporator fan is stopped for a purpose (e.g. defrosting).
- G:** if it is on, it means that the cell lights are powered (if any)
- H:** if it is on, it means that the door resistors are active (if any)
- I:** if it is on, it means that the panel is powered but is currently in stand-by
- L:** if it is on, it means that the compressor has been running for the number of hours set and it needs to be serviced by a qualified technician who must clean the condenser and check the regular operation.
- M:** if it is on, it means that an alarm has been triggered or an error has been detected.

**+** Données technique du panneau ► **Données techniques du panneau ENERGY à la page 16**

**+** Panel technical specifications ► **Technical data of the ENERGY control panel on page 16**



panneau éteint  
control panel off

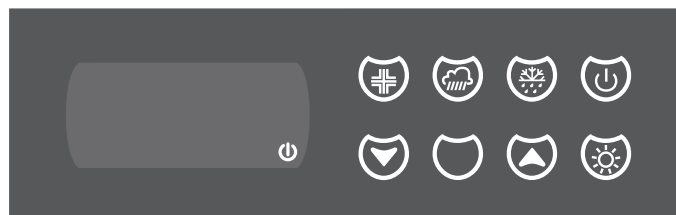

panneau en stand-by  
control panel in standby

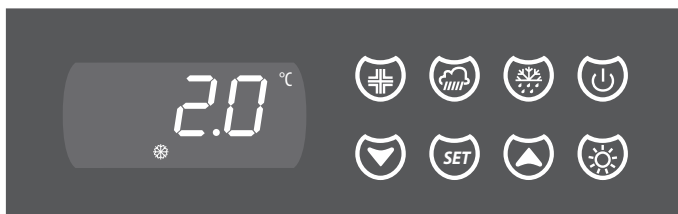

panneau éclairé  
control panel on

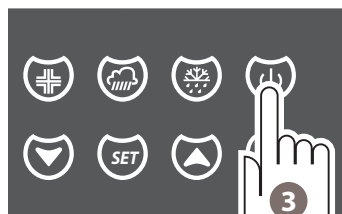

marche/arrêt du panneau

activation/deactivation of  
the control panel

4 secondes

4 seconds



## 2.1. CERTAINES INFORMATIONS GÉNÉRALES

Le panneau est équipé d'un écran à 4 chiffres et 8 touches : SET, UP, DOWN, DÉGIVRAGE, AUXILIAIRE ET ON/STAND-BY – STÉRILISATEUR ET ÉCLAIRAGE.

Le panneau peut avoir trois conditions différentes :

- **éclairé** = le panneau est alimenté et éclairé. L'écran affiche la température de la cellule, sauf durant le dégivrage, quand il affichera la température établie avant l'activation du dégivrage ou la valeur de T° du point de consigne + 4 °C
- **stand-by** = le panneau est alimenté mais éteint.
- **éteint** = le panneau n'est pas alimenté.

En cas de signal d'alarme ou d'erreur, le panneau émet un son, pour l'interrompre il suffit d'appuyer sur une quelconque touche.

## 2.2. ALLUMER ET ÉTEINDRE LE PANNEAU

**18 ▶ 1** Contrôler que le clavier n'est pas verrouillé et qu'aucune autre fonction n'est en cours (par exemple un dégivrage).

**2** Maintenir la touche « **ON/STAND-BY** » appuyée 2 secondes : la LED « on/stand-by » s'éteindra ou s'éclairera.

**+** Lorsqu'il est alimenté, le panneau propose à nouveau la condition dans laquelle il se trouvait à la coupure de l'alimentation. Par exemple, si le panneau est éclairé et qu'une coupure de courant se produit, quand l'alimentation est rétablie le panneau reprend la condition « éclairé ».

## 2.1. GENERAL INFORMATION

The control panel features a 4-digit and 8-key display: SET, UP, DOWN, DEFROSTING, AUXILIARY and ON/STAND-BY – STERILISER and LIGHT.

The control panel can be:

- **on** = the control panel is powered. The display shows the cell temperature, except when the defrosting function is enabled. In this case the display shows the temperature set before enabling the defrosting function or the set-point T° value + 4°C
- **standby** = the control panel is powered but it is not active
- **off** = the control panel is not powered.

If an alarm is triggered or an error detected, the control panel starts beeping. Press any key to stop the buzzer.

## 2.2. SWITCHING THE PANEL ON AND OFF

**18 ▶ 1** Make sure that the keypad is not locked and that no function is active (e.g. defrosting).

**2** Press the "**ON/STAND-BY**" key for 2 seconds: the "on/stand-by" LED will light off or on.

**+** When it is powered, the control panel resumes the same condition as when it was disconnected. For example, if the appliance is on when a blackout occurs, it resumes the same condition as soon as the power supply is restored.

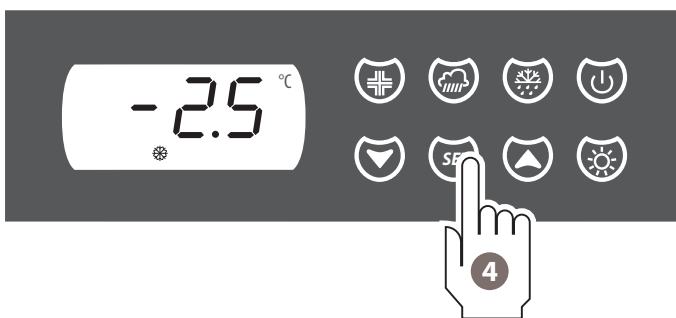
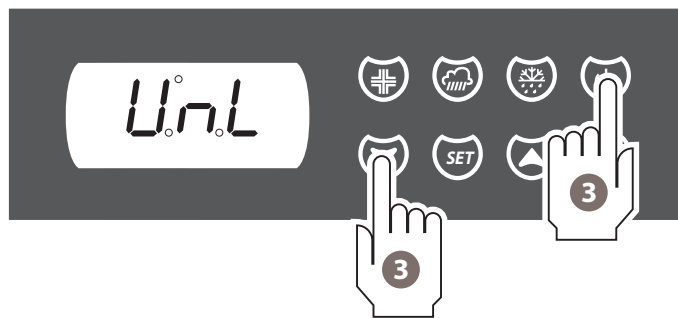

4 secondes  
4 seconds

### 2.3. VERROUILLER OU DÉVERROUILLER LE CLAVIER

- 19 ▶
- 1 Contrôler que le clavier n'est pas verrouillé et qu'aucune autre fonction n'est en cours (par exemple un dégivrage).
  - 2 Pour verrouiller le clavier, maintenir les touches « **DOWN** » et « **ON/STAND-BY** » appuyées simultanément pendant 1 seconde : l'écran affiche le message « Loc ».
  - 3 Pour déverrouiller le clavier, maintenir les touches « **DOWN** » et « **ON/STAND-BY** » appuyées simultanément pendant 1 seconde : l'écran affiche le message « UnL ».

### 2.4. PROGRAMMER LA TEMPÉRATURE DE TRAVAIL

- 20 ▶
- 1 Contrôler que le clavier n'est pas verrouillé et qu'aucune autre fonction n'est en cours (par exemple un dégivrage).
  - 2 Appuyer sur la touche « **SET** » : la LED « compresseur » clignotera.
  - 3 Appuyer, dans les 15 secondes qui suivent, les touches « **UP** » ou « **DOWN** » jusqu'à programmer la température souhaitée (ex. +1 °C).
  - 4 Pour mémoriser la température programmée, appuyer à nouveau sur la touche « **SET** » : la LED « compresseur » s'éteindra.

Pour quitter la procédure avant le délai, il ne faut toucher aucune touche pendant 15 secondes (toute éventuelle modification sera sauvegardée).

### 2.5. ACTIVER OU DÉACTIVER LA FONCTION OVERCOOLING

- +
- La fonction Overcooling permet de baisser rapidement la température à l'intérieur de la cellule : elle est particulièrement utile pour introduire dans l'appareil de grandes quantités d'aliments au même moment.
- +
- Durant la fonction Overcooling la température d'exercice baisse d'environ 10 °C pour le délai programmé en usine. Durant la fonction Overcooling le dégivrage n'est jamais activé mais renvoyé à la fin de la fonction.
- 21 ▶
- 1 Contrôler que le clavier n'est pas verrouillé et qu'aucune autre fonction n'est en cours (par exemple un dégivrage).
  - 2 Maintenir la touche « **UP** » appuyée pendant 4 secondes : la LED « Overcooling » s'éclaire et la fonction démarrera.

### 2.3. LOCKING OR UNLOCKING THE KEYPAD

- 19 ▶
- 1 Make sure that the keypad is not locked and that no function is active (e.g. defrosting).
  - 2 To lock the keypad, press the "**DOWN**" and "**ON/STAND-BY**" keys for 1 second: the display will show "Loc".
  - 3 To unlock the keypad, press the "**DOWN**" and "**ON/STAND-BY**" keys for 1 second: the display will show "UnL".

### 2.4. SETTING THE OPERATING TEMPERATURE

- 20 ▶
- 1 Make sure that the keypad is not locked and that no function is active (e.g. defrosting).
  - 2 Press "**SET**": the compressor LED starts flashing.
  - 3 Within 15 seconds, press "**UP**" or "**DOWN**" until you set the temperature (e.g. +1°C).
  - 4 To save the set temperature, press "**SET**" again: the compressor LED switches off.

Do not touch any key for 15 seconds to exit the procedure in advance (any modification will be saved).

### 2.5. ACTIVATING OR DEACTIVATING THE OVERCOOLING FUNCTION

- +
- The Overcooling function allows you to lower the temperature inside the cell quickly. This function is particularly suitable when you need to store large amounts of food at the same time.
- +
- During the Overcooling function, the operating temperature is reduced by about 10 °C for a default time. The defrosting function is always postponed until the Overcooling function is complete.
- 21 ▶
- 1 Make sure that the keypad is not locked and that no function is active (e.g. defrosting).
  - 2 Press the "**UP**" key for 4 seconds: the "Overcooling" LED switches on and the function starts.

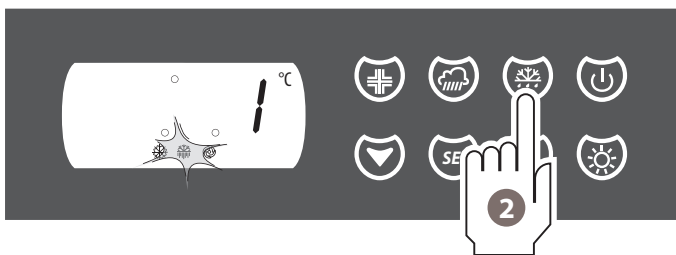

Indique si la machine fonctionne en haute ou basse humidité relative.  
view whether the machine is running with high or low relative humidity



4 secondes  
4 seconds

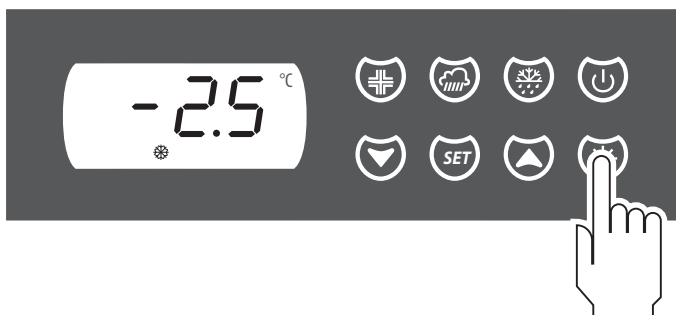
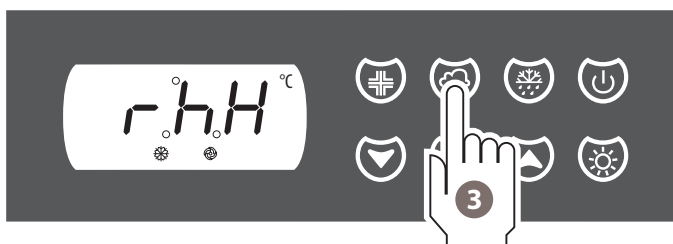

## 2.6. ACTIVER UN DÉGIVRAGE MANUEL

**+** La fonction de dégivrage manuel peut être activée uniquement quand la température à l'évaporateur est inférieure à celle de fin de dégivrage (5 °C).

- 22 ▶**
- 1** Contrôler que le clavier n'est pas verrouillé et qu'aucune autre fonction n'est en cours (par exemple un dégivrage).
  - 2** Maintenir la touche « **DÉGIVRAGE** » appuyée pendant 4 secondes : la LED « Dégivrage » s'éclaire et la fonction démarrera.

## 2.7. PROGRAMMER LE FONCTIONNEMENT À BAS OU HAUT POURCENTAGE D'HUMIDITÉ

**+** L'appareil peut fonctionner à haut ou bas pourcentage d'humidité, en appuyant rapidement sur la touche « **HUMIDITÉ** » il est possible de comprendre comment la machine travaille à cet instant.  
Si, après la pression de la touche, l'écran affiche :  
**rhH** = la machine fonctionne à **haut** pourcentage d'humidité relative, c'est-à-dire que le ventilateur de l'évaporateur sera toujours éclairé ;  
**rhL** = la machine fonctionne à **bas** pourcentage d'humidité relative, c'est-à-dire que le ventilateur de l'évaporateur fonctionne uniquement quand le compresseur est en marche.

- 23 ▶** Pour changer le mode de travail, c'est-à-dire passer de haut à bas pourcentage :
- 1** Contrôler que le clavier n'est pas verrouillé et qu'aucune autre fonction n'est en cours (par exemple un dégivrage).
  - 2** Maintenir la touche « **HUMIDITÉ** » appuyée pendant 4 secondes, l'écran affichera :
    - « **rhL** » si la machine fonctionne à **bas** pourcentage d'humidité relative ;
    - « **rhH** » si la machine fonctionne à **haut** pourcentage d'humidité relative.
  - 3** Pour changer le type de fonctionnement, appuyer de nouveau sur la touche « **HUMIDITÉ** ».
- Pour quitter la fonction, appuyer sur n'importe quelle touche.

## 2.8. ÉCLAIRER LA LUMIÈRE (SI PRÉSENTE)

- 24 ▶** Appuyer sur la touche pour éclairer ou éteindre la lumière, si présente sur l'appareil.

## 2.6. ACTIVATING THE MANUAL DEFROSTING FUNCTION

**+** The manual defrosting function can be activated only when the evaporator's temperature is lower than the end of defrosting one (5°C).

- 22 ▶**
- 1** Make sure that the keypad is not locked and that no function is active (e.g. defrosting).
  - 2** Press the "**DEFROSTING**" key for 4 seconds: the "Defrosting" LED switches on and the function starts.

## 2.7. SETTING THE LOW OR HIGH HUMIDITY PERCENTAGE FUNCTION

**+** The appliance can operate with a high or low humidity percentage. Press the "**HUMIDITY**" key to know in which mode the appliance is operating. If, after you have pressed the key, the display shows:  
**rhH** = the appliance is operating with a **high** percentage of relative humidity, meaning that the evaporator fan is always on;  
**rhL** = the appliance is operating with a **low** percentage of relative humidity, meaning that the evaporator fan runs only if the compressor is running as well.

- 23 ▶** To change the operating mode, meaning switching from a high to a low percentage:
- 1** Make sure that the keypad is not locked and that no function is active (e.g. defrosting).
  - 2** Hold the "**HUMIDITY**" key for 4 seconds. The display shows:
    - "**rhL**" if the appliance is operating with a **low** relative humidity percentage;
    - "**rhH**" if the machine is operating with a **high** relative humidity percentage.
  - 3** Press the "**HUMIDITY**" key to change operating mode.
- Press any key to exit the function.

## 2.8. SWITCHING THE LIGHT ON (IF ANY)

- 24 ▶** Press the key to switch the light (if any) on or off.

25

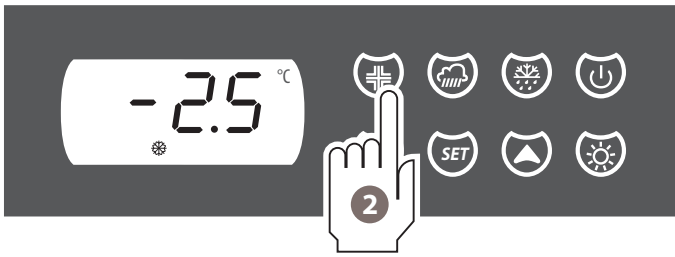

26

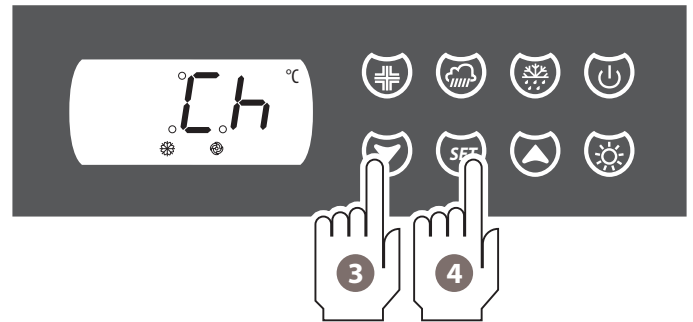

27

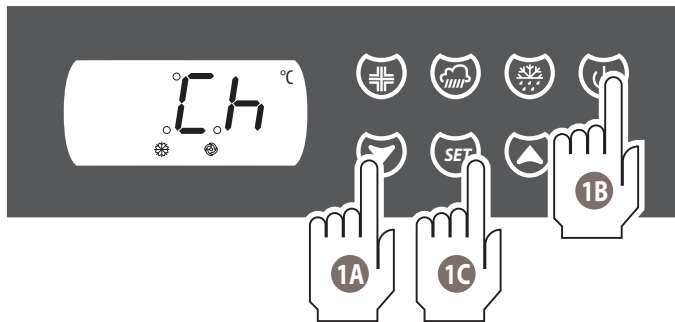

## 2.9. STÉRILISATION (EN OPTION)

- ⊕ Le cycle de stérilisation doit être activé **sans aliments à l'intérieur**. S'il est activé, il injecte cycliquement à l'intérieur de l'appareil un mélange d'air et d'ozone qui élimine les mauvaises odeurs et tue éventuellement les bactéries.

En appuyant brièvement sur la touche « **STÉRILISATION** » il est possible de comprendre comment la machine travaille à cet instant.

Si, après la pression de la touche, l'écran affiche :

**ON** = le cycle de stérilisation est activé

**OFF** = le cycle de stérilisation est désactivé

Le cycle de stérilisation activé dure tant que la touche OFF n'est pas appuyée.

- 25 ▶ Pour changer le mode de travail, c'est-à-dire passer du mode de stérilisation activé au mode désactivé :
  - 1 Contrôler que le clavier n'est pas verrouillé et qu'aucune autre fonction n'est en cours (par exemple un dégivrage).
  - 2 Maintenir la touche « **STÉRILISATION** » appuyée pendant 2 secondes.

## 2.10. COMPTE DES HEURES DE FONCTIONNEMENT DU COMPRESSEUR

- ⊕ L'instrument est en mesure de mémoriser jusqu'à 9999 heures de fonctionnement du compresseur, ensuite le numéro 9999 clignotera.

### 2.10.1. Affichage des heures de fonctionnement

- 26 ▶
  - 1 Contrôler que le clavier n'est pas verrouillé et qu'aucune autre fonction n'est en cours (par exemple un dégivrage).
  - 2 Maintenir la touche « **DOWN** » appuyée pendant 1 seconde, l'écran affiche la première option disponible.
  - 3 Appuyer sur la touche « **UP** » ou la touche « **DOWN** » jusqu'à sélectionner « CH ».
  - 4 Appuyer sur la touche « **SET** ».

### 2.10.2. Quitter la procédure

- 27 ▶ Il existe quatre méthodes, toutes valables :
  - 1A Appuyer et relâcher la touche « **UP** » ou la touche « **DOWN** » jusqu'à ce que l'écran affiche la température de la cellule.
  - 1B Appuyer sur la touche « **ON/STAND-BY** ».
  - 1C Appuyer sur la touche « **SET** ».
  - 1D N'effectuer aucune opération pendant 60 s.

## 2.9. STERILISATION (OPTIONAL)

- ⊕ The sterilisation cycle must be activated **without food inside the cabinet**. If this cycle is active, it injects a mix of air and Ozone inside the appliances to remove odours and kill any bacteria.

Press the "**STERILISATION**" key to know in which mode the appliance is operating.

If, after you have pressed the key, the display shows:

**ON** = the sterilisation cycle is active

**OFF** = the sterilisation cycle is NOT active.

The sterilisation cycle lasts until you press OFF.

- 25 ▶ To change the operating mode, meaning switching from an active to a NON-active sterilisation cycle:

- 1 Make sure that the keypad is not locked and that no function is active (e.g. defrosting).
- 2 Press the "**STERILISATION**" key for 2 seconds.

## 2.10. COUNTING THE COMPRESSOR'S OPERATING HOURS

- ⊕ The counter can save up to 9999 operating hours of the compressor. Once this number is reached, it will start flashing.

### 2.10.1. Viewing the operating hours

- 26 ▶
  - 1 Make sure that the keypad is not locked and that no function is active (e.g. defrosting).
  - 2 Press the "**DOWN**" key for 1 second. The display shows the first item available.
  - 3 Press "**UP**" or "**DOWN**" until you select "CH".
  - 4 Press "**SET**".

### 2.10.2. Exiting the procedure

- 27 ▶ There are four ways to exit the procedure:
  - 1A Press "**UP**" or "**DOWN**" until you display the cell temperature.
  - 1B Press "**ON/STAND-BY**".
  - 1C Press "**SET**".
  - 1D Do not carry out any operation for 60 sec.

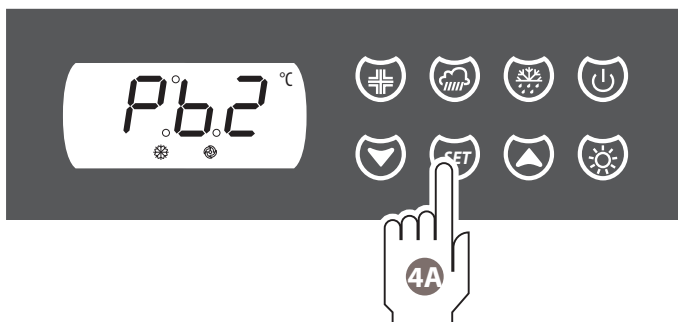
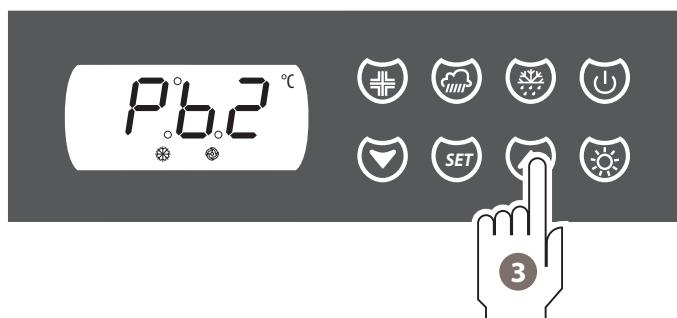
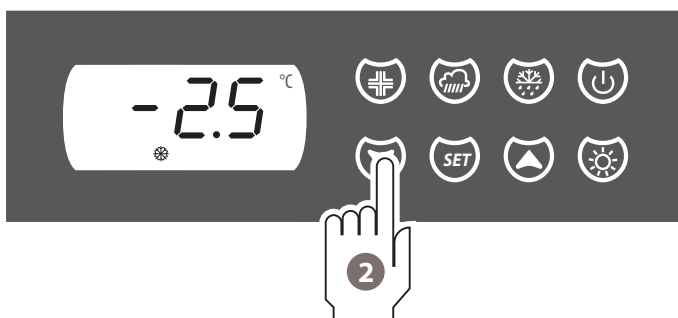

Si l'écran affiche le message **Pb2** en appuyant sur la touche « **SET** » la température du **ÉVAPORATEUR** s'affiche.

If the display shows **Pb2**, press "**SET**" to display the **EVAPORATOR** temperature.

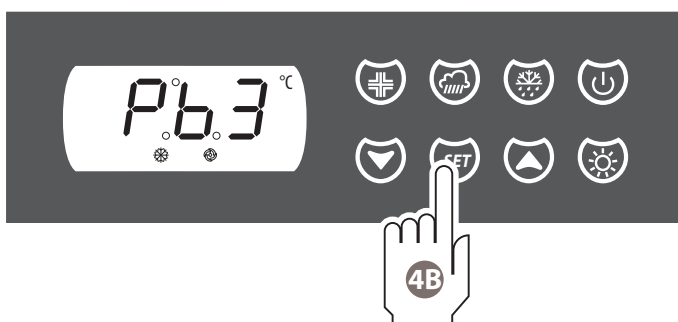

Si l'écran affiche le message **Pb3** en appuyant sur la touche « **SET** » la température du **CONDENSATEUR** s'affiche.

If the display shows **Pb3**, press "**SET**" to display the **CONDENSER** temperature.

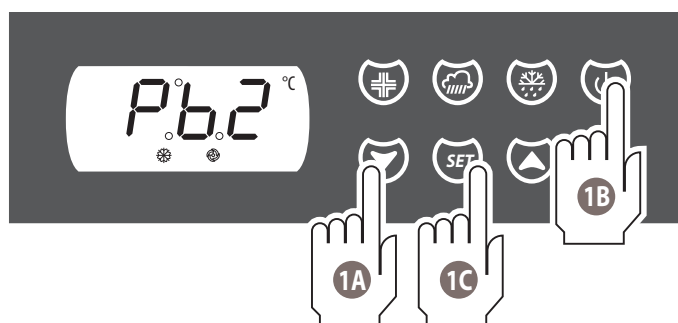



## 2.11. AFFICHAGE DE LA TEMPÉRATURE DE L'ÉVAPORATEUR ET DU CONDENSATEUR

### 2.11.1. Afficher les températures de l'évaporateur et/ou du condensateur :

- 28 ▶
- 1 Contrôler que le clavier n'est pas verrouillé et qu'aucune autre fonction n'est en cours (par exemple un dégivrage).
  - 2 Maintenir la touche « **DOWN** » appuyée pendant 1 seconde, l'écran affiche la première option disponible.
  - 3 Appuyer sur la touche « **UP** » ou sur la touche « **DOWN** » jusqu'à sélectionner « Pb2 » pour l'évaporateur « Pb3 » pour le condensateur.
  - 4 Appuyer sur la touche « **SET** ».

### 2.11.2. Quitter la procédure

Il existe quatre méthodes, toutes valables :

- 1A Appuyer et relâcher la touche « **UP** » ou la touche « **DOWN** » jusqu'à ce que l'écran affiche la température de la cellule.
- 1B Appuyer sur la touche « **ON/STAND-BY** ».
- 1C Appuyer sur la touche « **SET** ».
- 1D N'effectuer aucune opération pendant 60 s.

## 2.12. REGISTRE HACCP

Si le panneau est éclairé, il est en mesure de mémoriser jusqu'à 3 alarmes HACCP. Pour chacune d'elle, il est possible de connaître les informations suivantes :

- la **valeur critique**, c'est-à-dire la valeur en dessous / au-dessus de laquelle l'alarme se déclenche ;
- la **durée de l'alarme** (de 1 minute à 99 heures et 59 minutes)
- le **type d'alarme** déclenché :
  - AL (alarme de basse température)
  - AH (alarme de haute température)
  - id (alarme entrée microrupteur porte)

Autres précisions :

- quand la cause ayant provoqué l'alarme disparaît, l'écran reprend le fonctionnement normal ;
- les codes sont affichés dans l'ordre indiqué dans le tableau ;
- Le panneau actualise les informations concernant les alarmes uniquement si la valeur critique de la nouvelle alarme est plus grave que celle mémorisée ou à condition que les informations ont déjà été affichées ;
- si l'instrument est éteint, aucune alarme ne sera mémorisée.

## 2.11. DISPLAYING THE TEMPERATURE OF THE EVAPORATOR AND CONDENSER

### 2.11.1. Displaying the temperature of the evaporator and/or condenser:

- 28 ▶
- 1 Make sure that the keypad is not locked and that no function is active (e.g. defrosting).
  - 2 Hold the "**DOWN**" key for 1 second. The display shows the first item available.
  - 3 Press "**UP**" or "**DOWN**" until you select "Pb2" for the evaporator or "Pb3" for the condenser.
  - 4 Press "**SET**".

### 2.11.2. Exiting the procedure

There are four ways to exit the procedure:

- 1A Press "**UP**" or "**DOWN**" until you display the cell temperature.
- 1B Press "**ON/STAND-BY**".
- 1C Press "**SET**".
- 1D Do not carry out any operation for 60 sec.

## 2.12. HACCP REGISTER

If the control panel is on it can save up to 3 HACCP alarms. For each of them you can know the following information:

- the **critical value**, meaning the value below or above which the alarm is triggered;
- the **alarm duration** (from 1 minute to 99 hours and 59 minutes)
- the **type of alarm** triggered:
  - AL (low temperature alarm)
  - AH (high temperature alarm)
  - id (door switch alarm)

Some clarifications:

- when the cause that triggered the alarm has been solved, the display restores normal operation;
- the codes are displayed in the order indicated in the table;
- the control panel updates alarm-related information only if the critical value of the new alarm is worse than the one saved or provided that the information has been displayed already;
- if the appliance is off, the alarms will not be saved.

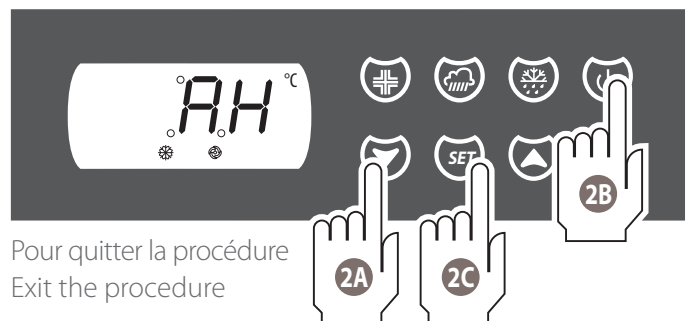
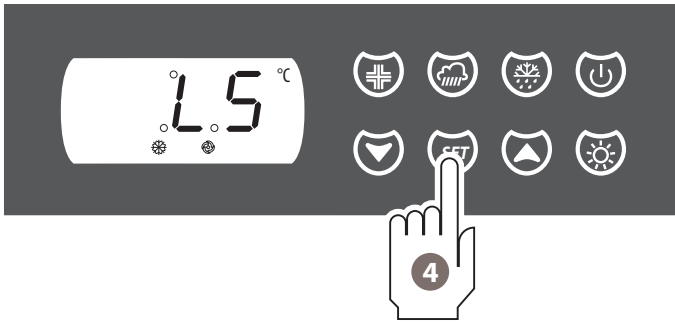
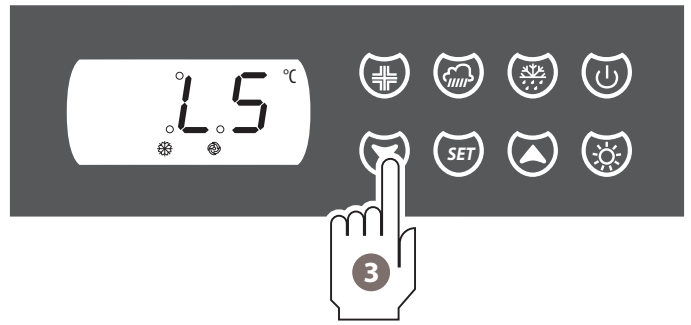

Pour quitter la procédure  
Exit the procedure

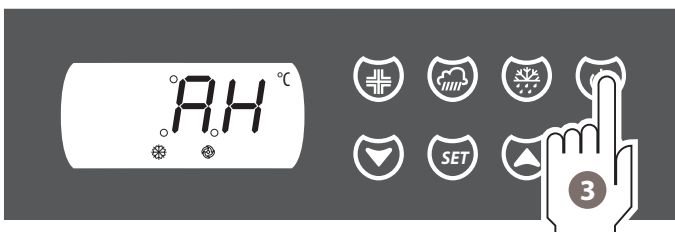
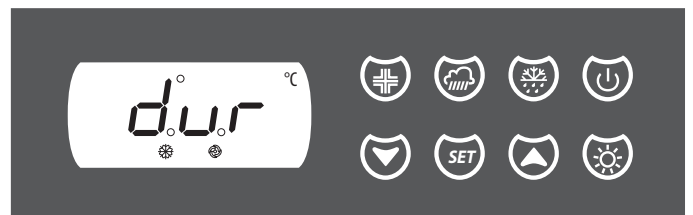

### 2.12.1. Accéder au registre HACCP

- 30 ►
- 1 Contrôler que le clavier n'est pas verrouillé et qu'aucune autre fonction n'est en cours (par exemple un dégivrage).
  - 2 Maintenir la touche « **DOWN** » appuyée pendant 1 seconde, l'écran affiche la première option disponible.
  - 3 Appuyer sur la touche « **UP** » ou la touche « **DOWN** » jusqu'à sélectionner « LS ». Si l'instrument n'a aucune alarme en mémoire, l'option « LS » ne sera pas affichée.
  - 4 Appuyer et relâcher la touche « **SET** » : l'écran affiche le code de la dernière alarme.

### 2.12.2. Afficher les autres alarmes déclenchées

- 31 ►
- 1 Appuyer sur la touche « **UP** » ou la touche « **DOWN** » pour faire défiler toutes les alarmes déclenchées. Écran affiche un maximum de trois alarmes.

### 2.12.3. Afficher les informations d'une alarme

- 32 ►
- 1 Afficher à l'écran d'alarme dont on souhaite avoir plus d'informations (ex. AH) comme expliqué au point précédent.
  - 2 Appuyer sur la touche « **SET** » : la LED HACCP arrêtera de clignoter pour rester éclairée et l'écran affichera toutes les informations à la suite, pendant une seconde environ.  
Ci-après, un exemple permettant d'expliquer plus clairement le concept.

Écran :	Description
8,0	la valeur critique est de 8,0 °C / 8 °F
dur	durée de l'alarme :
h01	l'alarme a duré 1 h
n15	l'alarme a duré 1 h et 15 min
AH	type d'alarme

- 3
- 3 Pour quitter l'affichage des informations d'une alarme, appuyer et relâcher la touche « **ON/STAND-BY** » : l'écran affichera l'alarme sélectionnée (dans l'exemple « AH »).

### 2.12.4. Pour quitter la procédure

- 31 ►
- 1 Sortir de la succession d'informations comme expliqué au point précédent.  
Il existe trois méthodes, toutes valables :
  - 2A Appuyer sur la touche « **UP** » ou la touche « **DOWN** » jusqu'à ce que l'écran affiche la température de la cellule.
  - 2B Appuyer sur la touche « **ON/STAND-BY** ».
  - 2C N'effectuer aucune opération pendant 60 s.

### 2.12.1. Accessing HACCP register

- 30 ►
- 1 Make sure that the keypad is not locked and that no function is active (e.g. defrosting).
  - 2 Press the "**DOWN**" key for 1 second. The display shows the first item available.
  - 3 Press "**UP**" or "**DOWN**" to select "LS". If the appliance has no alarms stored, LS will not be displayed.
  - 4 Press "**SET**": the display will show the latest alarm code.

### 2.12.2. Displaying other triggered alarms triggered

- 31 ►
- 1 Press "**UP**" or "**DOWN**" to scroll all the triggered alarms. The maximum number of alarms displayed is three.

### 2.12.3. Displaying alarm-related information

- 32 ►
- 1 Display the alarm you want to know about (e.g. AH) as shown in the previous point.
  - 2 Press "**SET**": The HACCP LED changes from flashing to steady and the display will show each information for about one second.

For example:

Display:	Meaning
8.0	the critical value is 8.0 °C / 8 °F
dur	alarm duration:
h01	the alarm lasted 1 h
n15	the alarm lasted 1 h and 15 min
AH	alarm type

- 3
- 3 To stop displaying alarm-related information, press "**ON/STAND-BY**": the display shows the selected alarm ("AH" in the example).

### 2.12.4. Exiting the procedure

- 31 ►
- 1 Exit the procedure as shown in the previous point.  
Then, you can operate in three ways:
  - 2A Press "**UP**" or "**DOWN**" until you display the cell temperature.
  - 2B Press "**ON/STAND-BY**".
  - 2C Do not carry out any operation for 60 sec.

### 2.12.5. Effacer les alarmes HACCP

- 1 Contrôler que le clavier n'est pas verrouillé et qu'aucune autre fonction n'est en cours (par exemple un dégivrage).
- 2 Maintenir la touche « **DOWN** » appuyée pendant 1 seconde, l'écran affiche la première option disponible.
- 3 Appuyer sur la touche « **UP** » ou la touche « **DOWN** » jusqu'à sélectionner « rLS ». Si l'instrument n'a aucune alarme en mémoire, l'option « rLS » ne sera pas affichée.
- 4 Maintenir la touche « **SET** » appuyée pendant 4 secondes : l'écran affiche le message « ---- » en clignotant pendant quelques secondes et la LED HACCP s'éteindra, après quoi l'instrument quittera la procédure : les alarmes ont été effacées.

### 2.12.5. Deleting HACCP alarms

- 1 Make sure that the keypad is not locked and that no function is active (e.g. defrosting).
- 2 Press the "**DOWN**" key for 1 second. The display shows the first item available.
- 3 Press "**UP**" or "**DOWN**" until you select "rLS". If the appliance has no alarms stored, rLS will not be displayed.
- 4 Press "**SET**" for 4 seconds: the display shows "----" flashing for a few seconds and the HACCP LED switches off. At this point the appliance exits the procedure and the alarms are deleted.

33

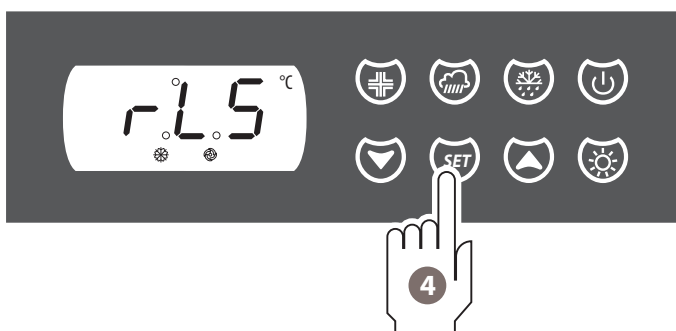
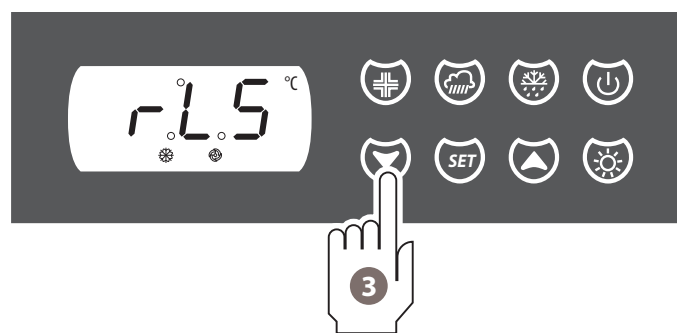
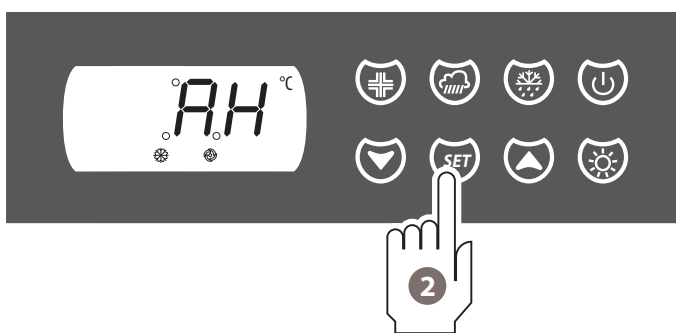

### 2.12.6. Écran

Si l'instrument est éteint mais pas actif, c'est-à-dire que l'écran est en veille, il est toutefois possible d'effectuer les opérations suivantes :

- Accéder aux paramètres de fonctionnement et les modifier (service uniquement)
- Activer la fonction stérilisateur
- Afficher les heures de fonctionnement du compresseur
- Annuler les heures de fonctionnement du compresseur
- Lire la température de l'évaporateur
- Lire la température du condenseur
- Changer le point de consigne de travail

Pour des procédures spécifiques, se reporter aux sections correspondantes ci-dessus.

### 2.12.6. Display

If the control panel is powered but non active, meaning it is in stand-by mode, it is still possible to perform the following operations:

- Access the functioning parameters and modify them ( only service )
- Activate the sterilizer function
- Display the compressor's operating hours
- Erase the compressor's operating hours
- Display the evaporator temperature
- Display the condenser temperature
- Modify the temperature set point
- For the specific procedures, make reference to the proper sections above

## 2.13. AIDE AU DÉPANNAGE

Il ne faut pas oublier que si l'instrument est éteint, aucune alarme ne sera mémorisée.

Les alarmes sont classées selon la possibilité d'enregistrement HACCP.

### 2.13.1. Alarmes HACCP

	Type d'alarme	Résolution
AL	Alarme de basse température : la température à l'intérieur de la cellule a une valeur basse de 10 °C par rapport à la température de travail programmé pour un délai supérieur à 60 minutes.	Contactez le service après-vente
AH	Alarme de haute température : la température à l'intérieur de la cellule a une valeur haute que 10 °C par rapport à la température de travail programmé pour un délai supérieur à 60 minutes.	Vérifier que la porte n'est pas restée accidentellement ouverte et que la température ambiante excessive (par exemple, la proximité d'appareils chauds) Si l'alarme persiste, contactez le service après-vente.
id	Alarme entrée microrupteur porte : l'entrée du microrupteur est restée activée pendant plus de 1 minute.	Vérifier que la porte n'est pas restée accidentellement ouverte. Si l'alarme persiste, contactez le service après-vente.

Quand la cause ayant provoqué l'alarme disparaît, l'écran reprend le fonctionnement normal (l'icône HACCP reste éclairée).

### 2.13.2. Autres alarmes

Pr1	Erreur sonde cellule	Contactez le service après-vente
Pr2	Erreur sonde évaporateur	
Pr3	Erreur sonde condenseur	

## 2.13. TROUBLESHOOTING

Remember that if the appliance is in standby, the alarms will not be saved.

The alarms are classified based on the possibility to be included in the HACCP record.

### 2.13.1. HACCP alarms

	Type of alarm	Troubleshooting
AL	Low temperature alarm: the temperature inside the cell has dropped below 10 °C, compared to the operating temperature set, for more than 60 minutes.	Contact technical support.
AH	High temperature alarm: the temperature inside the cell has exceeded 10 °C, compared to the operating temperature set, for more than 60 minutes.	Make sure that the door has not been left open and that the room temperature is not too high (e.g. due to the proximity of hot appliances). If the alarm persists, contact technical support.
id	Door switch alarm: the door switch has been active for more than 1 minute.	Make sure that the door has not been left open. If the alarm persists, contact technical support.

When the cause that triggered the alarm has been solved, the display restores normal operation (the HACCP icon remains on).

### 2.13.2. Other alarms

Pr1	Cell probe error	Contact technical support
Pr2	Evaporator probe error	
Pr3	Condenser probe error	

### 2.13.3. Autres condensateurs/compresseur

COH	Alarme surchauffe condensateur : la température au condensateur a dépassé 80 °C.	<p>Éteindre et rallumer le panneau de commande après avoir attendu au moins 10 minutes : si, au redémarrage, la température du condensateur dépasse encore celle établie, il faudra débrancher l'alimentation et le nettoyer.</p> <p>Si l'alarme persiste, contacter le service après-vente.</p> <p>COH : quand la cause ayant provoqué l'alarme disparaît, l'instrument rétablit le fonctionnement normal de la machine.</p> <p>CSd : pour réarmer cette alarme, il faut éteindre l'instrument ou couper l'alimentation.</p>
CSd	Alarme blocage condensateur : la température au condensateur a dépassé 55°C.	

### 2.13.3. Other condenser/compressor

COH	Overheated condenser alarm: the condenser temperature has exceeded 80 °C.	<p>Switch the control panel off, wait 10 minutes and switch it on again. If upon reactivation, the condenser temperature is still higher than the set one, disconnect the power supply and clean it.</p> <p>If the alarm persists, contact technical support.</p> <p>COH: when the cause that triggered the alarm has been solved, the appliance restores normal operation.</p> <p>CSd: to restore this alarm, switch the appliance or the power switch off.</p>
CSd	Locked compressor alarm: the condenser temperature has exceeded 55 °C.	

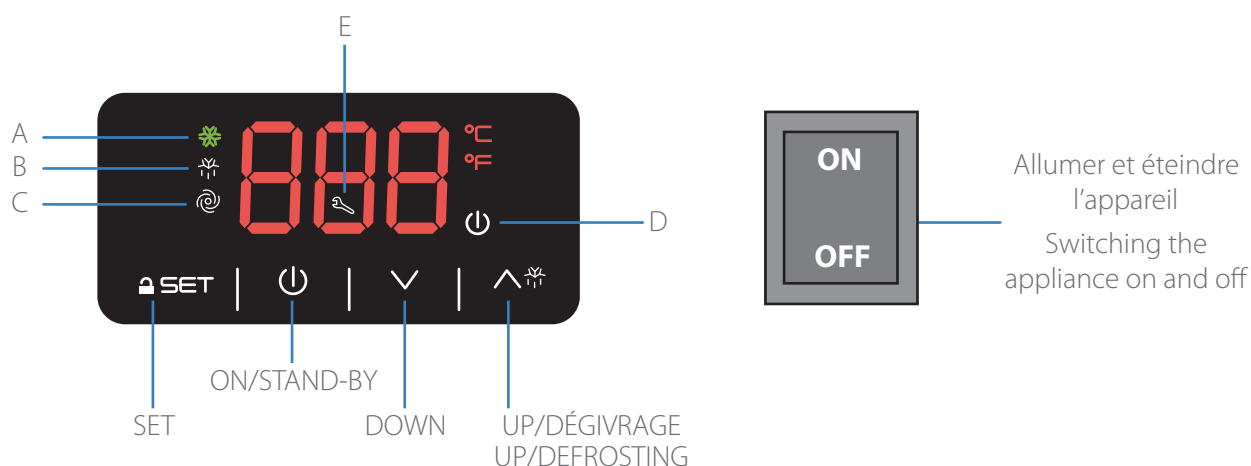

- A:** éclairé, il indique que le compresseur est alimenté. S'il clignote, il indique que le point de consigne de la cellule est en cours de modification ou qu'une protection du compresseur s'est déclenchée.
- B:** éclairé, il indique que le dégivrage, la phase de pré-égouttement ou la phase d'égouttement est en cours. S'il clignote, il indique que le dégivrage a été lancé mais qu'une protection du compresseur s'est déclenchée ou bien que le compresseur est éclairé jusqu'à l'obtention de la température minimale pour l'activation du dégivrage.
- C:** éclairé, il indique que le ventilateur de l'évaporateur est alimenté. S'il clignote, il indique que l'arrêt du ventilateur de l'évaporateur (si prévu) est en cours (par exemple le dégivrage).
- D:** éclairé, il indique que la centrale de contrôle et alimentée mais en veille.
- E:** éclairé, il indique que le compresseur a fonctionné le nombre d'heures programmées et que l'entretien de la part d'un technicien qualifié pour le nettoyage du condensateur et le contrôle du fonctionnement s'impose.
- A:** if it is on, it means that the compressor is powered. If it flashes, it means that the cell set point is being modified or that a compressor's protection device has been enabled.
- B:** if it is on, it means that the defrosting function, pre-dripping phase or dripping phase is in progress. If it flashes, it means that the defrosting function has been started but a compressor's protection device has been enabled or that the compressor is on until it reaches the minimum temperature required for the defrosting function to be activated.
- C:** if it is on, it means that the evaporator fan is powered. If it flashes, it means that the evaporator fan is stopped for a purpose (e.g. defrosting).
- D:** if it is on, it means that the control unit is powered but is currently in standby.
- E:** if it is on, it means that the compressor has been running for the number of hours set and it needs to be serviced by a qualified technician who must clean the condenser and check the regular operation.



panneau éteint  
control panel off

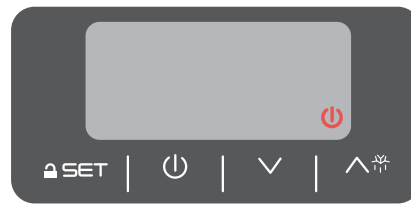

panneau en stand-by  
control panel in standby

4 secondes  
4 secondi



panneau éclairé  
control panel on



marche/arrêt du panneau  
activation/deactivation of the control panel

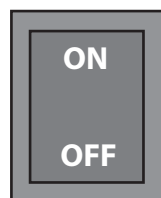

Allumer et éteindre  
l'appareil  
Switching the  
appliance on and off



clavier verrouillé  
locking the keypad



clavier déverrouillé  
unlocking the keypad



### 3.1. CERTAINES INFORMATIONS GÉNÉRALES

Le panneau est équipé d'un écran à 3 chiffres et 4 touches : SET, UP, DOWN, ON/STAND-BY/DÉGIVRAGE

Le panneau peut avoir trois conditions différentes :

- **éclairé** = le panneau est alimenté et éclairé. L'écran affiche la température de la cellule, sauf durant le dégivrage, quand il affichera la température établie avant l'activation du dégivrage ou la valeur de T° du point de consigne + 4 °C
- **stand-by** = le panneau est alimenté mais éteint.
- **éteint** = le panneau n'est pas alimenté.

En cas de signal d'alarme ou d'erreur, le panneau émet un son, pour l'interrompre il suffit d'appuyer sur une quelconque touche.

### 3.2. ALLUMER ET ÉTEINDRE LE PANNEAU

**34 ▶ 1** Contrôler que le clavier n'est pas verrouillé et qu'aucune autre fonction n'est en cours (par exemple un dégivrage).

**2** Maintenir la touche « **ON/STAND-BY** » appuyée 4 secondes : la LED « on/stand-by » s'éteindra ou s'éclairera.

**+** Lorsqu'il est alimenté, le panneau propose à nouveau la condition dans laquelle il se trouvait à la coupure de l'alimentation. Par exemple, si le panneau est éclairé et qu'une coupure de courant se produit, quand l'alimentation est rétablie le panneau reprend la condition « éclairé ».

### 3.3. VERROUILLER OU DÉVERROUILLER LE CLAVIER

**35 ▶ 1** Contrôler que le clavier n'est pas verrouillé et qu'aucune autre fonction n'est en cours (par exemple un dégivrage).

**2** Pour verrouiller le clavier il ne faut pas l'utiliser pendant au moins 30 secondes : l'écran affiche le message « Loc » pendant 1 s et le clavier se déverrouillera automatiquement.

**3** Pour débloquer le clavier, toucher une quelconque touche pendant 1 seconde : l'écran affiche le message « UnL ».

### 3.1. GENERAL INFORMATION

The control panel features a 3-digit and 4-key display: SET, UP, DOWN, ON/STAND-BY/DEFROSTING

The control panel can be:

- **on** = the control panel is powered. The display shows the cell temperature, except when the defrosting function is enabled. In this case the display shows the temperature set before enabling the defrosting function or the set-point T° value + 4 °C.
- **standby** = the control panel is powered but it is not active
- **off** = the control panel is not powered.

If an alarm is triggered or an error detected, the control panel starts beeping. Press any key to stop the buzzer.

### 3.2. SWITCHING THE PANEL ON AND OFF

**34 ▶ 1** Make sure that the keypad is not locked and that no function is active (e.g. defrosting).

**2** Press the "**ON/STAND-BY**" key for 4 seconds: the "on/stand-by" LED will light off or on.

**+** When it is powered, the control panel resumes the same condition as when it was disconnected. For example, if the appliance is on when a blackout occurs, it resumes the same condition as soon as the power supply is restored.

### 3.3. LOCKING OR UNLOCKING THE KEYPAD

**35 ▶ 1** Make sure that the keypad is not locked and that no function is active (e.g. defrosting).

**2** To lock the keypad, do not carry out any operation for at least 30 seconds. The display shows "Loc" for 1 s and the keypad locks automatically.

**3** To unlock the keypad, tap any key for 1 second: the display shows "UnL".

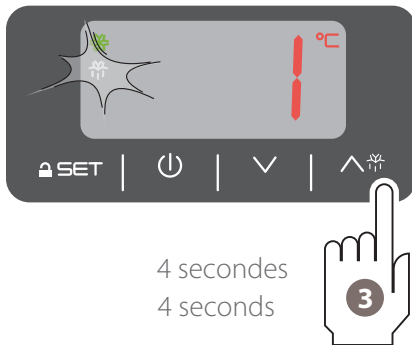
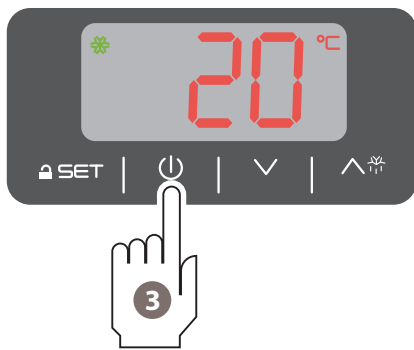
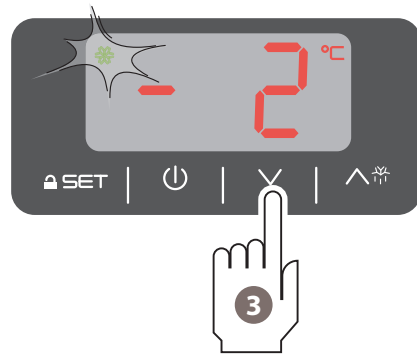
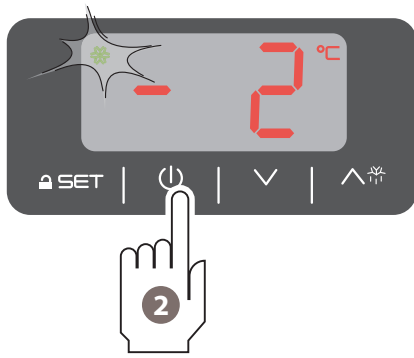

### 3.4. PROGRAMMER LA TEMPÉRATURE DE TRAVAIL

- 36 ▶
- 1 Contrôler que le clavier n'est pas verrouillé et qu'aucune autre fonction n'est en cours (par exemple un dégivrage).
  - 2 Appuyer sur la touche « **SET** » : la LED « compresseur » clignotera.
  - 3 Appuyer, dans les 15 secondes qui suivent, les touches « **UP** » ou « **DOWN** » jusqu'à programmer la température souhaitée (ex. +1 °C).
  - 4 Pour mémoriser la température programmée, appuyer à nouveau sur la touche « **SET** » : la LED « compresseur » s'éteindra.

Pour quitter la procédure avant le délai, il ne faut toucher aucune touche pendant 15 secondes (toute éventuelle modification sera sauvegardée).

### 3.5. ACTIVER UN DÉGIVRAGE MANUEL

- +
- La fonction de dégivrage manuel peut être activée uniquement quand la température à l'évaporateur est inférieure à celle de fin de dégivrage (5 °C).
- 37 ▶
- 1 Contrôler que le clavier n'est pas verrouillé et qu'aucune autre fonction n'est en cours (par exemple un dégivrage).
  - 2 Maintenir la touche « **UP/DÉGIVRAGE** » appuyée pendant 4 secondes : la LED « Dégivrage » s'éclaire et la fonction démarrera.

### 3.4. SETTING THE OPERATING TEMPERATURE

- 36 ▶
- 1 Make sure that the keypad is not locked and that no function is active (e.g. defrosting).
  - 2 Press "**SET**": the compressor LED starts flashing.
  - 3 Within 15 seconds, press "**UP**" or "**DOWN**" until you set the temperature (e.g. +1°C).
  - 4 To save the set temperature, press "**SET**" again: the compressor LED switches off.

Do not touch any key for 15 seconds to exit the procedure in advance (any modification will be saved).

### 3.5. ACTIVATING THE MANUAL DEFROSTING FUNCTION

- +
- The manual defrosting function can be activated only when the evaporator's temperature is lower than the end of defrosting one (5°C).
- 37 ▶
- 1 Make sure that the keypad is not locked and that no function is active (e.g. defrosting).
  - 2 Press the "**UP/DEFROSTING**" key for 4 seconds: the "Defrosting" LED switches on and the function starts.

38

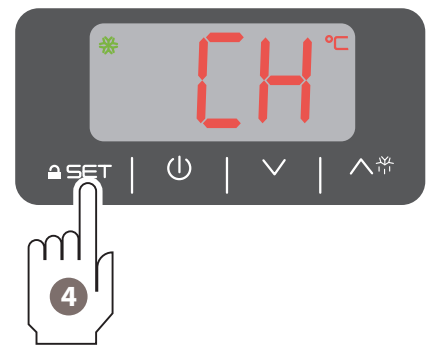
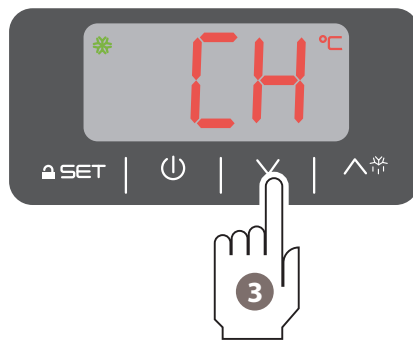
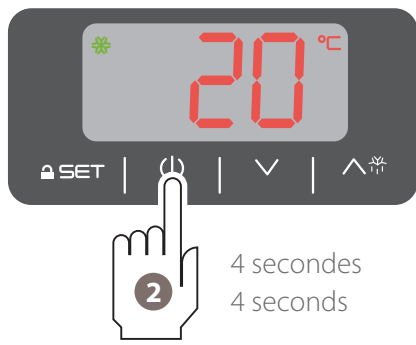

39

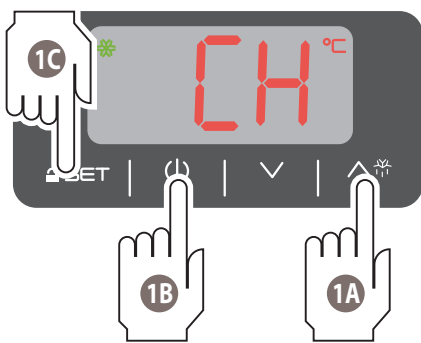

40

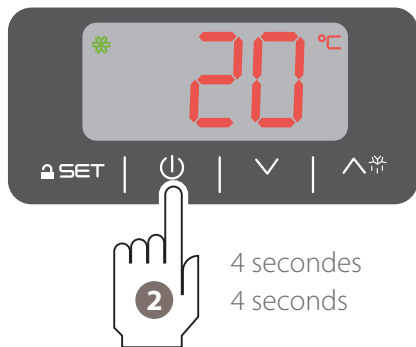

41

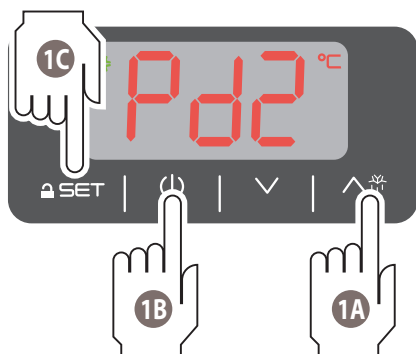

### 3.6. COMPTE DES HEURES DE FONCTIONNEMENT DU COMPRESSEUR

- ➕ L'instrument est en mesure de mémoriser jusqu'à 9999 heures de fonctionnement du compresseur, ensuite le numéro 9999 clignotera.

#### 3.6.1. Affichage des heures de fonctionnement

- 26 ▶ **1** Contrôler que le clavier n'est pas verrouillé et qu'aucune autre fonction n'est en cours (par exemple un dégivrage).
- 2** Maintenir la touche « **DOWN** » appuyée pendant 4 secondes, l'écran affiche la première option disponible.
- 3** Appuyer sur la touche « **UP/DÉGIVRAGE** » ou la touche « **DOWN** » jusqu'à sélectionner « CH ».
- 4** Appuyer sur la touche « **SET** ».

#### 3.6.2. Quitter la procédure

- 27 ▶ Il existe quatre méthodes, toutes valables :
  - 1A** Appuyer et relâcher la touche « **UP/DÉGIVRAGE** » ou la touche « **DOWN** » jusqu'à ce que l'écran affiche la température de la cellule.
  - 1B** Appuyer sur la touche « **ON/STAND-BY** ».
  - 1C** Appuyer sur la touche « **SET** ».
  - 1D** N'effectuer aucune opération pendant 60 s.

### 3.7. AFFICHAGE DE LA TEMPÉRATURE DE L'ÉVAPORATEUR

#### 3.7.1. Afficher les températures de l'évaporateur :

- 28 ▶ **1** Contrôler que le clavier n'est pas verrouillé et qu'aucune autre fonction n'est en cours (par exemple un dégivrage).
- 2** Maintenir la touche « **DOWN** » appuyée pendant 4 secondes, l'écran affiche la première option disponible.
- 3** Appuyer sur la touche « **UP/DÉGIVRAGE** » ou sur la touche « **DOWN** » jusqu'à ce que « Pb2 » soit sélectionné.
- 4** Appuyer sur la touche « **SET** ».

#### 3.7.2. Quitter la procédure

Il existe quatre méthodes, toutes valables :

- 1A** Appuyer et relâcher la touche « **UP** » ou la touche « **DOWN** » jusqu'à ce que l'écran affiche la température de la cellule.
- 1B** Appuyer sur la touche « **ON/STAND-BY** ».
- 1C** Appuyer sur la touche « **SET** ».
- 1D** N'effectuer aucune opération pendant 60 s.

### 3.6. COUNTING THE COMPRESSOR'S OPERATING HOURS

- ➕ The counter can save up to 9999 operating hours of the compressor. Once this number is reached, it will start flashing.

#### 3.6.1. Viewing the operating hours

- 26 ▶ **1** Make sure that the keypad is not locked and that no function is active (e.g. defrosting).
- 2** Press the "**DOWN**" key for 4 second. The display shows the first item available.
- 3** Press "**UP/DEFROSTING**" or "**DOWN**" until you select "CH".
- 4** Press "**SET**".

#### 3.6.2. Exiting the procedure

- 27 ▶ There are four ways to exit the procedure:
  - 1A** Press "**UP/DEFROSTING**" or "**DOWN**" until you display the cell temperature.
  - 1B** Press "**ON/STAND-BY**".
  - 1C** Press "**SET**".
  - 1D** Do not carry out any operation for 60 sec.

### 3.7. DISPLAYING THE TEMPERATURE OF THE EVAPORATOR

#### 3.7.1. Displaying the temperature of the evaporator:

- 28 ▶ **1** Make sure that the keypad is not locked and that no function is active (e.g. defrosting).
- 2** Press the "**DOWN**" key for 4 second. The display shows the first item available.
- 3** Press "**UP/DEFROSTING**" or "**DOWN**" until you select "Pb2".
- 4** Press "**SET**".

#### 3.7.2. Exiting the procedure

There are four ways to exit the procedure:

- 1A** Press "**UP**" or "**DOWN**" until you display the cell temperature.
- 1B** Press "**ON/STAND-BY**".
- 1C** Press "**SET**".
- 1D** Do not carry out any operation for 60 sec.



### 3.8. AIDE AU DÉPANNAGE

Il ne faut pas oublier que si l'instrument est éteint, aucune alarme ne sera mémorisée.

#### 3.8.1. Alarmes HACCP

	Type d'alarme	Résolution
AL	Alarme de basse température : la température à l'intérieur de la cellule a une valeur basse de 10 °C par rapport à la température de travail programmé pour un délai supérieur à 60 minutes.	Contactez le service après-vente
AH	Alarme de haute température : la température à l'intérieur de la cellule a une valeur haute que 10 °C par rapport à la température de travail programmé pour un délai supérieur à 60 minutes.	Vérifier que la porte n'est pas restée accidentellement ouverte et que la température ambiante excessive (par exemple, la proximité d'appareils chauds) Si l'alarme persiste, contactez le service après-vente.
id	Alarme entrée microinterrupteur porte : l'entrée du microinterrupteur est restée activée pendant plus de 1 minute.	Vérifier que la porte n'est pas restée accidentellement ouverte. Si l'alarme persiste, contactez le service après-vente.

Quand la cause ayant provoqué l'alarme disparaît, l'écran reprend le fonctionnement normal (l'icône HACCP reste éclairée).

#### 3.8.2. Autres alarmes

Pr1	Erreur sonde cellule	Contactez le service après-vente
Pr2	Erreur sonde évaporateur	

### 3.8. TROUBLESHOOTING

Remember that if the appliance is in standby, the alarms will not be saved.

#### 3.8.1. HACCP alarms

	Type of alarm	Troubleshooting
AL	Low temperature alarm: the temperature inside the cell has dropped below 10 °C, compared to the operating temperature set, for more than 60 minutes.	Contact technical support.
AH	High temperature alarm: the temperature inside the cell has exceeded 10 °C, compared to the operating temperature set, for more than 60 minutes.	Make sure that the door has not been left open and that the room temperature is not too high (e.g. due to the proximity of hot appliances). If the alarm persists, contact technical support.
id	Door switch alarm: the door switch has been active for more than 1 minute.	Make sure that the door has not been left open. If the alarm persists, contact technical support.

When the cause that triggered the alarm has been solved, the display restores normal operation (the HACCP icon remains on).

#### 3.8.2. Other alarms

Pr1	Cell probe error	Contact technical support
Pr2	Evaporator probe error	

# ENTRETIEN

Section dédiée aux opérateurs

# MAINTENANCE

Section reserved to users





**p. 65** Nettoyage et entretien  
Cleaning and maintenance

**p. 69** Service après-vente  
After-sales centre



### 1.1. CONSIGNES DE SÉCURITÉ

 AVANT D'EFFECTUER UNE QUELCONQUE INTERVENTION D'ENTRETIEN ORDINAIRE OU EXTRAORDINAIRE, IL FAUT DÉBRANCHER L'ALIMENTATION ÉLECTRIQUE DE L'APPAREIL ET SE MUNIR DES ÉQUIPEMENTS DE PROTECTION INDIVIDUELLE NÉCESSAIRES (GANTS, ETC.).

 L'UTILISATEUR DOIT EFFECTUER UNIQUEMENT LES OPÉRATIONS DE MAINTENANCE ORDINAIRE (CELLES DE NETTOYAGE). POUR LA MAINTENANCE EXTRAORDINAIRE, CONTACTER LE SERVICE APRÈS-VENTE POUR DEMANDER L'INTERVENTION D'UN TECHNICIEN AUTORISÉ.

 LA GARANTIE DÉCHOIT EN CAS DE DOMMAGES PROVOQUÉS PAR LA NÉGLIGENCE OU LE MAUVAIS ENTRETIEN (PAR EXEMPLE, L'UTILISATION DE PRODUITS NON ADAPTÉS).

 FAIRE ATTENTION AUX CORPS CHAUDS LORS DE L'ENTRETIEN ET DU NETTOYAGE DANS LE COMPARTIMENT MOTEUR.

 FAIRE ATTENTION AUX BORDS TRANCHANTS SUR LE GROUPE RÉFRIGÉRANT.

 Pour le nettoyage des composants ou des accessoires, il NE faut PAS utiliser :

- des détergents abrasifs ou en poudre ;
- des détergents agressifs ou corrosifs (acide chlorhydrique/muriatique ou sulfurique, soude caustique, etc.). Attention ! Ces substances ne doivent pas être utilisées même pour nettoyer le sol sous l'appareil ;
- outils abrasifs ou pointus (éponges abrasives, racleurs, brosses en acier, etc.) ;
- jets d'eau à vapeur ou à pression.

À la première utilisation, laver la cellule avec un chiffon imbibé d'eau chaude et de savon, rincer et sécher. Pour éliminer les résidus de travail, faire fonctionner à vide l'appareil pendant environ 30 minutes.

### 1.1. SAFETY PRECAUTIONS

 DISCONNECT THE APPLIANCE POWER SUPPLY AND WEAR ADEQUATE PERSONAL PROTECTIVE EQUIPMENT (E.G. GLOVES) BEFORE PERFORMING ANY ROUTINE OR SPECIAL MAINTENANCE.

 THE USER MUST ONLY PERFORM ROUTINE MAINTENANCE (CLEANING). CONTACT THE SERVICE CENTRE TO REQUEST THE ASSISTANCE OF AN AUTHORISED TECHNICIAN FOR SPECIAL MAINTENANCE.

 THE WARRANTY IS NULL AND VOID IN CASE OF DAMAGE RESULTING FROM LACK OR INCORRECT MAINTENANCE (ES. USE OF UNSUITABLE DETERGENTS).

 PAY ATTENTION TO HOT COMPONENTS WHEN SERVICING AND CLEANING THE MOTOR COMPARTMENT.

 PAY ATTENTION TO SHARP EDGES ON THE COOLING UNIT.

 When cleaning any component or accessory NEVER use:

- abrasive or powder detergents;
- aggressive or corrosive detergents (e.g. hydrochloric/muriatic acid, sulphuric acid, caustic soda, etc.). Warning! Do not use these substances to clean the floor under the appliance;
- abrasive or sharp tools (abrasive sponges, scrapers, steel-bristled brushes, etc.);
- steam or pressurised water jets.

On first use, wash the chamber manually using a cloth soaked in warm soapy water. Rinse and dry. To remove processing residue, have the appliance run empty for about 30 minutes.

42

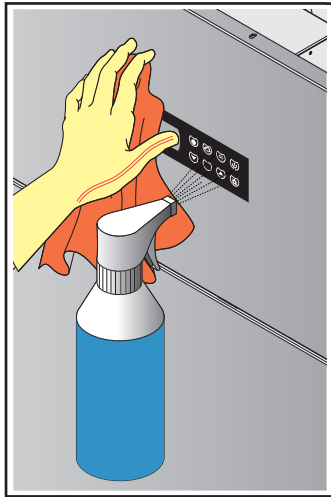

43

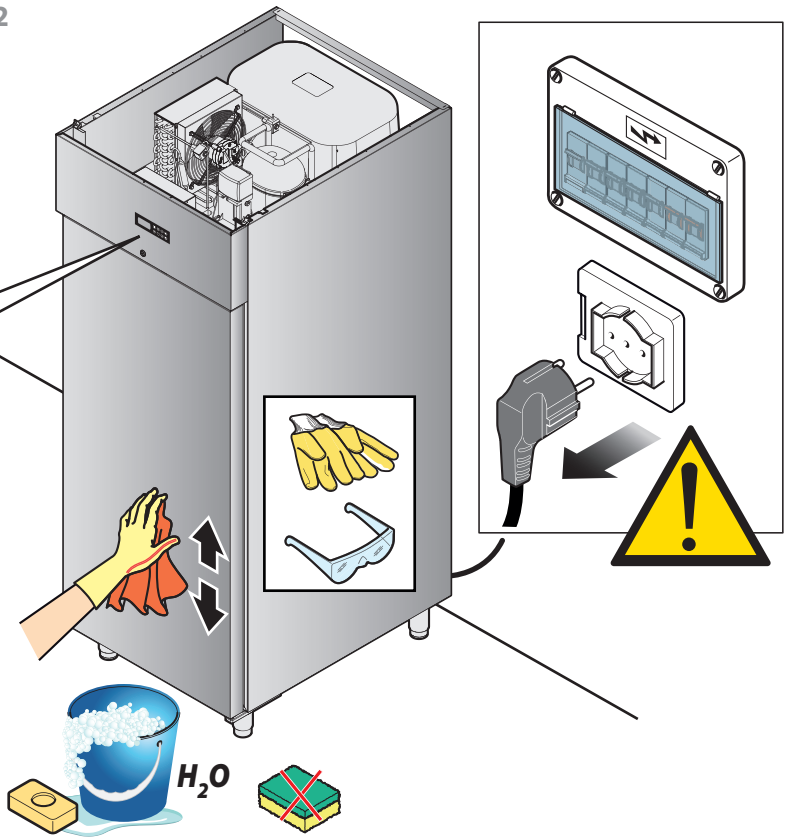

44

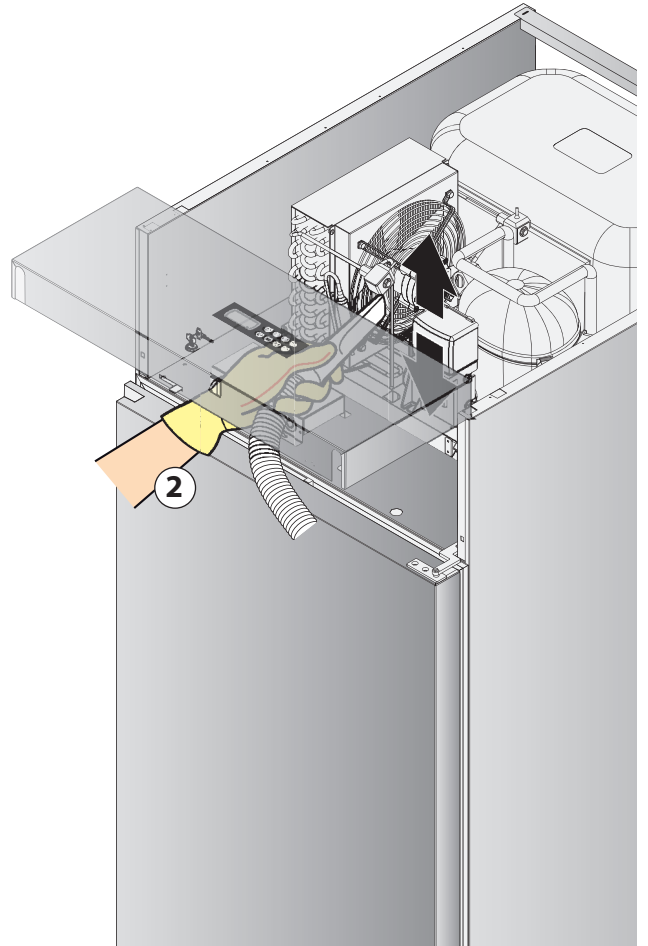
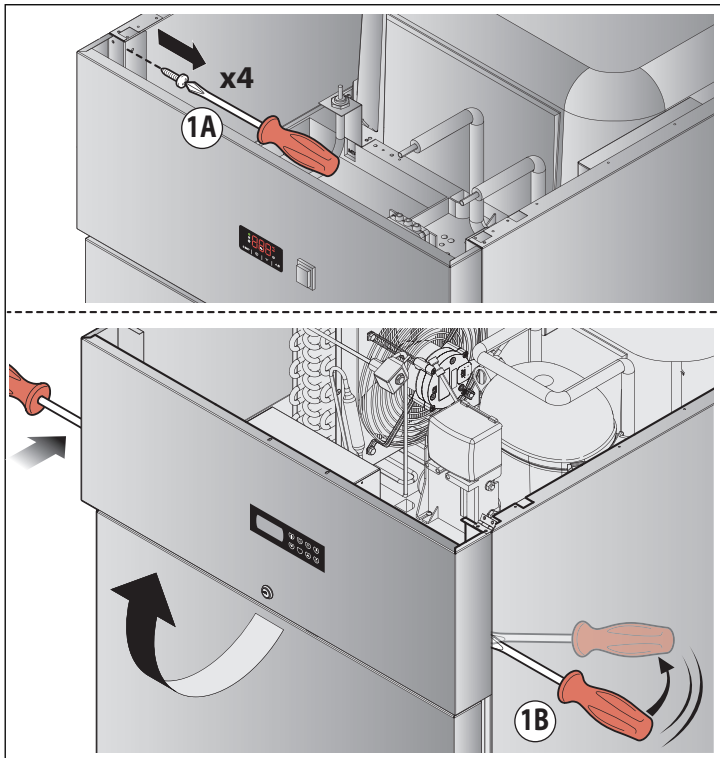

## 1.2. NETTOYAGE ORDINAIRE

### 1.2.1. Nettoyage des surfaces en acier

- 42 ► Utiliser un chiffon imbibé d'eau chaude et de savon ou des produits spécifiques pour l'acier. Rincer et sécher.

### 1.2.2. Nettoyage de l'intérieur de la cellule

Nettoyer quotidiennement la cellule de l'appareil pour maintenir des niveaux élevés d'hygiène et de performance de l'appareil. Pour le nettoyage, utiliser un chiffon imbibé d'eau chaude et de savon, rincer et sécher.

### 1.2.3. Nettoyage du panneau de commande

- 43 ► Utiliser un chiffon légèrement imbibé d'un produit spécifique pour le verre (sans alcool) en suivant les indications du fabricant du produit.  
Il ne faut pas vaporiser trop de produits pour éviter les infiltrations pouvant endommager l'écran.

### 1.2.4. Nettoyage du condensateur

- 44 ► Nous conseillons, tous les 60 jours, de soulever le panneau frontal en enlevant les vis ou en faisant levier avec un tournevis en fonction du modèle et d'aspirer la poussière accumulée sur le ventilateur du condensateur. En soulevant le panneau on accède aussi au bac de récupération de l'eau de condensation qui se trouve sous le condensateur et le compresseur : vérifier régulièrement que l'eau ne stagne pas trop longtemps. Si tel est le cas, contacter le fabricant pour trouver une solution.

### 1.2.5. Nettoyage de la porte en verre

Nettoyer le verre avec un chiffon doux imbibé d'eau et de savon. Pour le nettoyage, **éviter absolument** les chiffons ou les éponges abrasives ou pointues, les détergents abrasifs, agressifs ou l'alcool.

## 1.3. PÉRIODES D'INACTIVITÉ

Durant les périodes d'inactivité, débrancher l'alimentation électrique. Protéger les parties externes en acier de l'appareil en passant dessus un chiffon doux légèrement imbibé d'huile de vaseline. Laisser la porte entrebâillée pour garantir le recyclage de l'air.

Au rétablissement, avant l'utilisation :

- effectuer un nettoyage soigné de l'appareil et des accessoires ;
- rebrancher l'appareil à l'alimentation électrique ;
- contrôler l'appareil ;
- Redémarrer l'appareil à vide pendant au moins 60 minutes.

Nous conseillons, pour s'assurer que l'appareil se trouve en conditions d'utilisation et de sécurité optimales, de le soumettre au moins une fois par an à l'entretien et au contrôle de la part d'un service après-vente.

## 1.2. ROUTINE CLEANING

### 1.2.1. Cleaning steel surfaces

- 42 ► Use a soft cloth soaked in warm soapy water or products specific for steel. Finish by rinsing and drying.

### 1.2.2. Cleaning inside the cell

Clean the appliance cell daily to maintain high levels of hygiene and to preserve the steel and the performance of the appliance. Use a cloth soaked in warm soapy water. Rinse and dry.

### 1.2.3. Cleaning the control panel

- 43 ► Use a cloth slightly dampened with a specific product for glass (non-alcoholic), following the instructions provided by the detergent manufacturer.  
Do not spray too much product to prevent infiltrations that may damage the display.

### 1.2.4. Cleaning the condenser

- 44 ► We recommend lifting the front panel, removing the screws or with the help of a screwdriver, and suction the dust on the condenser fan every 60 days, more or less. By lifting the front panel, you can access the condensation water tray under the condenser and compressor. Periodically make sure that water does not stagnate for long periods. If it does, contact the Manufacturer to find a solution.

### 1.2.5. Cleaning the glass door

Use only a soft cleaning cloth dampened with water and soap. **Do not use** neither abrasive or sharp cloths nor sponges or abrasive or aggressive detergents, or alcohol.

## 1.3. INACTIVITY

During periods of inactivity, disconnect the power supply. Protect the external steel parts of the equipment by wiping them with a soft cloth slightly dampened with Vaseline oil. Leave the door ajar to guarantee sufficient air ventilation.

When restarting, before use:

- thoroughly clean the equipment and the accessories;
- reconnect the appliance to the power supply;
- inspect the appliance;
- restart the appliance for at least 60 minutes without any food inside.

To ensure perfect use and safety conditions, we recommend having the appliance serviced and inspected at least once a year by an authorised service centre.

## 1.4. ÉLIMINATION À LA FIN DU CYCLE DE VIE

Les opérations de débranchement des circuits électriques et hydrauliques doivent être effectuées exclusivement par des techniciens qualifiés. Si présents, récupérer et éliminer correctement :

- le gaz réfrigérant ;
- les solutions non congelables présentes dans les circuits hydrauliques, en évitant les fuites ou les déversements dans l'environnement.

Aux termes de l'article 13 du Décret-loi n°49 de 2014 « Application de la directive DEEE 2012/19/EU sur les déchets des appareils électriques et électroniques »

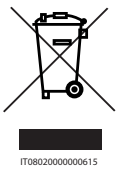

Le symbole de la poubelle barrée indique que le produit a été introduit sur le marché après le 13 août 2015 et, qu'à la fin de sa vie utile, il ne doit pas être assimilé aux autres déchets mais éliminé séparément.

Tous les appareils sont réalisés avec des matériaux métalliques recyclables (acier inox, fer, aluminium, tôle galvanisée, cuivre, etc.) en pourcentage supérieur à 90 % en poids. Rendre l'appareil inutilisable pour l'élimination en démontant le câble d'alimentation est tout autre dispositif de fermeture des compartiments ou ouvertures (si présents). Il faut faire attention à la gestion de ce produit à la fin de son cycle de vie en réduisant les impacts négatifs sur l'environnement et en améliorant l'efficacité d'utilisation des ressources, en appliquant le principe du «pollueur-payeur», prévention, préparation pour la réutilisation, le recyclage et la récupération. Nous rappelons que l'élimination abusive ou non conformes du produit comporte l'application des sanctions prévues par la réglementation en vigueur.

### 1.4.1. Informations sur l'élimination des déchets en Italie

En Italie, les appareils DEEE doivent être remis :

- aux centres de récolte (appelés aussi îles écologiques plate-formes écologiques)
- au revendeur auprès duquel a été acheté un nouvel appareil, qui est tenu à le reprendre gratuitement (échange).

### 1.4.2. Informations sur l'élimination des déchets dans les nations de l'union européenne

La directive communautaire sur les appareils DEEE a été différemment par chaque nation, par conséquent pour éliminer cet appareil nous suggérons de contacter les autorités locales ou le revendeur pour demander la méthode d'élimination la plus correcte.

### 1.4.3. Matériaux de fabrication

Acier inox : fabrication du meuble ;  
pièces en matière plastique ;  
gaz réfrigérant : dans le circuit réfrigérant ;  
huile du compresseur : dans le circuit réfrigérant ;  
cuivre : circuit électrique et circuit réfrigérant.

## 1.4. DISPOSAL

The appliance must be disconnected from electric and water circuits by qualified technicians only. If any, recover and dispose of the following:

- cooling gas;
- solutions inside the water circuits that cannot be frozen, preventing leaks or spillage into the environment.

Pursuant to article 13 of Legislative Decree 49 of 2014 "Implementation of the WEEE Directive 2012/19/EU on electrical and electronic equipment waste"



The crossed-out wheeled bins symbol indicates that the product was placed on the market after 13 August 2015 and that, at the end of its useful life, it should not be disposed of with other waste, but must be collected separately.

All appliances are made with recyclable metal materials (stainless steel, iron, aluminium, galvanized steel, copper, etc.) in percentages above 90% by weight. Before disposal, make the appliance unusable by removing the power cable and all compartment or cavity closure devices (where present). At the end of its useful life, the product must be disposed of in such a way as to reduce any negative impact on the environment and make efficient use of available resources. Prefer prevention, preparation for reuse, recycling and reclamation, and remember "the polluter pays". Please remember that illegal or incorrect disposal of the product incurs penalties, as provided for by current legislation.

### 1.4.1. Information on disposal in Italy

In Italy, WEEE appliances must be delivered to:

- recycling centres (also known as waste disposal sites/facilities)
- the dealer from whom the new appliance is purchased, who is required to collect them free of charge ("one-for-one" collection).

### 1.4.2. Information on disposal in European Union countries

The EU Directive on WEEE appliances has been implemented differently by each country. Therefore, if you want to dispose of this appliance, we recommend you contact your local authorities or dealer for information on the correct disposal method.

### 1.4.3. Construction materials

Stainless steel: unit;  
Plastic parts;  
Cooling gas in the cooling circuit;  
Compressor oil in the cooling circuit;  
Copper for the electrical system and cooling circuit.

Votre appareil est fiable et robuste mais il peut toutefois présenter de petits problèmes qui, grâce à notre service après-vente, seront rapidement résolus.

Avant de les contacter, lire attentivement la garantie annexée à l'appareil et relever les données (plaque d'identification), la date et le numéro de la facture d'achat de l'appareil ;

Numéro de série (S/N).....

Modèle.....

Date du bordereau de transport.....

Numéro du bordereau de transport.....

 Dans le cas où il faille remplacer les pièces défectueuses, les conserver et les confier à l'installateur préposé pour le remplacement qui se chargera de les renvoyer au fabricant pour les contrôles nécessaires.

 Il ne faut pas tenter de réparer l'appareil, ceci pourrait provoquer des dommages mêmes graves aux personnes, aux animaux et aux objets et annuler la garantie. Demander toujours l'intervention du service après-vente et de pièces de rechange originales.

Your appliance is reliable and strong. However, minor problems may occur, which will be promptly solved by our Support Service.

Before contacting the after-sales centre, carefully read the warranty sheet attached to the appliance and identify the appliance data (on the rating plate) and the purchase invoice number and date of the appliance;

Serial number (S/N).....

Model .....

Date of the transport document.....

Number of the transport document.....

 To replace faulty parts, take them to an authorised installer who will send the parts to the manufacturer for running appropriate checks.

 Do not try to repair the appliance as this could cause serious harm to people, animals or property and will render the warranty null and void. Always request the intervention of an authorised service centre and request ORIGINAL spare parts.

## 45

données du fabricant  
manufacturer data

numéro de série  
serial number

modèle  
model

code  
code

alimentation  
power supply

dégivrage  
defrosting

réfrigérant  
cooling gas

classe climatique  
climatic class

gaz isolant  
insulating gas

DATI COSTRUTTORE		MADE IN ITALY	
MOD. ....			
CODICE CODE	.....	MATR. S/N	.....
ALIMENTAZIONE RATED VOLTAGE	..... (V) .....	(Hz) .....	(W) .....
SBRINAMENTO (W) DEFROSTING	.....		
REFRIGERANTE COOLING GAS	.....	MASSA (Kg) QUANTITY	.....
CLASSE CLIMATICA CLIMATIC CLASS			Max Pressure Gas
GAS ISOLAMENTO FOAMING GAS	HFO-1234ze / CO2 / 245fa		60
ORDINE CONFIRM NR.	.....	ANNO YEAR	.....

num. confirmation de commande  
order confirmation number

pression maximale du gaz  
maximum gas pressure

année de fabrication  
year of manufacture

## ACCESS OUR E-LEARNING PLATFORM

